

**Информация  
о программах вступительных испытаний,  
проводимых ФГБОУ ВО «ПГУ» самостоятельно в 2023 году**

**ПРОГРАММА ВСТУПИТЕЛЬНОГО ИСПЫТАНИЯ  
ПО АНГЛИЙСКОМУ ЯЗЫКУ**

**Требования к владению материалом**

На вступительном испытании проверяются основные знания и умения по английскому языку, которые соответствуют программе основного общего образования (XI класс) и включают следующие лексические и грамматические явления.

**Синтаксис**

Коммуникативные типы предложений: утвердительные, вопросительные, отрицательные, побудительные – и порядок слов в них

Предложения с начальным *it*. Предложения с *there is / are*

Сложносочиненные предложения с союзами *and, but, or*. Сложноподчиненные предложения с союзами и союзными словами *what, when, why, which, that, who, if, because, that's why, than, so, for, since, during, so that, unless*

Согласование времен и косвенная речь

Предложения с конструкциями *as ... as; not so ... as; neither ... nor; either ... or*

Условные предложения реального (*Conditional I – If I see Jim, I'll invite him to our school party.*) и нереального (*Conditional II – If I were you, I would start learning French.*) характера.

Предложения с конструкцией *I wish (I wish I had my own room.)*

Предложения с конструкцией *so/such (I was so busy that I forgot to phone my parents.)*

Эмфатические конструкции типа *It's him who ... It's time you did smth*

Конструкции с глаголами на *-ing: to love / hate doing something; Stop talking*

Конструкции *It takes me ... to do something; to look / feel / be happy*

Различные средства связи в тексте для обеспечения его

целостности (*firstly, finally, at last, in the end, however* и т.д.)

**Морфология**

Имена существительные во множественном числе, образованные по правилу, и исключения. Определенный / неопределенный / нулевой артикль

Местоимения личные, притяжательные, указательные, неопределенные, относительные, вопросительные

Имена прилагательные в положительной, сравнительной и превосходной степенях, образованные по правилу, а также исключения. Наречия в сравнительной и превосходной степенях, а также наречия, выражающие количество (*many / much, few / a few, little / a little*)

Числительные количественные, порядковые

Предлоги места, направления, времени

Наиболее употребительные личные формы глаголов действительного залога: *Present Simple, Future Simple* и *Past Simple, Present* и *Past Continuous, Present* и *Past Perfect*.

Личные формы глаголов действительного залога: *Present Perfect Continuous* и *Past Perfect Continuous*.

Личные формы глаголов страдательного залога: *Present Simple Passive, Future*

*Simple Passive, Past Simple Passive, Present Perfect Passive.*

Личные формы глаголов в *Present Simple (Indefinite)* для выражения действий в будущем после союзов *if, when*

Личные формы глаголов страдательного залога в *Past Perfect Passive* и *Future Perfect Passive; Present/Past Progressive*

(*Continuous*) *Passive*; неличные формы глаголов (*Infinitive, Participle I, Gerund*) (пассивно)

Фразовые глаголы (*look for, ...*)

Модальные глаголы и их эквиваленты (*may, can/be able to, must/have to/should; need, shall, could, might, would*)

Различные грамматические средства для выражения будущего времени:

*Simple Future, to be going to, Present Continuous*

### ***Лексическая сторона речи***

Аффиксы как элементы словообразования. Аффиксы глаголов: *re-, dis-, mis-; -ize/ise.*

Аффиксы существительных: *-er/or, -ness, -ist, -ship, -ing, sion/tion, -ance / ence, -ment, -ity.*

Аффиксы прилагательных: *-y, -ic, -ful, -al, -ly, -ian/an, -ing, -ous, -ible/able, -less, -ive, inter-.*

Суффикс наречий *-ly.*

Отрицательные префиксы: *un-, in-/im-*

Многозначность лексических единиц. Синонимы. Антонимы

Лексическая сочетаемость

### ***Предметное содержание речи***

Повседневная жизнь и быт, распределение домашних обязанностей в семье.

Покупки

Жизнь в городе и сельской местности. Проблемы города и села

Общение в семье и школе, семейные традиции, межличностные отношения с друзьями и знакомыми

Здоровье и забота о нем, самочувствие, медицинские услуги. Здоровый образ жизни

Роль молодежи и увлечения в современном обществе, ее интересы

Досуг молодежи: посещение кружков, спортивных секций, клубов по интересам.

Переписка

Родная страна и страна/страны изучаемого языка. Их географическое положение, климат, население, города и села, достопримечательности

Путешествие по своей стране и за рубежом, осмотр достопримечательностей

Природа и проблемы экологии

Культурно-исторические особенности своей страны и стран изучаемого языка

Вклад России и стран изучаемого языка в развитие науки и мировой культуры

Современный мир профессий, рынок труда

Возможности продолжения образования в высшей школе

Планы на будущее, проблема выбора профессии

Роль владения иностранными языками в современном мире

Школьное образование. Изучаемые предметы, отношение к ним. Каникулы

Научно-технический прогресс, его перспективы и последствия.

# ПРОГРАММА ВСТУПИТЕЛЬНОГО ИСПЫТАНИЯ ПО НЕМЕЦКОМУ ЯЗЫКУ

## Требования к владению грамматическим материалом

Абитуриент должен продемонстрировать умение владеть минимумом лексического материала (приблизительно 1200 единиц) и минимумом следующих грамматических явлений:

### Морфология

**Артикль.** Определенный, неопределенный и нулевой артикли, их соответствие роду имени существительного, склонение артиклей. Заместители артикля (указательные, притяжательные, вопросительные, неопределенные и относительные местоимения), их склонение. Артикль с именами собственными: названиями профессий, национальностей, географическими названиями, названиями частей суток, абстрактными и вещественными именами существительными, уникалиями.

**Имя существительное.** Род имен существительных. Система немецких падежей. Склонение имен существительных: сильное (с окончанием -(e)s в родительном падеже), слабое (с окончанием -en во всех косвенных падежах), «женское» (с нулевым окончанием) и смешанное (с окончанием -ns в родительном падеже и -en в дательном и винительном падежах единственного числа). Склонение имен существительных во множественном числе. Способы образования множественного числа (суффиксы -e, -en, -er, -s) и их соответствие роду имени существительного. Особые случаи образования множественного числа (Mensch – Menschen и Leute, Wort – Wörter и Worte и пр.). Конструкция von+имя собственное. Заместители имен существительных (личные местоимения), их склонение.

**Имя прилагательное.** Полная и краткая формы имен прилагательных. Качественные и относительные имена прилагательные. Образование степеней сравнения. Особые случаи (супплетивные формы, типа gut - besser - am besten). Склонение имен прилагательных в единственном и множественном числе.

**Наречие.** Образование степеней сравнения наречий. Особые (супплетивные) формы типа viel - mehr - am meisten. Местоименные наречия типа danach, darüber, davon, wonach, worüber, wovon.

**Местоимение.** Личные, указательные, притяжательные местоимения, их склонение. Возвратное местоимение sich, его использование в дательном и винительном падежах, его изменение по лицам.

**Глагол.** Типы немецких глаголов: слабые, сильные, неправильные; модальные; вспомогательные; возвратные; глаголы с отделяемыми приставками, сложносоставные глаголы (типа kennenlernen). Основные формы глагола (Infinitiv, Präteritum, Partizip II).

Основные формы важнейших сильных глаголов. Настоящее время (Präsens), сферы его использования. Спряжение различных типов глаголов в настоящем времени. Простое прошедшее время (Präteritum), сферы его использования. Особенности спряжения различных типов глаголов в простом прошедшем времени. Сложносоставное прошедшее время (Perfekt), особенности его употребления, образование перфекта с глаголами haben и sein. Предпрошедшее время (Plusquamperfekt), образование и особенности употребления. Простое будущее время (Futurum I), его образование и особенности использования. Согласование времен в немецком языке. Система наклонений немецкого языка: изъявительное (Indikativ), побудительное (Imperativ), знание сослагательного (условного) наклонения (Konjunktiv) не обязательно. Система залогов немецкого глагола: действительный (Aktiv), страдательный (Passiv).

Использование конструкций von+имя существительное (местоимение) в предложениях с глаголом в Passiv. Глагольное управление (в пределах школьной программы). Некоторые конструкции (haben/sein + zu + Infinitiv, scheinen + zu + Infinitiv).

Использование частицы zu с инфинитивом. Особенности употребления глаголов sein, haben, werden.

**Предлоги.** Предлоги, управляющие Genitiv (statt, wegen, während), Dativ (mit, nach, aus, zu, von, bei, seit, außer, entgegen, gegenüber), Dativ или Akkusativ (an, auf, in, zwischen, vor, hinter, unter, über, neben), Akkusativ (durch, für, ohne, um, gegen, entlang). Особенности использования предлога bis.

**Союзы.** Сочинительные союзы (und, aber, oder, deshalb, denn, also), подчинительные союзы и особенности порядка слов во вводимых ими предложениях.

**Частицы.** Особенности значения и употребления частиц ja, nein, doch, nicht. Частицы denn, doch, ja в вопросах и ответах.

### Синтаксис

Типы предложений в немецком языке: простое и сложное; распространенное и нераспространенное; сложносочиненное и сложноподчиненное; повествовательное, вопросительное и побудительное; главное и придаточное. Характер отношений между членами предложения: согласование (Er zeichnet), управление (zeichnet einen Mann), примыкание (zeichnet gut). Типы порядка слов в немецком предложении: прямой (Er zeichnet die Natur gut), обратный (Die Natur zeichnet er gut?), порядок слов в придаточном предложении (... , dass er die Natur gut zeichnet). Понятие глагольной рамки, место изменяемой и неизменяемой части сказуемого в рамочной конструкции. Основные типы придаточных предложений.оборот es gibt + Akk.

### Словообразование

Моделирование:

- ◆ имен существительных с помощью суффиксов: -ung, -keit, -schaft, -er, -ler, -перг, -ent. -ant, -at, -nis, -chen, -in, -tum.
- ◆ имен прилагательных с помощью суффиксов: -lich, -ig, -isch, -bar, -haft, -sam, -los, и префикса un-;
- ◆ имен числительных: с помощью словосложения с -zehn (dreizehn), суффиксов -zig, -st, -t;
- ◆ глаголов при помощи отделяемых приставок (an-, auf-, ein-, mit-, aus-, zu-, bei-, vor-) и неотделяемых (be-, ge-, er-, ver-, zer-, ent-, emp-, miss-), а также префиксов (über-, um-, zwischen-, hinter-, unter-, durch), которые могут быть отделяемыми либо неотделяемыми в зависимости от значения.

## ПРОГРАММА ВСТУПИТЕЛЬНОГО ИСПЫТАНИЯ ПО ФРАНЦУЗСКОМУ ЯЗЫКУ

### Требования к владению лексическим материалом

#### *Лексический материал*

Активное владение приблизительно 1200-1500 лексическими единицами (активный словарь поступающих).

**Словообразование.** Суффиксы имен существительных: eur (euse), tion, té, ier (ière), isme, aison. Суффиксы прилагательных al, ain, ien, iste, able. Суффикс порядковых числительных ième. Значение префиксов re(ré), des (dé). Конверсия (un être, un participant). Словосложение.

**Синтаксис.** Употребление простого распространенного и нераспространенного предложения. Формальные признаки сказуемого. Предложения с простым и составным глагольным сказуемым, с именным сказуемым. Строчные слова составного сказуемого:

вспомогательные глаголы *faire, laisser*. Согласование сказуемого с подлежащим. Формальные признаки второстепенных членов предложения. Их позиция. Безличные предложения (типа *il fait froid*). Использование конструкции «*il y a*» в повествовательном, вопросительном, побудительном предложениях. Типы вопросов общие, альтернативные, специальные, включая вопрос к подлежащему. Использование сложносочиненных и сложноподчиненных предложений с союзами, союзными словами и относительными местоимениями: *et, ni, ou, mais, comme, car, parce que, quand, si, qui, que, dont*. Особенности косвенной речи.

### **Морфология**

***Имя существительное.*** Использование имен существительных в единственном и множественном числе. Особые случаи образования множественного числа (*journal – journaux, travail – travaux*). Род имен существительных. Формальные признаки рода (детерминативы, суффикс). Исчисляемые и неисчисляемые имена существительные. Артикль. Основные случаи использования определенного, неопределенного и частичного артикля. Основные случаи отсутствия артикля.

***Имя прилагательное.*** Согласование прилагательных с определяемыми существительными в роде и числе. Особые формы женского рода (*beau, belle*). Особые формы множественного числа (*principal – principales, principaux*). Место прилагательного по отношению к существительному. Степени сравнения качественных прилагательных. Особые случаи образования степеней сравнения прилагательных (*bon-meilleur, le meilleur*).

***Имя числительное. Количественные и порядковые числительные.***

***Местоимение.*** Личные местоимения в функции подлежащего прямого и косвенного дополнения. Их место в предложении. Ударные и безударные формы личных местоимений. Местоимения *en, y* (*Je m’y intéresse. Je m’en suis content*). Относительные местоимения *qui, que, dont*. Указательные и притяжательные детерминативы. Неопределенные местоимения *on, chaque, aucun, même, tout*.

***Наречие.*** Наречия на *-ment*. Степени сравнения наречий. Их место в предложении.

***Глагол.*** Понятие о глаголах I, II, III групп спряжения, возвратных глаголах, модальных глаголах. Знание особенностей их спряжения и использования в следующих временах изъявительного наклонения: *Présent, Passé Composé, Imparfait, Futur Proche, Passé Proche, Futur Simple, Plus-que-parfait, Futur dans le passé* в активном и пассивном залогах. Узнавание *Passé Simple* при чтении текста.

Использование времен в сложном предложении с условным придаточным. Согласование времен в рамках сложного предложения. Использование *Conditionnel Présent* в простом и сложноподчиненном предложении с условным придаточным. Понятие о переходных и непереходных глаголах. Управление наиболее распространенных глаголов. Распознавание при чтении *participe présent, participe passé, gérondif*.

## **ПРОГРАММА ВСТУПИТЕЛЬНОГО ИСПЫТАНИЯ ПО ИСПАНСКОМУ ЯЗЫКУ**

На вступительном испытании проверяются основные знания и умения по испанскому языку, которые соответствуют программе основного общего образования (XI класс). Абитуриент должен продемонстрировать умение владеть минимумом грамматических явлений, к которому относятся:

- конструкции, выражающие субъективно-предикатные отношения (с глаголами-связками, с глаголами, выражающими принадлежность, и др.);
- грамматические явления, выражающие действие (в настоящем, прошлом и будущем) и характер его протекания (наличие факта действия, результата действия, продолжение действия и др.), а также модальность (желание, необходимость, возможность и др.); побуждение к действию и его запрещение;

- средства выражения определенности-неопределенности (артикль, местоимение и др.); единичности-множественности предметов, явлений; качества предметов, действий и состояний; интенсивность качества (степени сравнения прилагательных, наречий); порядка и количества предметов (количественные и порядковые числительные);

- средства выражения определительных и определительно-обстоятельственных отношений (конструкции, характеризующие предмет по внешнему виду, наличию или отсутствию признаков; конструкции с инфинитивом, причастием и т.д.); объективных отношений (конструкции с прямым и косвенным объектом и др.); субъектно-объектных отношений (залог действительный и страдательный); обстоятельственных отношений (пространственные, временные, причинно-следственные, условные, отношения сравнения и др.);

- средства связи предложений и частей текста (структурные и композиционные средства связи; средства, устанавливающие логические связи между высказываниями; средства, указывающие на объективную и субъективную оценку информации, и др.).

### **Требования к владению материалом**

#### **Лексический материал**

Активное владение приблизительно 1200-1500 лексическими единицами.

#### **Словообразование**

Основные словообразовательные аффиксы существительных и прилагательных. Суффиксы субъективной оценки. Значение основных суффиксов прилагательных и существительных. Моделирование имен существительных с помощью суффиксов:

-ito, -ita, -dor; -dora; -tor; -tora; -sor; -sora; -ero; -era; -ista; -ismo; -mento;

-ante; -miento; -dad; -icia; -icio; -ería; -ía;

имен прилагательных:

-ible; -able; -oso; -osa; -icio; -icia;

глаголов:

-car; -ecer; -ezar;

префиксов:

re-; des-; in-.

Основные именные и глагольные префиксы.

#### **Морфология**

**Артикль.** Формы определенного и неопределенного артикля. Слитные формы артикля с предлогами a, de. Основные случаи употребления определенного и неопределенного артикля. Основные случаи опущения артиклей.

**Имя существительное.** Род и число имен существительных — общие правила и основные исключения.

**Имя прилагательное.** Качественные и относительные прилагательные. Род и число прилагательных. Правила согласования прилагательных с существительными. Степени сравнения качественных прилагательных. Усеченная форма прилагательных bueno, malo, grande.

**Числительные.** Количественные и порядковые числительные. Особенности употребления числительных uno, ciento, mil, millón. Согласование числительных с существительными. Усеченная форма числительных primero, tercero.

**Местоимения.** Личные местоимения. Личные местоимения в функции прямого и косвенного дополнения (в том числе одновременное употребление). Особенности употребления предложной и беспредложной форм личных местоимений. Возвратные местоимения. Притяжательные местоимения (прилагательные и существительные). Указательные местоимения. Относительные местоимения. Вопросительные местоимения и особенности их употребления. Неопределенные местоимения algo, alguien, alguno. Употребление отрицательных местоимений nada, nadie, ninguno,

**Глагол.** Правильные глаголы I, II, III спряжений. Спряжение отклоняющихся глаголов. Глаголы индивидуального спряжения. Возвратные глаголы. Переходные и

непереходные глаголы. Образование и употребление времен изъявительного наклонения: Presente, Pretérito Perfecto Compuesto, Pretérito Indefinido, Pretérito Imperfecto, Pretérito Pluscuamperfecto, Futuro Imperfecto (Simple), Potencial Simple. Утвердительная и отрицательная формы повелительного наклонения. Образование форм и основные случаи употребления сослагательного наклонения (Modo Subjuntivo: Presente, Imperfecto). Употребление Modo Subjuntivo в независимых предложениях после que, ojalá, quizás, tal vez. Употребление Modo Subjuntivo в придаточных дополнительных предложениях. Употребление Modo Subjuntivo в придаточных цели после союзов para que, a fin de que. Употребление Modo Subjuntivo в придаточных времени после союзов cuando en cuanto, antes de que. Правила согласования времен в изъявительном и сослагательном наклонениях. Действительный и пассивный залог. Неличные формы глагола (infinitivo, gerundio, participio). Глагольные конструкции с неличными формами глагола.

**Наречие.** Правила образования наречий на -mente. Основные наречия места и времени. Степени сравнения наречий.

**Предлог.** Основные значения и типичные случаи употребления простых и сложных предлогов: a, de, en, por, para, con, sin, después de, antes de, delante de, detrás de, debajo de, encima de, etc.

**Союз.** Значение и употребление основных сравнительных, противительных, подчинительных союзов и условного союза si.

**Частицы.** Значение и употребление частиц si, no, ni.

### **Синтаксис**

Главные и второстепенные члены предложения. Типы сказуемого: глагольное, именное, глагольно-именное. Употребление глаголов ser, estar в сочетании с предикативом. Согласование подлежащего и сказуемого. Сложносочиненное и сложноподчиненное предложение. Условный период: предложения реального и нереального условия. Инфинитив в сочетании с глаголами чувственного восприятия: Acusativo con infinitivo. Косвенная речь. Правила согласования времен.

## **ПРОГРАММА ВСТУПИТЕЛЬНОГО ИСПЫТАНИЯ ПО РУССКОМУ ЯЗЫКУ**

Фонетический анализ слова. Нормы современного русского языка. Орфоэпические нормы. Лексические нормы (употребление слова). Лексическое значение слова. Грамматические нормы. Морфологические нормы. Морфологический анализ. Синтаксические нормы (построение предложения с деепричастным оборотом, нормы согласования, построение предложения с однородными членами. Нормы управления. Построение сложноподчинённых предложений).

Морфемика и словообразование. Морфемный анализ слова. Основные способы словообразования.

Текст. Текст как речевое произведение. Смысловая и композиционная целостность текста. Последовательность предложений в тексте. Средства связи предложений в тексте.

Стили русского литературного языка и функционально-смысловые типы речи.

Словосочетание. Предложение. Грамматическая (предикативная) основа предложения. Подлежащее и сказуемое. Двусоставные и односоставные предложения. Синтаксический анализ предложения.

Правописание -н- и -нн- в суффиксах различных частей речи. Правописание корней. Правописание приставок. Правописание личных окончаний глаголов и суффиксов причастий настоящего времени. Правописание суффиксов различных частей речи. Правописание **не** и **ни**. Слитное и раздельное написание **не** с различными частями речи. Слитное, раздельное, дефисное написание. Употребление **Ъ**. Употребление гласных букв **о/е (ё)** после шипящих и **ц**. Правописание падежных и родовых окончаний.

Пунктуация в простом и сложном предложениях. Осложнённое простое предложение. Знаки препинания при обособленных членах предложения. Знаки

препинания в предложениях со словами и конструкциями, грамматически не связанными с членами предложения. Сложное предложение. Знаки препинания в сложносочинённом и сложноподчинённом предложении. Тире и двоеточие в простом и сложном предложении. Знаки препинания в сложном предложении с союзной и бессоюзной связью. Сложное предложение с разными видами связи. Средства связи предложений в тексте. Речь. Анализ средств выразительности.

Общие сведения о языке. Роль языка в жизни общества. Язык и речь. Русский язык в современном мире. Русский язык – один из богатейших языков мира.

## **ПРОГРАММА ВСТУПИТЕЛЬНОГО ИСПЫТАНИЯ ПО ЛИТЕРАТУРЕ**

### ***Сведения по теории и истории литературы***

Художественная литература как искусство слова. Фольклор. Жанры фольклора. Художественный образ. Содержание и форма. Художественный вымысел. Фантастика. Историко-литературный процесс. Литературные направления и течения: классицизм, сентиментализм, романтизм, реализм, модернизм (символизм, акмеизм, футуризм). Литературные роды: эпос, лирика, драма. Жанры литературы: роман, роман-эпопея, повесть, рассказ, очерк, притча; поэма, баллада; лирическое стихотворение, элегия, послание, эпиграмма, ода, сонет; комедия, трагедия, драма. Авторская позиция. Пафос. Тема. Идея. Проблематика. Сюжет. Композиция. Стадии развития действия: экспозиция, завязка, кульминация, развязка, эпилог. Лирическое отступление. Конфликт. Автор-повествователь. Образ автора. Персонаж. Характер. Тип. Лирический герой. Система образов. Художественные средства создания образов (речевая характеристика, портрет, внутренний монолог и др.) «Вечные» темы, мотивы и образы в художественной литературе. Деталь. Символ. Подтекст. Психологизм. Народность. Историзм. Трагическое и комическое. Сатира, юмор, ирония, сарказм. Гротеск.

Язык художественного произведения. Изобразительно-выразительные средства в художественном произведении: сравнение, эпитет, метафора, метонимия. Гипербола. Аллегория. Звукопись: аллитерация, ассонанс.

Стиль. Проза и поэзия. Системы стихосложения. Стихотворные размеры: хорей, ямб, дактиль, амфибрахий, анапест. Белый стих. Ритм. Рифма. Строфа.

### ***Из древнерусской литературы***

«Слово о полку Игореве»

### ***Из литературы XVIII века***

Д.И. Фонвизин. Пьеса «Недоросль». Г.Р. Державин. Стихотворение «Памятник»

### ***Из литературы первой половины XIX века***

В.А. Жуковский. Стихотворение «Море». Баллада «Светлана».

А.С. Грибоедов. Пьеса «Горе от ума».

А.С. Пушкин. Стихотворения: «К Чаадаеву», «Деревня», «Погасло дневное светило...», «Узник», «Песнь о вещем Олеге», «К морю», «Няне», «К\*\*\*», «19 октября» («Роняет лес багряный свой убор...»), «Пророк», «Во глубине сибирских руд...», «Поэт», «Зимняя дорога», «Анчар», «На холмах Грузии...», «Я вас любил...», «Зимнее утро», «Бесы», «Элегия», «Туча», «...Вновь я посетил...», «Я памятник себе воздвиг нерукотворный...». Повесть «Капитанская дочка», поэма «Медный всадник», роман «Евгений Онегин».

М.Ю. Лермонтов. Стихотворения: «Парус», «Нет, я не Байрон, я другой...», «Смерть Поэта», «Молитва», «Тучи», «Бородино», «Когда волнуется желтеющая нива...», «Дума», «Поэт», «Три пальмы», «Как часто, пёстрою толпою окружён...», «И скучно и грустно»,



«Нищий», «Нет, не тебя так пылко я люблю...», «Родина», «Сон», «Из-под таинственной, холодной полумаски...», «Выхожу один я на дорогу...», «Пророк». «Песня про ...купца Калашникова». Поэма «Мцыри». Роман «Герой нашего времени». Н.В.Гоголь. Пьеса «Ревизор». Повесть «Шинель». Поэма «Мёртвые души».

### ***Из литературы второй половины XIX века***

А.Н.Островский. Пьеса «Гроза».

И.С.Тургенев. Роман «Отцы и дети».

Ф.И.Тютчев. Стихотворения: «С поляны коршун поднялся...», «Полдень», «Есть в осени первоначальной...», «Silentium!», «Не то, что мните вы, природа...», «Умом Россию не понять...», «О, как убийственно мы любим...», «Нам не дано предугадать...», «Певучесть есть в морских волнах...», «К.Б.» («Я встретил вас – и всё былое...»).

А.А.Фет. Стихотворения: «Вечер», «Это утро, радость эта...», «Шёпот, робкое дыханье...», «Сияла ночь. Луной был полон сад. Лежали...», «Ещё майская ночь», «Заря прощается с землёю...», «Одним толчком согнать ладью живую...», «Учись у них – у дуба, у берёзы...»

И.А.Гончаров. Роман «Обломов».

Н.А.Некрасов. Стихотворения: «В дороге», «Тройка», «Вчерашний день, часу в шестом...», «Я не люблю иронии твоей...», «Мы с тобой бестолковые люди...», «Поэт и гражданин», «Железная дорога», «Элегия», «О Муза! Я у двери гроба...». Поэма «Кому на Руси жить хорошо».

М.Е.Салтыков-Щедрин. Сказки: «Повесть о том, как один мужик двух генералов прокормил», «Дикий помещик», «Премудрый пискарь».

Л.Н.Толстой. Роман-эпопея «Война и мир».

Ф.М.Достоевский. Роман «Преступление и наказание».

### ***Из литературы конца XIX- начала XX века***

А.П.Чехов. Рассказы: «Хамелеон», «Студент», «Ионыч», «Человек в футляре», «Крыжовник». Пьеса «Вишнёвый сад».

И.А.Бунин. Рассказы: «Господин из Сан-Франциско», «Чистый понедельник».

### ***Из литературы первой половины XX века***

М.Горький. Рассказ «Старуха Изергиль». Пьеса «На дне».

А.А.Блок. Стихотворения: «Вхожу я в тёмные храмы...», «Фабрика», «Русь», «Незнакомка», «Россия», «Ночь, улица, фонарь, аптека...», «В ресторане», «Река раскинулась. Течёт, грустит лениво...», «О доблестях, о подвигах, о славе...», «На железной дороге», «О, я хочу безумно жить...». Поэма «Двенадцать».

В.В.Маяковский. Поэма «Облако в штанах».

С.А.Есенин. Стихотворения: «Гой ты, Русь, моя родная!..», «Не бродить, не мять в кустах багряных...», «О красном вечере задумалась дорога...», «Мы теперь уходим понемногу...», «Запели тёсаные дроги...», «Письмо матери», «Спит ковыль. Равнина дорогая...», «Шаганэ ты моя, Шаганэ...», «Отговорила роща золотая...», «Не жалею. Не зову, не плачу...», «Русь Советская».

М.И.Цветаева. Стихотворения: «Моим стихам, написанным так рано...», «Стихи к Блоку», «Кто создан из камня, кто создан из глины...», «Госка по родине! Давно...», «Рассвет на рельсах», «Роландов Рог».

О.Э.Мандельштам.

Стихотворения: «Notre Dame», «Бессонница. Гомер. Тугие паруса...», «За гремучую доблесть грядущих веков...», «Я вернулась в мой город, знакомый до слёз...», «Батюшков».

А.А.Ахматова. Стихотворения: «Песня последней встречи», «Я научилась просто, мудро жить...», «Заплаканная осень, как вдова...», «Творчество», «Сжала руки под тёмной вуалью...», «Мне ни к чему одические рати...», «Мне голос был. Он звал утешно...», «Приморский сонет», «Родная земля». Поэма «Реквием».

М.А.Шолохов. Роман «Тихий Дон». Рассказ «Судьба человека».  
М.А.Булгаков. Роман «Мастер и Маргарита». Роман «Белая гвардия».  
А.Т.Твардовский. Стихотворения: «Вся суть в одном-единственном завете...», «Памяти матери», «Я знаю, никакой моей вины...». Поэма «Василий Тёркин».  
Б.Л.Пастернак. Стихотворения: «Февраль. Достать чернил и плакать!..», «Определение поэзии», «Никого не будет в доме...», «Снег идёт», «Во всём мне хочется дойти...», «Гамлет», «Зимняя ночь».  
А.И.Солженицын. «Матрёнин двор».

### ***Из литературы второй половины XX века***

Проза второй половины XX века.

Б.А.Ахмадулина, И.А.Бродский, А.А.Вознесенский, В.С.Высоцкий, Е.А.Евтушенко, Н.А.Заболоцкий, Ю.П.Кузнецов, Л.Н.Мартынов, Б.Ш.Окуджава, Н.М.Рубцов, Д.С.Самойлов, Б.А. Слуцкий, В.Н.Соколов, В.А Солоухин, А.А.Тарковский.

Драматургия второй половины XX века.

А.Н.Арбузов, А.В.Вампилов, А.М.Володин, В.С.Розов, М.М.Рощин.

## **ПРОГРАММА ВСТУПИТЕЛЬНОГО ИСПЫТАНИЯ ПО ИСТОРИИ**

### **ТЕМА 1**

**НАРОДЫ И ГОСУДАРСТВА В ДРЕВНОСТИ.** Древние люди на территории нашей страны. Города-государства Северного Причерноморья. Кочевые скотоводческие племена. Тюркский и Хазарский каганаты.

**ВОСТОЧНЫЕ СЛАВЯНЕ В VI-VIII вв.:** расселение, занятие, быт, верования. Родоплеменные отношения. Взаимоотношения с соседями. Зарождение государственности: внутренние и внешние факторы. Города. Становление территориальных общин.

**ФОРМИРОВАНИЕ ДРЕВНЕРУССКОГО ГОСУДАРСТВА (IX-X вв.).** Складывание государства. Новгород и Киев. Древнерусские города. Развитие торговли. Князь и дружина. Внутренняя и внешняя политика первых киевских князей. Принятие христианства.

**КИЕВСКАЯ РУСЬ В КОНЦЕ X - ПЕРВОЙ ПОЛОВИНЕ XII вв.** Формирование крупной земельной собственности. Категории свободного и зависимого населения. Община. Ярослав Мудрый. "Русская правда". Княжеские усобицы. Владимир Мономах. Взаимоотношения со Степью.

**КУЛЬТУРА И БЫТ ДРЕВНЕЙ РУСИ.** Основные направления развития культуры Киевской Руси. Устное народное творчество, письменность, литература, художественное ремесло, зодчество. Повседневная жизнь и обычаи.

**УДЕЛЬНАЯ РУСЬ (сер. XII - нач. XIII вв.).** Предпосылки государственной раздробленности. Формирование политических центров и становление трех социокультурных моделей развития древнерусского общества и государства: Новгород Великий; Владимиро-Суздальское княжество; Галицко-Волынское княжество. Особенности развития хозяйства, политических институтов, культуры русских земель удельного периода. Последствия раздробленности.

### **Словарь терминов**

**Анты** – принятое византийскими писателями VI-VII вв. название восточнославянских племен

**Барщинное хозяйство** - форма ведения хозяйства при феодализме, когда крепостной крестьянин был обязан выполнять работы на барском поле или платить

оброк

<b>Бояре</b>	- высший слой феодального общества в Русском государстве. Наряду с великими и удельными князьями в X-XVII вв. занимали ведущее место в государственном управлении. Бояре являлись вассалами князя, обязанными служить в его войске. Звание боярина давало право участвовать в заседаниях Боярской думы, было высшим думным чином. Отменено Петром I в начале XVIII в.
<b>Варяги</b>	- так славяне называли жителей Скандинавии в IX-XI вв., служивших дружинниками у киевских князей, а также скандинавских купцов. Впервые варяги упоминаются в «Повести временных лет» в записи под 862 годом, когда ильменские словяне призвали на княжение Рюрика
<b>Венеды</b>	- древнейшее зафиксированное в источниках название славян. Геродот (V в. до н.э.) упоминает о венедах в своих сочинениях. В первые века н.э. упоминание о венедах встречается в трудах Плиния Старшего, Тацита, Птолемея, Иордана и др. Позже, в средние века, немцы называли славян венедами
<b>Вече</b>	- народное собрание Древней Руси
<b>Вира</b>	- штраф в пользу князя за убийство свободного человека
<b>Закуп</b>	- крестьянин, находившийся в имущественной зависимости от феодала
<b>Изгой</b>	- в Древней Руси человек, вышедший из своего прежнего социального состояния (выкупившийся на свободу холоп, разорившийся купец, князь, потерявший родовое старшинство, и т.п.)
<b>Ливонский орден</b>	- духовно-рыцарский союз, а затем государство немецких рыцарей-крестоносцев в Восточной Прибалтике на латышских и эстонских землях в 1237-1561 гг. В Ливонской войне орден был разгромлен русскими войсками и прекратил свое существование
<b>Оброк</b>	- ежегодный сбор денег и продуктов с крепостных крестьян помещиками. Продуктовый оброк отменен Положениями 19 февраля 1861 г., денежный сохранился для временнообязанных крестьян до 1883 г.
<b>Половцы</b>	- тюркоязычные племена, обитавшие в X-XIII вв. в южнорусских степях. С XII в. начали совершать набеги на русские земли, вытеснив печенегов. Князь Владимир Мономах усмирил половцев, заключил с ними ряд договоров
<b>Посадник</b>	- главный правитель города
<b>Рубль</b>	- денежная единица в России, возникла в Новгороде в XIII в. Термин происходит от слова «рубить», так как «рубль» представлял собой вырубленный слиток. Окончательно утвердился в качестве денежного знака к началу XVIII в.

<b>Русская Правда</b>	- свод законов Древнерусского государства, сборник норм обычного права. Первые статьи Русской Правды возникли в 1016 г. Они представляют собой грамоту, которую князь Ярослав Мудрый даровал новгородцам
<b>Рядович</b>	- работник, работающий по договору – «ряду»
<b>Смерды</b>	- крестьяне-общинники в Древней Руси (IX-XIV вв.). Изначально свободные, с развитием социально-экономических отношений постепенно попадали в зависимость. В исторической науке существуют три точки зрения по вопросу о том, какой слой древнерусского общества обозначался термином «смерды»: 1) вся масса сельского населения, постепенно из свободного крестьянства оно становится зависимым; 2) только крестьяне, работавшие на государственной земле и обложенные данью; 3) особая группа зависимого полусвободного населения
<b>Удел</b>	- доля члена княжеской семьи в родовом владении в IX-XIV вв.
<b>Феодальная раздробленность</b>	- закономерный этап в развитии феодального общества, когда на смену политическому единству приходит раздробление государства
<b>Холопы</b>	- по правовому положению приближались к рабам. По закону холоп являлся вещью, его можно было убить, продать, отдать за долги и др. Господин нес ответственность за действия холопа. Холопами становились в результате пленения, самопродажи, за долги, женитьбы на холопке. До конца XV в. холопы составляли большинство среди челяди, обрабатывавшей барскую землю. Часть холопов, главным образом из дворовых, пополняла ряды княжеских слуг, использовалась на земледельческих работах

## ТЕМА 2

**БОРЬБА РУСИ С АГРЕССИЕЙ ВОСТОКА И ЗАПАДА (XIII в.).** Монгольское нашествие на Русь. Причины поражения Руси. Образование Золотой Орды и усиление зависимости русских земель. Северо-Западная Русь в борьбе со шведской и немецкой агрессией. Обособление Юго-Западной Руси.

**МОСКОВСКАЯ РУСЬ В XIV ВЕКЕ.** Москва и Тверь: борьба за политическое лидерство в Северо-Восточной Руси. Причины возвышения Москвы. Первые московские князья и их политика. Иван Калита. Церковь и великокняжеская власть. Золотая Орда. Куликовская битва.

**МОСКОВСКОЕ ГОСУДАРСТВО (XV - начало XVI в.).** Завершение политического объединения русских земель. Иван III. Ликвидация зависимости от Золотой Орды. Государственное строительство. Боярская Дума. Приказы. Вотчинно-поместное землевладение и формы зависимости крестьян. Судебник 1497 г. Начало процесса закрепощения крестьян.

**РУССКОЕ ГОСУДАРСТВО В XVI СТОЛЕТИИ.** Экономическое и социально-политическое развитие. Иван IV и реформы 50-х гг. Земские соборы. Опричнина, её цели, сущность и итоги. Становление самодержавной власти. Внешняя политика. Ливонская война.

КУЛЬТУРА И БЫТ РУСИ XIV-XVI вв. Литература. "Задонщина". "Хождение за три моря" Афанасия Никитина. Начало книгопечатания. Русский быт. Домострой. Устное народное творчество. Зодчество и живопись. Феофан Грек. Андрей Рублев.

### Словарь терминов

- Автократия** - форма правления с неограниченным, бесконтрольным полновластием одного лица
- Баскаки** - особые чиновники татаро-монгольских ханов, собиравшие натуральные и денежные повинности (дань) с населения в покоренных землях. Они посылались во все области государства, имели под своим началом военные отряды
- «Белые земли»** - в Русском государстве XVI-XVII вв. это были земли светских и духовных феодалов, население которых освобождалось от уплаты государственных налогов
- Дьяк** - начальник и письмоводитель канцелярии разных ведомств в России до XVIII в. Дьяки руководили работой местных учреждений и приказов (были начальниками приказов или их помощниками). С XV в. стали землевладельцами. С XVI в. наиболее высокопоставленными были думные дьяки
- Земщина** - территория Русского государства, не включенная в годы опричницы в состав опричных земель и выделенная Иваном IV в управление Боярской думы
- Иго** - 1) владычество, господство, связанное с угнетением;  
2) система вассальной зависимости русских княжеств от Ордынского хана
- Избранная рада** - круг лиц, особо приближенных к Ивану IV, фактически являвшийся неофициальным правительством Русского государства с конца 40-х до начала 60-х гг. XVI в. Впервые это название было использовано в «Истории о великом князе Московском» - сочинении князя А.М. Курбского. В состав «Избранной рады» входили думный дворянин Адашев, священник Сильвестр, митрополит Макарий, князь Курбский и др. Избранная рада разработала и осуществила ряд реформ 50-х гг. XVI в.
- Иосифляне** - участники церковно-политического движения в России в конце XV-начале XVI вв., последователи Иосифа Волоцкого. Боролись против попыток «нестяжателей» ликвидировать или ограничить церковное землевладение, материальные богатства церкви
- Местничество** - 1) система распределения служебных мест среди феодалов в Русском государстве XIV-XVI вв. при назначении на военную, административную, придворную службу по знатности рода, положению предков, приближенности к властям, часто без учета способностей, личных качеств; отменено в 1682 г.;  
2) деятельность, направленная на решение местных интересов в ущерб общему делу

<b>Опричнина</b>	- 1) в XIV-XV вв. особое удельное владение женщин из великокняжеской семьи; 2) название удела Ивана Грозного в 1565-1572 гг. с особой территорией, войском и государственным аппаратом; 3) система внутривластных мер Ивана Грозного в 1565-1572 гг., направленных на борьбу с предполагаемой изменой в среде знати (массовые репрессии, казни, земельные конфискации и т.п.), с целью укрепления царской власти
<b>Пожилое</b>	- в России в XIV – начале XVII в. плата, взимавшаяся с крестьянина при переходе от одного землевладельца к другому. «Судебник» 1497 г. установил обязательную выплату пожилого в размере от 50 копеек до 1 рубля. Введение пожилого способствовало закреплению крестьян
<b>Приказы</b>	- 1) органы центрального управления в России в XVI- начале XVIII вв.; 2) местные органы дворцового управления в XVI-XVII вв.
<b>Судебники</b>	- кодексы феодального права русского государства XV-XVI вв.
<b>Черносошные крестьяне</b>	- в XIV-XVII вв. в России крестьяне, зависимые не от частных лиц, а от государства. Черносошные крестьяне были более свободными и могли заниматься различными промыслами, ремеслом, торговлей. В ходе петровских преобразований вошли в состав государственных крестьян
<b>Царь</b>	- в России в 1547-1721 гг. официальный титул главы государства. При Петре I заменен титулом «император», но неофициально существовал наравне с ним

### ТЕМА 3

РОССИЯ НА РУБЕЖЕ XVI-XVII вв. Обострение социальных и политических противоречий. Династический кризис. Борис Годунов. "Великая смута": причины, сущность, этапы. Феномен самозванства. Власть и казачество. Восстание Ивана Болотникова. Социальный и национальный факторы в Смуте. Освободительная борьба против польской и шведской интервенции. Воцарение династии Романовых.

РОССИЯ В XVII СТОЛЕТИИ. Формирование единого экономического пространства. Развитие товарно-денежных отношений. Ремесло и мануфактура. Ярмарки. Соборное Уложение, его место в развитии сословного права. Сословно-представительная монархия.

Власть и церковь. Народные движения. Новые территории и народы в составе России. \_\_\_\_

#### Словарь терминов

<b>Абсолютизм</b>	- политический строй, при котором монарх управляет страной единолично
<b>Семибоярщина</b>	- правительство России после отстранения от власти Василия

## Шуйского

<b>«Смутное время» (Смута)</b>	- термин, обозначающий события конца XVI – начала XVII вв. в России. Эпоха кризиса государственности в России, характеризующаяся народными выступлениями, гражданской войной, польской и шведской интервенцией, самозванством, разрушением государственной власти и разорением страны
<b>Соборное Уложение 1649 г.</b>	- свод законов Русского государства; принято Земским собором 1648-1649 гг. Впервые выделены государственные преступления, окончательно оформлено крепостное право
<b>Урочные лета</b>	- установленный законом срок сыска беглых крестьян. В 1597 г. он составлял 5 лет, в 1607 г. – 15 лет, с 1649 г. – сыск стал бессрочным

## ТЕМА 4

**РОССИЙСКАЯ ИМПЕРИЯ ПРИ ПЕТРЕ ВЕЛИКОМ.** Предпосылки преобразований. Реформы в экономике, административно-государственной сфере, армии. Утверждение абсолютизма. Формирование чиновничье-бюрократического аппарата. Оппозиция реформам. Экономическая и социальная политика. Значение преобразований. Внешняя политика. Северная война. Место России в системе европейской политики.

**ЭПОХА ДВОРЦОВЫХ ПЕРЕВОРОТОВ.** Причины и сущность "дворцовых переворотов". Роль гвардии. Внутренняя политика. Расширение привилегий дворянства. Основные направления внешней политики. Участие России в Семилетней войне.

**РОССИЯ ВО ВТОРОЙ ПОЛОВИНЕ XVIII в.** Внутренняя политика Екатерины II. Политика "просвещенного абсолютизма". Привилегии дворянства. Ужесточение крепостничества. Крестьянская война под руководством Е. Пугачева. Реформы. Борьба с "вольнодумством". Н.И. Новиков. А.Н. Радищев.

**ВНЕШНЯЯ ПОЛИТИКА РОССИЙСКОЙ ИМПЕРИИ.** Основные направления и приоритеты. Русско-турецкие войны. Русское военное искусство: А.В. Суворов., Ф.Ф. Ушаков. Присоединение Крыма, Северного Причерноморья. Георгиевский трактат. Участие России в разделах Речи Посполитой. Присоединение Правобережной Украины, Белоруссии, Литвы, части Латвии. Борьба с революционной Францией.

**КУЛЬТУРА И БЫТ РОССИИ (ВТОРАЯ ПОЛОВИНА XVIII в.).** Развитие системы образования. Становление российской науки. М.В. Ломоносов. Русские просветители. Архитектура, скульптура, живопись, музыка: стили и направления. Изменения в быту и обычаях дворянства, крестьян и горожан.

### Словарь терминов

<b>Верховный Тайный Совет</b>	- высшее государственное учреждение в России в 1726-1730 гг. Создан по указу Екатерины II 8 февраля 1726 года. В его состав вошли А.Д. Меншиков, Ф.М. Апраксин, Л.М. Голицын, Г.И. Головкин, А.И. Остерман, П.А. Толстой и зять Екатерины I Карл-Фридрих Гольштейн-Готторпский
<b>Коллегия</b>	- центральное учреждение, обязанности которого строго определены
<b>Просвещенный абсолютизм</b>	- политика правительства, основанная на лавировании, использовании для маскировки крепостнического курса политических, философских

взглядов просветителей, находившихся на антифеодальных позициях

- Протекционизм** - экономическая политика государства, направленная на ограждение национальной экономики от иностранной конкуренции
- Реформа** - преобразование, изменение, переустройство какой-либо стороны общественной жизни, как правило, прогрессивного характера
- Сенат** - в России в 1711-1917 гг. высший государственный орган, подчиненный императору. Учрежден Петром I как высший орган по делам законодательства и государственного управления. С первой половины XIX в. высший судебный орган, осуществлял надзор за деятельностью государственных учреждений и чиновников. По судебным уставам 1864 г. высшая кассационная инстанция
- Секуляризация** - изъятие государством церковной собственности (преимущественно земельной собственности) и передача ее в собственность государства
- Синод** - высший государственный орган по делам православной церкви. Создан в 1721 г. Члены Синода назначались императором из высших духовных лиц. Во главе стоял обер-прокурор
- Табель о рангах** - законодательный акт в России XVIII-XX вв., определявший порядок прохождения службы чиновниками. Издан Петром I в 1722 г. Устанавливал 14 рангов по трем видам: военные, штатские и придворные. Упразднен после Октябрьской революции

## ТЕМА 5

**ВНУТРЕННЯЯ ПОЛИТИКА ИМПЕРАТОРА АЛЕКСАНДРА I.** "Негласный комитет". Указ о "вольных хлебопашцах". Экономическое развитие. Реформа высших органов управления. М.М. Сперанский. Проект Н.Н. Новосильцева.

**ВНЕШНЯЯ ПОЛИТИКА РОССИИ В НАЧАЛЕ XIX в.** Основные направления. Русско-французские отношения. Тильзитский мир. Россия на Кавказе. Войны с Турцией и Ираном. Война со Швецией и присоединение Финляндии. Польский вопрос.

**ОТЕЧЕСТВЕННАЯ ВОЙНА 1812 г.** Причины войны. Планы и силы сторон. Смоленское и Бородинское сражения. М.И. Кутузов. Оставление Москвы, партизанская война. Изгнание наполеоновских войск. Заграничные походы русской армии. Возрастание роли России в европейской политике.

**ДВИЖЕНИЕ ДЕКАБРИСТОВ.** Борьба с самодержавно-крепостнической системой - главное содержание общественно-политического движения. Возникновение первых тайных обществ. Южное и Северное общества: политические и экономические программы, цели, участники. Итоги противостояния самодержавия и оппозиционного дворянства.

**СОЦИАЛЬНО-ЭКОНОМИЧЕСКОЕ РАЗВИТИЕ СТРАНЫ ВТОРОЙ ЧЕТВЕРТИ XIX СТОЛЕТИЯ.** Противоречия хозяйственного развития. Начало промышленного переворота. Новые явления в промышленности и сельском хозяйстве. Развитие внутреннего рынка. Крестьянский вопрос в политике правительства.

**ОСНОВНЫЕ НАПРАВЛЕНИЯ ВНУТРЕННЕЙ ПОЛИТИКИ ИМПЕРАТОРА НИКОЛАЯ I.** Укрепление роли государственного аппарата. Централизация, бюрократизация системы государственного управления. Ужесточение контроля над



обществом (полицейский надзор, цензура). Укрепление социальной базы самодержавия. "Свод законов" Российской империи. Государственные крестьяне и реформа П.Д. Кисилева. Финансовая реформа Е.Ф. Канкрин.

**ОБЩЕСТВЕННАЯ ЖИЗНЬ 30-50-х гг. XIX в.** Основные направления развития общественной мысли: консерватизм (теория "официальной народности"), либерализм (западники, славянофилы), социалисты. Кружки 30-50-х гг.

**ВНЕШНЯЯ ПОЛИТИКА ПРАВИТЕЛЬСТВА (30-50-х гг. XIX в.).** Включение Кавказа и Закавказья в состав Российской империи. Кавказская война. Обострение Восточного вопроса. Крымская война и ее последствия.

**КУЛЬТУРА И БЫТ В ПЕРВОЙ ПОЛОВИНЕ XIX в.** Развитие системы образования, его сословный характер. Наука, литература, искусство, архитектура: основные направления и стили. Первооткрыватели и путешественники. Быт города и деревни.

**РОССИЯ В ЭПОХУ РЕФОРМ ИМПЕРАТОРА АЛЕКСАНДРА II.** Предпосылки и разработка концепции аграрной реформы. Суть крестьянской реформы 1861 года. Реформы 60-70-х гг. (судебная, земская, городская, военная). Значение и последствия реформ.

**РЕВОЛЮЦИОННОЕ НАРОДНИЧЕСТВО И ЕГО НАПРАВЛЕНИЯ.** Общественно-политические взгляды, тактика и лидеры. Политические организации («Земля и боля», «Народная воля», «Черный передел») и их тактика. Противоречия революционного народничества.

**ОСОБЕННОСТИ МОДЕРНИЗАЦИИ РОССИИ В ПОРЕФОРМЕННЫЙ ПЕРИОД.** Завершение промышленного переворота, его последствия. Сельское хозяйство. Промышленность. Железнодорожное строительство. Промышленный подъем. Развитие внутреннего рынка. Изменение социальной структуры населения.

Начало индустриализации. Н.Х. Бунге. Витте С.Ю. «Золотое десятилетие» русской промышленности.

**ВНЕШНЯЯ ПОЛИТИКА (вторая половина XIX в.).** международное положение России после Крымской войны. Основные направления внешней политики правительства. Русско-турецкая война 1877-1878 гг. Франко-российский союз, его перспективы для российской внешней политики.

**ПОЛИТИЧЕСКАЯ ЖИЗНЬ РОССИЙСКОГО ОБЩЕСТВА В 80-90-е гг. XIX в.** Внутренняя политика императора Александра III. Укрепление политических позиций дворянства. Политическая реакция. К.П. Победоносцев. Национальная и религиозная политика. Рабочее движение и зарождение российской социал-демократии.

**КУЛЬТУРА И БЫТ ВО ВТОРОЙ ПОЛОВИНЕ XIX в.** Достижения российских ученых, их вклад в мировую науку и технику. Развитие образования. Расширение издательского дела. Демократизация культуры, направления в литературе и искусстве. Деятели российской культуры. Российские меценаты.

Рост населения. Изменение облика городов. Развитие связи и городского транспорта. Перемены в жизни и быте горожан и крестьян.

### **Словарь терминов**

#### **Аракчеевщина**

- система реакционных мер правительства во внутренней политике: усиление крепостного гнета, развитие военных поселений, насаждение реакционного режима в армии, усиление репрессий

#### **Военные поселения**

- особая организация войск в России в 1810-1857 гг.: с целью уменьшения военных расходов, солдаты были обязаны совмещать военную службу с занятием сельским хозяйством

<b>«Вольные хлебопашцы»</b>	- категория крестьян, освобожденных от крепостной зависимости по указу Александра I от 20 февраля 1803 года. Указ разрешал землевладельцам отпускать по договоренности крестьян на волю с обязательным наделением их землей. «Вольные хлебопашцы» имели право продавать землю, передавать ее по наследству. Освобождение крестьян проводилось с выкупом единовременно или в рассрочку
<b>«Восточный вопрос»</b>	- вопрос о разделе территорий, входящих в состав Османской империи
<b>Временнообязанные крестьяне</b>	- бывшие крепостные, обязанные до заключения выкупной сделки работать на помещика
<b>Выкупные платежи</b>	- в России 1861-1906 гг. выплаты крестьянами платежей за земельные наделы, полученные по реформе 1861 г.
<b>Государственный Совет</b>	- высший законосовещательный орган Российской империи в 1810-1917 гг. Председатель и члены его назначались царем
<b>Декабристы</b>	- название участников тайных обществ, организовавших 14 декабря 1825 г. выступление против самодержавия
<b>Западничество</b>	- общественное течение в России в 40-50-х годах XIX в., представители которого выступали за западноевропейский путь развития России
<b>«Конституция» Н. Муравьева</b>	- проект государственного устройства России, составленный в Северном обществе декабристов. Предусматривались конституционная монархия, гражданское равноправие, свобода слова, печати, вероисповедания, освобождение крестьян при сохранении помещичьего землевладения
<b>Народничество</b>	- общественно-политическое движение в России во второй половине XIX в., отражавшее идеологию крестьянской демократии и считавшее возможным переход России к социализму через крестьянскую общину, минуя капитализм
<b>Отрезки</b>	- часть земли, которая отбиралась у крестьян и передавалась помещикам по реформе 1861 г.
<b>«Русская Правда» П.И. Пестеля</b>	- документ, принятый Южным обществом декабристов, провозглашавший уничтожение крепостного строя, уравнивание всех граждан в правах, создание республики в России
<b>Славянофилы</b>	- представители одного из направлений русской общественной мысли середины XIX века; выступали за самобытный путь развития России, за отмену крепостного права. Идеализировали общественный строй Древней Руси, крестьянскую общину и православную церковь

**Фабричное  
производство**

- производство, основанное на применении системы машин

## ТЕМА 6

### СОЦИАЛЬНО-ЭКОНОМИЧЕСКОЕ РАЗВИТИЕ РОССИИ В НАЧАЛЕ XX ВЕКА.

Николай II. Проблема в модернизации системы государственного управления, экономической и социальной политики. Первые монополистические объединения. Экономический кризис и его последствия. Роль иностранных инвестиций. Специфика аграрного развития. Помещичье землевладение. Община. Противоречия экономического и социального развития.

### ВНУТРЕННЯЯ ПОЛИТИКА ИМПЕРАТОРА НИКОЛАЯ II НА РУБЕЖЕ ВЕКОВ.

Самодержавная власть. Идея народного представительства в общественном сознании и в политике. В.К. Плеве, П.Д. Святополк-Мирский. Идеи консерватизма, либерализма и социализма в жизни общества. Образование радикальных партий, их программы и тактика.

ВНЕШНЯЯ ПОЛИТИКА (начало XX столетия). Позиция России по проблеме всеобщего разоружения. Дальневосточная политика. Русско-японская война: причины, характер, влияние на общество. Сближение России с Великобританией. Обострение отношений с Германией. Нарастание угрозы мировой войны.

РЕВОЛЮЦИЯ 1905-1907 гг.: причины, характер, основные этапы и события. Манифест 17 октября 1905 г. Вооруженное восстание в Москве. Формирование многопартийной системы. Деятельность I и II Государственных Дум. Итоги революции.

РОССИЙСКАЯ ИМПЕРИЯ В 1907-1917 гг. Эволюция политической системы. Реформы П.А. Столыпина. Перестройка аграрных отношений. Промышленный подъем. Россия в Первой мировой войне. Рост антивоенных и антиправительственных настроений в обществе. Нарастание кризиса режима.

РОССИЯ В ФЕВРАЛЕ-ОКТЯБРЕ 1917 г. Февральская революция: причины, характер, особенности. Падение монархии. Система двоевластия. Временное правительство, его внутренняя и внешняя политика. Советы. Основные политические партии (кадеты, эсеры, большевики, меньшевики) в 1917 г. Кризисы власти. Выступление генерала Л.Г. Корнилова. Приход к власти большевиков.

СОЗДАНИЕ СОВЕТСКОГО ГОСУДАРСТВА. II Всероссийский съезд Советов и его решения. Создание правительства во главе с В.И. Лениным. Экономическая и социальная политика новой власти. Национализация промышленности, банков, земли. Учредительное собрание. Брестский мир. Утверждение однопартийной системы власти.

### Словарь терминов

<b>Акция</b>	- ценная бумага, свидетельствующая об обладании паем в акционерном обществе. Акция дает акционеру право на присвоение части прибыли в форме дивиденда
<b>Бонапартизм</b>	- лавирование между классами в обстановке обострения классовой борьбы
<b>Буржуазия</b>	- собственники средств производства при капитализме
<b>Государственная Дума</b>	- в России высшее государственное законодательное представительное собрание, построенное на выборных началах, возникшее в годы первой русской революции

<b>Кадеты</b>	- название конституционно-демократической партии (официальное название «Партия народной свободы»); крупнейшая партия российского либерализма. Возникла в 1905 г. Программа партии включала требования конституционной монархии, создания министерства, ответственного перед парламентом и др.
<b>Отруб</b>	- в России в начале XX в. земельный участок, выделенный из общинной земли в единоличную крестьянскую собственность
<b>Партия (политическая)</b>	- наиболее активная и организованная часть какого-либо класса или слоя, выражающая его интересы
<b>«Союз русского народа»</b>	- организация черносотенцев в России. Создана в ноябре 1905 г. Руководители: А.И. Дубровин, В.М. Пуришкевич, Н.Е. Марков. После Февральской революции деятельность союза запрещена
<b>«Союз октября»</b>	17 - партия крупных промышленников, торговцев и помещиков. Организационно оформлена в 1906 г. Требования: народное представительство, демократические свободы, равенство и др. К 1915 г. как партия прекратила существование
<b>Хутор</b>	- участок земли за пределами деревни, на который переселялась крестьянская семья, вышедшая из крестьянской общины

## ТЕМА 7

**ГРАЖДАНСКАЯ ВОЙНА (1918-1921гг.):** сущность, предпосылки, участники, этапы, основные фронты. Красные и белые. "Военный коммунизм": идеология, политика, экономика. Положение крестьянства. Интервенция. Причины и цена победы большевиков в войне. Последствия гражданской войны.

**СОВЕТСКАЯ РОССИЯ, СССР В 20-е гг.** Экономический и политический кризис: истоки, сущность, последствия. Смена экономической модели. Сущность, значение и противоречия НЭПа. Образование СССР. Выход страны из международной изоляции.

**ПОЛИТИЧЕСКАЯ ЖИЗНЬ 20-30-х гг.** Личное соперничество в политическом руководстве страны. Формирование режима личной власти И.В. Сталина, ограничение власти советов и установление диктатора партийно-государственного аппарата. Репрессии. Политические процессы. Конституция 1936 года.

**ИНДУСТРИАЛИЗАЦИЯ: ИСТОРИЧЕСКАЯ НЕОБХОДИМОСТЬ: МЕТОДЫ И ТЕМПЫ.** Первые пятилетние планы. Централизация управления экономикой. Трудовой энтузиазм. Итоги и цена индустриализации.

**КОЛЛЕКТИВИЗАЦИЯ.** Отказ от принципов кооперации". Насильственное осуществление сплошной коллективизации. Раскулачивание. Создание колхозного строя. Экономические и социальные последствия политики коллективизации сельского хозяйства.

**ПОЛИТИКА В ОБЛАСТИ КУЛЬТУРЫ.** Культура в условиях формирования административно-командной системы. Ликвидация неграмотности. Развитие общего и профессионального образования. Литература, наука, искусство: достижения, трудности и противоречие. Идеологические ограничения и запреты.

**ВНЕШНЯЯ ПОЛИТИКА СССР В 30-е годы.** Вступление СССР в Лигу наций и идея создания системы коллективной безопасности. Противоречивый характер внешнеполитического курса Советского правительства. Начало Второй мировой войны. Включение в состав СССР новых территорий в 1939-40 гг. Война с Финляндией.

## Словарь терминов

<b>«Военный коммунизм»</b>	- экономическая политика большевиков в период Гражданской войны и интервенции (1918-1920 гг.). Наиболее характерные черты: полная национализация промышленности, запрещение товарооборота и частной торговли, введение продразверстки и всеобщей трудовой повинности и др.
<b>Гражданская война</b>	- вооруженная борьба за государственную власть между классами и социальными группами внутри страны
<b>Двоевластие</b>	- достаточно редкая в истории ситуация, отразившая расстановку политических сил в России весной-летом 1917 г., когда Временному правительству, осуществляющему до решения Учредительным собранием вопроса о политическом устройстве России верховную власть, противостояли Советы рабочих, солдатских и крестьянских депутатов. Функции общероссийского центрального органа выполнял Петроградский Совет рабочих и солдатских депутатов
<b>Декрет</b>	- постановление верховной власти по какому-либо вопросу, имеющее силу закона
<b>Добровольческая армия</b>	- создана на юге России в 1918 г. из добровольцев-офицеров, конкеров и др. Возглавлялась генералами М.В. Алексеевым, Л.Г. Корниловым и А.И. Деникиным. В марте 1920 г. Добровольческая армия была разбита войсками Красной Армии под командованием М.В. Фрунзе. Оставшиеся силы Добровольческой армии вошли в состав армии барона Врангеля
<b>Индустриализация</b>	- создание машинного производства во всех отраслях народного хозяйства
<b>Интервенция</b>	- вооруженное вмешательство одно или нескольких государств во внутренние дела какой-либо страны, захватничество
<b>Коллективизация</b>	- преобразование мелких единоличных крестьянских хозяйств в крупные общественные хозяйства (колхозы) путем кооперирования
<b>Комбеды</b>	- организации сельской бедноты в европейской части России. Созданы по декрету СНК 11 июня 1918 г. Распределяли помещичьи земли и сельскохозяйственные орудия. Совместно с продотрядами и местными Советами проводили продразверстку, набор в Красную Армию. В конце 1918 – начале 1919 г. распущены
<b>Концессия</b>	- договор или соглашение о передаче на определенных условиях в эксплуатацию иностранному государству, компаниям или

другому лицу природных ресурсов, предприятий и других хозяйственных объектов, принадлежащих государству

- Культ личности** - возвеличивание роли одного человека, приписывание ему определяющего влияния на ход исторического процесса
- Национализация** - переход из частной собственности в собственность государства земли, отраслей промышленности, транспорта, банков, жилых и общественных зданий и т.п.
- НЭП** - новая экономическая политика, принята весной 1921 г. X съездом РКП(б); сменила политику «военного коммунизма». Была рассчитана на восстановление народного хозяйства и последующий переход к социализму. Главное содержание: замена продразверстки продналогом, развитие товарно-денежных отношений, допущение различных форм собственности, привлечение иностранного капитала, проведение денежной реформы и др.
- Эмиграция** - выезд за пределы страны с целью временного или длительного проживания на территории иностранного государства

## ТЕМА 8

**СОВЕТСКИЙ СОЮЗ НАКАНУНЕ ВЕЛИКОЙ ОТЕЧЕСТВЕННОЙ ВОЙНЫ.** Мероприятия по укреплению обороноспособности страны. Состояние промышленности и сельского хозяйства. Негативные последствия массовых репрессий в армии. Ошибки Сталина в оценке сроков начала войны. Теория "легкой победы".

**НАЧАЛО ВЕЛИКОЙ ОТЕЧЕСТВЕННОЙ ВОЙНЫ.** Нападение Германии на Советский Союз. Мобилизация сил и средств страны. Оборонительные сражения летом-осенью 1941 г. Причины поражения Красной Армии в начальный период войны. Московская битва. Начало процесса формирования антигитлеровской коалиции.

**КОРЕННЫЙ ПЕРЕЛОМ В ХОДЕ ВОЙНЫ. НАСТУПАТЕЛЬНЫЕ ОПЕРАЦИИ В 1944 ГОДУ.** Военные действия весной и летом 1942 года. Сталинградская битва. Сражение на Курской дуге. Партизанское движение. Тегеранская конференция. Военно-стратегические операции советских войск в 1944 году. Начало освобождения стран Центральной и Юго-Восточной Европы.

**ЗАВЕРШЕНИЕ ВЕЛИКОЙ ОТЕЧЕСТВЕННОЙ И ВТОРОЙ МИРОВОЙ ВОЙН.** Боевые действия в Европе зимой и весной 1945 года. Берлинская операция. Капитуляция Германии. Потсдамская конференция. Участие СССР в военных действиях против Японии. Вклад тыла в победу над врагом. Цена и уроки победы советского народа.

**ВОССТАНОВЛЕНИЕ И РАЗВИТИЕ ЭКОНОМИКИ СТРАНЫ В ПОСЛЕВОЕННЫЕ ГОДЫ.** Трудности послевоенной жизни. Восстановление и развитие промышленности. Трудности и проблемы сельского хозяйства. Экономические дискуссии о путях дальнейшего развития страны. Трудовой энтузиазм советских людей.

**ОБЩЕСТВЕННО - ПОЛИТИЧЕСКАЯ ЖИЗНЬ СТРАНЫ.** Реорганизация системы власти после окончания войны. Новая волна репрессий. Политические процессы второй половины 40-х - начала 50-х гг. Идеологические кампании.

**СССР И МИРОВОЕ СООБЩЕСТВО.** Советский Союз в системе послевоенных международных отношений. "Холодная война": причины и последствия. Формирование военно-политических блоков и биполярной системы мира. Внешняя политика советского руководства в 1945 - начале 50-х годов.

СОВЕТСКИЙ СОЮЗ В СЕРЕДИНЕ 50-Х - СЕРЕДИНЕ 60-х ГОДОВ. Борьба за власть после смерти И. Сталина. Противоречивость и незавершенность попыток демократического обновления общества. Необходимость радикальных преобразований. Перемены в аграрной политике. Курс на НТР. Сложности и противоречия в социальной сфере.

ВНЕШНЯЯ ПОЛИТИКА СССР В СЕРЕДИНЕ 50-х -60-х ГОДОВ. Принципы мирного сосуществования и их реализация во взаимоотношениях с ведущими мировыми державами. Отношения со странами Восточной Европы. СССР и Венгрия в 1956 г. Берлинский и Карибский кризисы.

### Словарь терминов

- Ленд-лиз** - система, по которой США в период Второй мировой войны поставляли вооружение, боеприпасы, стратегическое сырье и т.д. союзникам по антигитлеровской коалиции на условиях долгосрочного кредита или аренды
- «Оттепель»** - термин, взят из одноименной повести И. Эренбурга. Этим словом называют Время пребывания у власти Н.С. Хрущева (1953-1964 гг.), когда начинается смягчение политического режима, происходит изменение общей атмосферы в стране после «мороза» сталинизма
- Репрессия** - карательная мера со стороны государственных органов (тюремное заключение, ссылка, расстрел)
- Северо-Атлантический Блок** - (НАТО) создан 4 апреля 1949 г. в Вашингтоне. Вошли США, Великобритания, Франция, Бельгия, Нидерланды, Люксембург, Канада, Италия, Португалия, Норвегия, Дания, Исландия; в 1952 г. ФРГ, в 1982 г. Испания. В 1966 г. из военной организации НАТО вышла Франция, в 1974 г. вышла Греция (в 1980 г. вернулась в военную организацию). В военную организацию не входит Испания. В настоящее время в НАТО вошли Чехия, Венгрия и Польша. Штаб-квартира в Брюсселе
- Фашизм** - политическое течение, выражающее интересы наиболее реакционных и агрессивных кругов. Черты фашизма – крайний национализм, расизм, политическая, идеологическая демагогия, захватническая политика
- «Холодная война»** - военное, экономическое, политическое, дипломатическое и идеологическое противостояние двух систем, наиболее ярко выразившееся в создании военно-политических блоков и гонке вооружений, в борьбе за сферы влияния в различных регионах мира. Хронологические рамки «холодной войны» чаще всего определяются со времени окончания Второй мировой войны до начала 90-х гг.

## ТЕМА 9

ПРОТИВОРЕЧИЯ ЭКОНОМИЧЕСКОЙ И СОЦИАЛЬНО-ПОЛИТИЧЕСКОЙ ЖИЗНИ СТРАНЫ В СЕРЕДИНЕ 60-х - НАЧАЛЕ 80-х гг. Л.И. Брежнев и консервативные тенденции в политическом курсе. Экономические реформы 1965 г.: содержание и итоги.

Нарастание кризисных явлений в экономике, социальной сфере и идеологии. Конституция 1977 г.

**ВНЕШНЕПОЛИТИЧЕСКАЯ ДЕЯТЕЛЬНОСТЬ СССР В КОНЦЕ 60-х - НАЧАЛЕ 80-х ГОДОВ.** Достижение военно-стратегического паритета с США и его цена. Политика "разрядки международной напряженности". Хельсинские соглашения. Введение войск в Афганистан: международный резонанс и последствия.

**СССР ВО ВТОРОЙ ПОЛОВИНЕ 80-х гг.** Переход к политике "перестройки". Потребность в коренном обновлении всех сторон жизни общества. Трудности перестройки, противоборство различных общественных сил в выборе путей развития страны. Эволюция взглядов на концепцию перестройки: от попыток модернизации системы к смене модели общественного развития. М.С. Горбачев.

**ОБЩЕСТВЕННАЯ АТМОСФЕРА В СТРАНЕ В КОНЦЕ 80-х гг.** Пути и методы демократизации общества. Реформа политической системы. Формирование различных общественно-политических групп движений и партий. Размежевание общества на основе политических воззрений и идеалов. Возникновение политической оппозиции.

**КРИЗИСНАЯ СИТУАЦИЯ В СССР К НАЧАЛУ 90-х гг.** Экономический кризис и ухудшение социальной ситуации. Осложнение межнациональных отношений. Провозглашение союзными республиками суверенитета. Августовские события 1991 года. Роспуск КПСС. Причины и последствия распада СССР.

#### **Словарь терминов**

- Перестройка** - политика реформ, начатая М.С. Горбачевым и его окружением в апреле 1985 г. с целью реформирования политической системы в СССР. Привела к переменам в жизни страны и мира в целом (гласность, политический плюрализм, окончание «холодной войны» и др.)
- Пutsch** - государственный переворот, осуществляемый небольшой группой заговорщиков с целью захвата власти

#### **ТЕМА 10**

**РОССИЯ НА ПУТИ РАДИКАЛЬНОЙ СОЦИАЛЬНО-ЭКОНОМИЧЕСКОЙ И ПОЛИТИЧЕСКОЙ МОДЕРНИЗАЦИИ.** Становление суверенного государства. Изменение экономическое и политической системы. "Шоковая терапия". Политический кризис 1993 г. Конституция РФ. Демонтаж системы власти Советов. Федеративный договор. Противоречивость социально-экономического развития на рубеже XX-XXI вв. Первый и второй Президенты Российской Федерации. Проблемы сохранения территориальной целостности РФ. Президентские выборы 2008 г.

Место России в новой системе международных отношений.

#### **Словарь терминов**

- Муниципалитет** - выборный орган местного самоуправления, имеющий право владения предприятиями, землей, частью жилищного фонда, взимания местных (муниципальных) налогов
- Мэр** - глава муниципалитета
- Приватизация** - передача государственной или муниципальной собственности (земельных участков, промышленных предприятий, банков, зданий и т.п.) за плату или безвозмездно в собственность отдельных лиц



или коллективов

<b>Разделение властей</b>	- существование независимых друг от друга ветвей власти в государстве: законодательной (парламент), исполнительной (правительство) и судебной
<b>Рейтинг</b>	- показатель популярности, авторитета, оценки деятельности учреждения, организации или отдельной личности. Устанавливается путем социологического опроса, анкетирования
<b>Референдум</b>	- всенародное голосование, проводимое по какому-либо важному вопросу государственной жизни
<b>Суверенитет</b>	- полная независимость государства от других государств в его внутренней и внешней политике
<b>Федерация</b>	- форма государственного устройства, при которой входящие в состав государства федеральные единицы (земли, штаты, республики) имеют собственные конституции, законодательные, исполнительные и судебные органы. Одновременно создаются союзные органы государственной власти, устанавливается единое гражданство, денежная единица и т.д.

***Список рекомендуемой учебной литературы для подготовки  
к вступительному испытанию***

1. История России до XX века: учеб. и практикум для акад. бакалавриата / под ред. Д. О. Чуракова, С. А. Саркисяна. – М., 2017.
2. Линец С.И., Ермаков В.П., История политических партий и движений в России. – М., 2018.
3. Морозова Л.Е., Боханов А.Н. История России с древнейших времен до наших дней. – М.: 2016.
4. Орлов А.С., Георгиев В.А., Георгиева Н.Г. История России в датах с древнейших времен до наших дней. – М, 2019.
5. Орлов А.С., Георгиев В.А., Георгиева Н.Г., Сивохина Т.П. Хрестоматия по истории России. Учебное пособие. – М., 2019.
6. Пазин Р.В. История. ЕГЭ. 10-11 классы. Анализ исторического источника. Учебно-методическое пособие. – М., 2019.
7. Пазин Р.В. История. ЕГЭ. 11 класс. Тематические проверочные работы. Учебно-методическое пособие. – М., 2019.
8. Пазин Р.В. История. ЕГЭ. 10-11 классы. Тематические задания базового и повышенного уровней сложности. Учебное пособие. – М., 2017.
9. Пазин Р.В. История. ЕГЭ. 10-11 классы. Справочник исторических личностей и 130 биографических материалов. – М., 2019.
10. Пазин Р.В. ЕГЭ. История развития российской культуры. 10-11 классы. Справочные материалы, задания, иллюстрации. Учебно-методическое пособие. – М., 2019.
11. Прядеин В.С. История России в схемах, таблицах, терминах и тестах. Екатеринбург, 2015.

**ПРОГРАММА ВСТУПИТЕЛЬНОГО ИСПЫТАНИЯ ПО БИОЛОГИИ**

Кодификатор составлен на базе федерального компонента государственного образовательного стандарта основного общего образования по биологии (приказ Минобрнауки России от 05.03.2004 №1089 «Об утверждении федерального компонента государственных стандартов начального общего, основного общего и среднего (полного) общего образования»).

### **Биология как наука**

Роль биологии в формировании современной естественнонаучной картины мира, в практической деятельности людей. Основные научные открытия в области биологии. Методы изучения живых объектов: наблюдение, описание, измерение биологических объектов и биологический эксперимент. Научное оборудование и приборы.

### **Признаки живых систем**

Клетка – единица строения, жизнедеятельности, роста и развития организмов. Гены и хромосомы. Строение прокариотической и эукариотической клеток. Самовоспроизведение клетки. Вирусы – неклеточные формы жизни.

Организмы одноклеточные и многоклеточные. Свойства организмов: наследственность, изменчивость, самовоспроизведение (формы размножения организмов: бесполое и половое), уровневая организация (ткани, органы, системы органов), саморегуляция. Организм – единое целое. Признаки организмов, их проявление у растений, животных, грибов и бактерий.

### **Система, многообразие и эволюция живой природы**

Систематика живой природы. Вид – основная систематическая категория живого. Популяция.

Царство Бактерии. Особенности строения и жизни бактерий. Распространение бактерий в природе и их многообразие. Значение бактерий в природе и сельском хозяйстве. Промышленное использование бактерий.

Царство Грибы. Общая характеристика грибов. Плесневые и паразитические грибы. Съедобные и ядовитые шляпочные грибы.

Лишайники – комплексные организмы.

Царство Растения. Основные отделы растений: отдел Зеленые водоросли; отдел Моховидные; отдел Папоротниковидные; отдел Голосеменные. Отдел Покрытосеменные (Цветковые). Классы покрытосеменных растений. Особенности строения, жизнедеятельности, размножение. Роль растений в природе и жизни человека. Культурные растения и приемы их выращивания

Царство Животные. Основные типы беспозвоночных животных. Многообразие членистоногих: класс Ракообразные, класс Паукообразные, класс Насекомые. Классы хордовых животных. Особенности строения и жизнедеятельности в связи с их средой обитания. Роль животных в природе и жизни человека. Домашние животные и уход за ними.

Эволюция органического мира. Усложнение растений и животных в процессе эволюции. Движущие факторы эволюции. Естественный отбор – главный фактор эволюции видов в природе. Приспособленность организмов к условиям обитания. Биологическое разнообразие видов как результат эволюции.

### **Человек и его здоровье**

Место человека в системе органического мира. Сходство человека с животными и отличие от них. Происхождение человека. Биологическая природа и социальная сущность человека. Общий план строения и процессы жизнедеятельности организма человека. Размножение и развитие организма человека.

Нейро-гуморальная регуляция процессов жизнедеятельности организма. Нервная система и ее строение. Рефлекс. Рефлекторная дуга. Строение и функции спинного и головного мозга. Большие полушария головного мозга. Особенности строения и функции коры больших полушарий. Железы внутренней и внешней секреции. Эндокринная система. Гормоны и их влияние на процессы жизнедеятельности организма человека.

Внутренняя среда: межклеточная жидкость, лимфа, кровь. Кровь, ее состав и функции. Форменные элементы крови. Группы крови. Защитные функции крови: свертывание и иммунитет. Виды иммунитета.

Транспорт веществ. Кровеносная и лимфатическая системы. Значение кровообращения и тока лимфы. Органы кровообращения: сердце и кровеносные сосуды. Строение и работа сердца. Регуляция работы сердца и сосудов. Пульс. Движение крови по сосудам. Давление крови.

Дыхание. Система органов дыхания, строение и функции. Дыхательные движения. Легочные объемы. Газообмен в легких и тканях. Регуляция дыхания.

Питание. Пищевые продукты и питательные вещества. Пищеварение. Строение и функции органов пищеварения. Пищеварительные железы. Ферменты. Всасывание питательных веществ. Регуляция пищеварения.

Обмен веществ и превращение энергии в организме человека. Обмен веществ. Обмен органических веществ и его регуляция. Биологическая ценность белков пищи. Энергетический обмен и питание. Витамины и их роль в организме. Выделение. Органы выделения. Образование мочи, ее выведение из организма. Покровы тела и их функции. Температура тела и ее регуляция.

Опора и движение. Скелет, его значение и функции. Строение костей. Типы соединения костей. Особенности скелета человека, связанные с прямохождением и трудовой деятельностью. Мышцы, их строение и функции. Роль нервной системы в управлении движением мышц. Работа мышц и их утомление.

Органы чувств, их роль в жизни человека. Виды ощущений. Рецепторы и их свойства. Глаз и зрение. Оптическая система глаза.

Зрительное восприятие. Ухо и слух. Строение и функции органа слуха. Звуковое восприятие. Взаимодействие органов чувств.

Психология и поведение человека. Рефлекторная теория поведения. Безусловные и условные рефлексы, их биологическое значение. Сон, его значение. Высшая нервная деятельность. Память, эмоции, речь, мышление. Особенности психики человека: осмысленность восприятия, словесно-логическое мышление. Значение интеллектуальных, творческих и эстетических потребностей. Цели и мотивы деятельности. Индивидуальные особенности личности: способности, темперамент, характер.

Соблюдение санитарно-гигиенических норм и правил здорового образа жизни. Донорство. Переливание крови. Профилактические прививки.

Факторы, укрепляющие здоровье: двигательная активность, рациональное питание, рациональная организация труда и отдыха.

Факторы риска: курение, употребление алкоголя, несбалансированное питание, вредные условия труда, стресс, гиподинамия, употребление наркотиков и др. СПИД, гепатит и другие инфекционные заболевания, их предупреждение.

Профилактика отравлений, вызываемых ядовитыми растениями и грибами. Профилактика заболеваний, вызываемых паразитическими животными и животными переносчиками возбудителей болезней.

Приемы оказания первой доврачебной помощи при отравлении некачественными продуктами, ядовитыми грибами, угарным газом, спасении утопающего; кровотечениях; травмах опорно-двигательной системы, ожогах, обморожениях, повреждении глаз и их профилактика.

## **Взаимосвязи организмов и окружающей среды**

Среды жизни. Факторы среды: биотические, абиотические, антропогенные. Влияние экологических факторов на организмы. Приспособление организмов к различным экологическим факторам. Связи в живой природе. Взаимодействия разных видов в природе: конкуренция, хищничество, симбиоз, паразитизм.

Экосистемы. Структура экосистемы. Роль производителей, потребителей и разрушителей органических веществ в экосистемах и круговороте веществ в природе. Пищевые связи в экосистеме. Связь грибов с корнями деревьев. Устойчивость и саморегуляция экосистем, их смена. Особенности агроэкосистем.

Биосфера – глобальная экосистема. Роль человека в биосфере. Экологические проблемы, их влияние на жизнь людей. Последствия деятельности человека в экосистемах, влияние собственных поступков на живые организмы и экосистемы. Соблюдение правил поведения в окружающей среде, бережного отношения к биологическим объектам, их охраны.

# ПРОГРАММА ВСТУПИТЕЛЬНОГО ИСПЫТАНИЯ ПО ОБЩЕСТВОЗНАНИЮ

## ОБЩАЯ ЧАСТЬ

### *1. Общество как сложная динамическая система.*

В данном разделе даются основные представления о социуме как сложной динамической системе с точки зрения присущих ему типологических характеристик, форм развития, единства и своеобразия его основных сфер, рассматриваются важнейшие элементы его структуры, анализируются формы и способы общественных взаимодействий и изменений, проблемы и противоречия современного мира.

### *2. Человек. Индивид. Личность.*

Второй раздел ставит перед абитуриентом задачу понимания человека как продукта социализации. Рассматриваются этапы формирования его личности, структура сознания, сущность познания и деятельности человека, развитие личности в ответственный период социального взросления, формирование индивидуальности и критического мышления, обеспечивающего объективное восприятие социальной информации и определение собственной позиции.

### *3. Духовно-нравственная сфера.*

Третий раздел посвящен возникновению и сущности культуры, науки, религии, различным подходам к изучению цивилизаций, нормам морали, специфике морально-нравственного воспитания, развитию образования, науки и искусства в современном мире.

### *4. Экономическая жизнь общества,*

Этот раздел дает возможность абитуриентам ориентироваться в главных аспектах экономики, получить представление о реалиях российской и мировой экономической практики. В разделе определяются базовые понятия, раскрывается содержание экономических терминов, анализируется роль государства в регулировании экономики.

### *5. Социальная сфера.*

В пятом разделе выявляются причины и следствия социальной дифференциации и стратификации общества, рассматриваются основные составляющие социальной структуры: социальные слои, группы, общности. Особое внимание уделяется межнациональным отношениям и национальной политике, а также социальным конфликтам и путям их разрешения.

### *6. Политическая сфера.*

В данном разделе анализируются понятия политики, политической системы, политической власти. Рассматриваются процессы развития государства и формирования общества в историческом аспекте, этапы политического развития российского государства, проблемы возникновения и формирования гражданского общества в России и в мире, политическая жизнь современной России,

### *7. Правовая сфера.*

В разделе даются базовые понятия, относящиеся к сфере государства и права, анализируются основы конституционного строя Российской Федерации, рассматриваются

основные отрасли права. Особое внимание уделяется сущности правоотношения и правонарушения, а также понятию юридической ответственности.

В процессе экзаменационного испытания абитуриент должен:

- продемонстрировать знание фундаментальных положений современных социальных и гуманитарных наук о человеке, обществе и различных сферах общественной жизни;
- использовать необходимые научные термины и понятия, раскрыть их смысл и значение;
- уметь устанавливать причинно-следственные и логические взаимосвязи между анализируемыми явлениями и процессами.

## **СПЕЦИАЛЬНАЯ ЧАСТЬ**

### **1. ОБЩЕСТВО КАК СЛОЖНАЯ ДИНАМИЧЕСКАЯ СИСТЕМА**

Общество как единая и динамичная социальная система. Строение, функционирование и развитие общества. Основные социальные институты общества. Взаимосвязь социальной, политико-правовой, экономической и духовной сфер общества. Подсистемы общества. Интеграция различных сфер общества. Функции общественной системы и ее основных сфер.

Общество и природа. Понятие окружающей среды. Воздействие природы на общество и общества на природу. Противоречия во взаимодействии природы и общества. Изменение отношения человека к природе в историческом развитии. Учение о ноосфере.

Постепенная эволюция, революционный скачок и реформы в общественном развитии. Общественный прогресс, регресс, факторы, пути и формы общественного развития.

Типология современных обществ. Характеристика доиндустриального, индустриального и постиндустриального обществ. Понятие общественных формаций. Первобытно-общинная, рабовладельческая, феодальная, капиталистическая и коммунистическая формации. Основные представления о ходе исторического процесса: циклические, линейные, многовариантные. Культура и цивилизация. Типы цивилизаций. НТР и ее социальные последствия. Автоматизация. Компьютерная революция. Информатизация. Урбанизация. Сциентизм.

Понятие цивилизации. Различные интерпретации понятия цивилизации. Культура и цивилизация. Типология цивилизаций. Восточные, западные и «природные» сообщества как основные типы цивилизаций.

История России с точки зрения истории цивилизаций. Западническая и славянофильская ориентации в спорах об исторических путях развития России. Основные модернизации в истории России. Реформаторы и революционеры в отечественной истории.

Особенности древних цивилизаций. Основные черты античной цивилизации и европейской средневековой цивилизации.

Особенности современного мира. Основные противоречия и глобальные проблемы современности. Факторы, вызвавшие появление глобальных проблем человечества, и пути их разрешения.

### **2. ЧЕЛОВЕК. ИНДИВИД. ЛИЧНОСТЬ**

Мир человека и мир природы. Развитие представлений о человеке. «Человек разумный». Человек в Средние века. Человек эпохи Возрождения. Человек в современном мире. Биологическое, социальное и духовное в человеке. Платон, Аристотель, Фрейд о

человеке. Развитие представлений о сущности человека. Структура человеческой личности по З. Фрейду. Философская антропология.

Сущность и структура сознания. Сознание и самосознание. Сознание и язык. Сознание и мозг. Сфера сознания. Рефлексия. Понимание и взаимопонимание. Сознательное и бессознательное в поведении людей.

Человек, индивид, личность. Мотивы поведения и типы человеческой личности. Индивидуально-психологические различия между людьми: способности, талант, характер, темперамент. Человек в группе. Межличностные отношения. Общение и взаимодействие. Роль выдающейся личности.

Человеческая деятельность. Функции деятельности и ее структура. Потребности, цели, мотивы. Классификация потребностей. Средства деятельности. Виды социальных действий.

Познание в жизни человека. Основные познавательные способности. Направления в теории познания. Формы чувственного и абстрактного познания. Эмпирики и рационалисты. Чувственный опыт и эксперимент как основные источники эмпирического познания. Дедукция и индукция. Синтез чувственного и рационального познания.

Истина как цель человеческого познания. Абсолютная и относительная истина. Истина и заблуждение. Критерии истины. Научное познание и его основные методы. Особенности социально-гуманитарного познания. Понятие социальных закономерностей.

### **3. ДУХОВНО-ПРАВСТВЕННАЯ СФЕРА**

Культура и духовная жизнь. Понятие культуры и ее основные функции. Материальная и духовная культура. Традиции и новаторство в культуре. Элитарная и массовая культура. Культура как способ созидательной деятельности человека. Культурное наследие. Обыденные и профессиональные представления о культуре. Духовное производство. Культура и природа. Современное общество и экология.

Понятие морали. Сущность, социальные функции и структура морали. Мораль и право. Развитие представлений о морали. Проблема общечеловеческих ценностей и принципы нравственности. Моральный выбор. Смысл жизни. Нравственный идеал. Нравственный императив. Нравственное совершенствование личности. Понятие духовности. Духовность и гуманизм. Добро и зло. Добродетель и порок.

Искусство, его роль в жизни общества и человека. Виды искусства. Способы существования искусства. Искусство и массовая культура. Специфика искусства. Роль искусства в современном обществе.

Религия, ее сущность и социальные функции. Религиозные организации и религиозные доктрины. Конфессии и секты. Мировые религии: христианство, ислам, буддизм. Основные формы религии на территории России и в ближнем зарубежье. Религиозный плюрализм и свобода совести в современной России. Влияние религий на мировое сообщество. Атеизм.

Философия, ее место в духовной культуре общества. Особенности философского познания. Отношение философии и науки, философии и религии, философии и искусства. Основные вопросы философии. Античная философия и античные философы. Философия и философы в Средние века, Новое и новейшее время.

Роль науки в общественной жизни. Наука как система знаний, вид человеческой деятельности и социальный институт. Научное познание, его возможности и границы. Модели развития научного знания. Естественные и общественные науки. Идеалы и нормы науки.

Образование и его социальная роль в жизни общества. Система образования в современном российском обществе. Образование и самообразование. Реформы современного российского образования.

### **4. ЭКОНОМИЧЕСКАЯ ЖИЗНЬ ОБЩЕСТВА**

Экономика и ее роль в жизни общества. Экономическая система: понятие и классификация. Понятие собственности. Многообразие форм собственности: частная, государственная, муниципальная и т.д., их правовое регулирование.

Государство и экономика. Сущность рынка. Типы рынков. Рыночные механизмы современной экономики. Противоречия рыночной экономики. Спрос и предложение в рыночных отношениях. Виды рыночных структур: совершенная конкуренция, монополистическая конкуренция, олигополия, монополия. Конкуренция и монополия.

Предпринимательская деятельность граждан и юридических лиц. Человек в системе рыночных экономических отношений. Виды коммерческих и некоммерческих организаций. Производство и потребление. Виды издержек производства: постоянные, переменные, средние и предельные. Выручка и прибыль.

Денежно-кредитная политика. Виды и способы осуществления денежно-кредитной политики. Инфляция.

Бюджетно-налоговая политика государства и способы ее осуществления. Государственный бюджет. Основные источники доходов и структура расходов государства. Дефицит государственного бюджета. Государственный долг.

Этапы экономической реформы в Российской Федерации. Пути и формы перехода к рыночной экономике. Сущность и этапы приватизации. Особенности реализации экономической реформы в Российской Федерации.

Рынок труда в современной России. Понятие безработицы, ее виды, уровень безработицы.

Страны с развитой рыночной экономикой. Внешняя торговля. Понятие свободной торговли и протекционизма. Валюта и валютные рынки

## **5. СОЦИАЛЬНАЯ СФЕРА**

Социальная структура общества, ее элементы. Социальные отношения. Социальные группы и общности. Социальное расслоение в современном обществе. Социальная стратификация и социальная мобильность. Социальный престиж, авторитет. Понятия «маргинал», «социальная элита», «высший класс», «средний класс» и «низший класс».

Социальные нормы: понятие, функции. Социальный контроль и самоконтроль.

Личность как субъект и объект общественной жизни. Роль и статус человеческой личности в социальной сфере общественных отношений. Харизматическая личность, народ и масса. Самореализация личности. Свобода и ответственность личности.

Понятия «аномия» и «девиация». Основные причины девиантного поведения личности.

Социально-этнические общности. Понятия «этнос», «род», «племя», «народность», «нация». Национальное самосознание и историческая память нации. Этносоциальные процессы и межнациональные отношения. Национальная политика и межнациональные отношения в современной России. Межнациональные конфликты: пути их преодоления.

Семья как социальный институт и малая группа общества. Социальные функции семьи. Социализация и воспитание личности в рамках семьи. Эволюция семьи в историческом развитии. Тенденции развития семьи в современном обществе.

Понятие поколения. Проблема взаимоотношений поколений. Молодежь как социальная группа. Основные проблемы современной молодежи.

Социальный конфликт и пути его разрешения. Социальные процессы в современной России.

## **6. ПОЛИТИЧЕСКАЯ СФЕРА**

Понятие политики. Субъекты и объекты политики. Политическая система и политический режим. Политические партии, политические движения и другие объединения граждан как элементы политической системы общества. Политическая деятельность. Политика, власть, управление. Типология власти. Классификация и виды



политических партий. Политическое лидерство. Власть и оппозиция. Власть как политический феномен. Политическая жизнь в современной России.

Политическая идеология, ее структура и функции. Ведущие политические идеологии современности и их отношение к ценностям демократии.

Понятие и основные признаки правового государства. Принцип разделения властей. Общая характеристика трех ветвей власти: законодательной, исполнительной и судебной. Правовое государство и гражданское общество. Понятие гражданского общества. Россия и проблемы гражданского общества.

Понятие государства. Основные теории происхождения государства. Государство - его сущность, признаки и функции. Понятие формы государства. Понятие формы правления. Понятие формы государственного устройства. Понятие государственного (политического) режима. Демократия: понятие, основные институты и ее альтернативы в истории России. Принципы демократического управления обществом.

Политические реформы в истории современной России. Перестройка. Распад СССР. Создание СНГ. Принятие Конституции РФ. Специфика политического режима РФ в 90-е годы. Реформа государственного управления в РФ в период с 2000 г. по настоящее время.

## **7. ПРАВОВАЯ СФЕРА**

Понятие и система государственных органов, входящих в механизм государства. Президент Российской Федерации. Федеральное Собрание РФ и его палаты. Общая характеристика представительных органов государственной власти. Правительство РФ и его компетенция. Система органов судебной власти в РФ. Избирательная система России.

Федеративное устройство России. Субъекты Российской Федерации. Конституционные принципы российского федерализма.

Понятие и признаки права. Роль права в регулировании общественных отношений. Право и мораль. Источники (формы) права. Система права. Публичное и частное право.

Реализация права. Законность и правопорядок. Правомерное поведение. Правоотношение. Понятие и признаки правонарушения. Юридическая ответственность и ее виды. Правовое сознание и правовая культура.

Права и свободы человека и гражданина по Конституции Российской Федерации. Конституция в иерархии нормативных актов. Политико-правовое содержание гражданства. Международные документы о правах человека. Всеобщая декларация прав человека. Европейская конвенция о защите прав человека и его свобод.

Понятие гражданского права и гражданских правоотношений. Субъекты и объекты гражданского права. Физические лица. Юридические лица.

Правоспособность и дееспособность. Осуществление и защита гражданских прав, исполнение гражданских обязанностей. Сделки. Право собственности и другие вещные права.

Понятие трудового права. Трудовые отношения и правовое регулирование. Трудовой договор (контракт), его виды, содержание, стороны трудового договора. Заключение и расторжение трудового договора (контракта). Особенности труда работников в возрасте до 18 лет. Трудовые споры.

Понятие семейного права. Субъекты семейного права. Условия и порядок заключения брака. Права и обязанности супругов. Порядок расторжения брака. Правоотношения детей и родителей. Защита семейных прав. Государственная поддержка семьи.

### ***Список рекомендуемой учебной литературы для подготовки к вступительному испытанию***

1. Баранов П.А. Обществознание: полный справочник для подготовки к ЕГЭ / П.А. Баранов, Воронцов А.В., С.В. Шевченко. – М.: АСТ: Астрель, 2009.

2. *Боголюбов Л.Н., Иванова Л.Ф., Лазебникова А.Ю.* Человек и общество: Учебник для учащихся 10-11 классов. В 2-х частях. - М., 2002.
3. *Бошно С.В.* Правоведение. – М.: Аспект-Пресс, 2002.
4. Гражданский кодекс РФ.
5. *Губин В.Д.* Основы философии: Учеб. пособие для старших классов лицеев, гимназий и техникумов. - М: Остожье, 1999.
6. *Касьянов В.А.* Обществознание: Учеб. пособие для вузов. Сер. Среднее профессиональное образование. - Ростов н/Д: Феникс, 2005.
7. *Клименко А.В., Румынина В.В.* Обществознание для школьников старших классов и поступающих в вузы. – М., 2002.
8. *Климов Е.А.* Психология: Учеб. пособие для школы. - М, 2003.
9. Конституция РФ.
10. *Кравченко А.И., Певцова Е.А.* Обществознание. – М., 2004.
11. *Курбатов В.И.* Обществознание: Учеб. пособие. 3-е изд., испр. и доп. - Ростов н/Д: Феникс, 2002.
12. Обществознание. 10 класс: учеб. для общеобразоват. учреждений: профильный уровень / Л.Н. Боголюбов, А.Ю. Лазебникова, А.Т. Кинкулькин и др. – М.: Просвещение, 2008.
13. Обществознание. 11 класс: учеб. для общеобразоват. учреждений: профильный уровень / Л.Н. Боголюбов, А.Ю. Лазебникова, А.Т. Кинкулькин и др. – М.: Просвещение, 2009.
14. Обществознание. 11 класс: учеб. для общеобразоват. учреждений: профильный уровень / Л.Н. Боголюбов, А.Ю. Лазебникова, А.Т. Кинкулькин и др. – М.: Просвещение, 2009.
15. Обществознание. Учеб. для 10-11 кл. общеобразоват. Учреждений. В 2 частях. / Под ред. Л.Н. Боголюбова, А.Ю. Лазебниковой. – М.: Просвещение, 2007.
16. Обществознание. Учебное пособие для поступающих в юридические вузы / Под ред. М.Н.Марченко, Изд.- 4-е, - М., 2002.
17. Обществознание: Пособие для поступающих в высшие учебные заведения на гуманитарные специальности. - М: ЮНИТИ-ДАНА, 2002.
18. Обществознание: Учеб. пособие / Отв. ред. Ю.Г. Волков. - М.: Гардарики, 2004.
19. Обществознание: Учеб. пособие для абитуриентов вузов / Г.Г. Киреленко, М.В. Кудина, Л.Б. Логунова и др.; Под ред. Ю.Ю. Петрушина. 2-е изд., перераб. и доп. - М.: Аспект Пресс, 2003.
20. Обществознание: Учеб. пособие для поступающих в юридические вузы / Под ред. М.Н. Марченко. - М.: Зерцало, 1999.
21. *Павлов С.Б.* Пособие по обществознанию для поступающих в вузы. – М.: Айрис-пресс, 2007.
22. Право: Учеб. для 10-11 кл. / А.Ф. Никитин. – 5-е изд. – М.: Просвещение, 2008.
23. Правоведение: Учеб. пособие для неюридических вузов / Под ред. А. Тихомирова, Н.И. Архиповой, Н.И. Косяковой. - М.: Приор: РГГУ, 2000.
24. Семейный кодекс РФ.
25. Семейный кодекс РФ.
26. Словарь по обществознанию. Пособие для абитуриентов вузов / Под ред. Ю.Ю. Петрушина. – М., 2002.
27. Трудовой кодекс РФ.
28. Уголовный кодекс РФ.
29. Философия / Под ред. В.Д. Губина, Т.Ю. Сидориной, В.П. Филатова. - М, 2001.
30. Человек и общество / Под общ. ред. Л.Н. Боголюбова. – М., 1997.
31. Человек и общество: Учеб. для 10-11 кл. / Под ред. Л.Н. Боголюбова, А.Ю. Лазебниковой. - М, 2003.
32. *Шестова Т.Д.* Пособие по обществознанию для поступающих в вузы. - М., 2001.

33. Экономика: учеб для 10-11 классов общеобраз. учреждений гуманитарного профиля / А.Я. Линьков, С.И. Иванов, М.А. Складар и др. – М.: Вита-Пресс, 2005.

### **Программа вступительного испытания по информатике и информационно-коммуникационным технологиям**

При подготовке к вступительному испытанию по информатике и ИКТ следует уделить внимание основным темам курса информатики и информационных технологий школьной программы, объединенные в следующие тематические блоки: «Информация и её кодирование», «Алгоритмизация и основы программирования», «Основы логики», «Моделирование и компьютерный эксперимент», «Социальная информатика», «Программные средства информационных и коммуникационных технологий», «Технология обработки графической и звуковой информации», «Технология обработки информации в электронных таблицах», «Технология хранения, поиска и сортировки информации в базах данных», «Телекоммуникационные технологии».

#### ***Информация и её кодирование***

Единицы измерения количества информации. Числовые параметры информационных объектов и процессов: объем памяти, необходимый для хранения информации, скорость обработки информации. Процесс передачи информации. Виды и свойства источников и приемников информации. Скорость передачи информации и пропускная способность канала связи. Представление числовой информации. Сложение и умножение в разных системах счисления.

#### ***Алгоритмизация***

Алгоритмы, виды алгоритмов, описания алгоритмов. Формальное исполнение алгоритма. Использование основных алгоритмических конструкций: следование, ветвление, цикл. Использование переменных. Вспомогательные алгоритмы: функции и процедуры.

#### ***Основы логики***

Логические выражения и их преобразование. Построение таблиц истинности логических выражений.

#### ***Моделирование и компьютерный эксперимент***

Представление и считывание данных в разных типах информационных моделей (схемы, карты, таблицы, графики и формулы). Математические модели (графики, исследование функций).

#### ***Социальная информатика***

История развития вычислительной техники. Нормы информационной этики (почта, публикации в Интернете и др.). Правовые нормы в области информатики (охрана авторских прав на программы и данные, электронная подпись и др.).

#### ***Основные устройства информационных и коммуникационных технологий***

Типы компьютеров, их основные характеристики и области использования. Выбор необходимого для данной задачи компьютера. Основные периферийные устройства (ввода-вывода, для соединения компьютеров и др.). Обеспечение надежного функционирования средств ИКТ, устранение простейших неисправностей, требования техники безопасности, гигиены, эргономики и ресурсосбережения при работе со средствами ИКТ.

### ***Программные средства информационных и коммуникационных технологий***

Операционная система: назначение и функциональные возможности. Графический интерфейс (основные типы элементов управления). Файлы и файловые системы (файловые менеджеры и архиваторы). Оперирование информационными объектами с использованием знаний о возможностях информационных и коммуникационных технологий (выбор адекватного программного средства для обработки различной информации). Технологии и средства защиты информации от разрушения и несанкционированного доступа (антивирусные программы, межсетевые экраны и др.).

### ***Технология обработки текстовой информации***

Ввод, редактирование и форматирование текста (операции с фрагментом текста, одновременная работа с многими текстами, поиск и замена в тексте, изменение параметров абзацев). Внедрение в текстовый документ различных объектов (таблиц, диаграмм, рисунков, формул) и их форматирование. Автоматизация процесса подготовки издания. Верстка документа. Проверка орфографии и грамматики.

### ***Технология обработки графической и звуковой информации***

Растровая графика. Графические объекты и операции над ними. Векторная графика. Графические объекты и операции над ними. Компьютерное черчение. Выделение, объединение, перемещение и геометрические преобразования фрагментов и компонентов чертежа. Создание и редактирование цифровых звукозаписей. Компьютерные презентации: типы слайдов, мультимедиа эффекты, организация переходов между слайдами.

### ***Технология обработки информации в электронных таблицах***

Ввод и редактирование данных в электронных таблицах, операции над данными. Экспорт и импорт данных. Типы и формат данных. Работа с формулами. Абсолютная и относительная ссылки. Использование функций. Статистическая обработка данных. Визуализация данных с помощью диаграмм и графиков. Построение графиков элементарных функций.

### ***Технология хранения, поиска и сортировки информации в базах данных***

Структура базы данных (записи и поля). Табличное и картотечное представление баз данных. Сортировка и отбор записей. Использование различных способов формирования запросов к базам данных.

### ***Телекоммуникационные технологии***

Базовые принципы организации и функционирования компьютерных сетей. Локальные и глобальные сети. Адресация в сети. Услуги компьютерных сетей: World Wide Web (WWW), электронная почта, файловые архивы, поисковые системы, чат и пр. 2.7.3 Поиск информации в Интернет. Методы и средства создания и сопровождения сайта (основы HTML).

### *Технологии программирования*

Чтение короткой простой программы на алгоритмическом языке (языке программирования). Поиск и исправление ошибок в небольшом фрагменте программы. Общие представления об основных языках программирования (Бейсик, Паскаль, С++ и др.)

### *Список рекомендуемой учебной литературы для подготовки к вступительному испытанию*

1. Быкадоров Ю.А. Информатика и ИКТ.
2. Гейн А.Г., Ливчак А.Б., Сенокосов А.И. и др. Информатика и информационные технологии (базовый и профильный уровни)
3. Гейн А.Г., Сенокосов А.И., Юнерман Н.А. Информатика и информационные технологии
4. Макарова Н.В., Волкова И.В., Николайчук Г.С. и др. под ред. Макаровой Н.В. Информатика
5. Макарова Н.В., Николайчук Г.С., Титова Ю.Ф. под ред. Макаровой Н.В. Информатика и ИКТ (базовый уровень)
6. Семакин И.Г., Хеннер Е.К. Информатика и ИКТ (базовый уровень)
7. Угринович Н.Д. Информатика и ИКТ (базовый уровень)
8. Угринович Н.Д. Информатика и ИКТ (профильный уровень)
9. Фиошин М.Е., Рессин А.А., Юнусов С.М. под ред. Кузнецова А.А. Информатика и ИКТ (профильный уровень)

### **Программа вступительного испытания по математике**

#### *Выражения и преобразования*

**Корень степени  $n$ .** Понятие корня степени  $n$ . Свойства корня степени  $n$ . Корень из произведения и произведение корней. Корень из частного и частное корней. Корень из степени и степень корня. Корень степени  $m$  из корня степени  $n$ . Корень из произведения и частного степеней. Корень из произведения и частного корней. Другие комбинации свойств корней степени  $n$ . Тождественные преобразования иррациональных выражений. Сравнение корней.

**Степень с рациональным показателем.** Понятие степени с рациональным показателем. Свойства степени с рациональным показателем. Произведение степеней с одинаковыми основаниями. Частное степеней с одинаковыми основаниями: Степень степени. Степень произведения и частного. Сравнение степеней с различными основаниями. Произведение и частное степеней с одинаковыми основаниями. Другие комбинации свойств степеней. Тождественные преобразования степенных выражений.

**Логарифм.** Понятие логарифма. Свойства логарифмов. Логарифм произведения и сумма логарифмов. Логарифм частного и разность логарифмов. Логарифм степени и

произведение числа и логарифма. Формула перехода от одного основания логарифма к другому. Логарифм произведения и частного степеней, сумма и разность логарифмов с одинаковыми основаниями. Сумма и разность логарифмов с различными основаниями. Основное логарифмическое тождество. Другие комбинации свойств логарифмов. Десятичные и натуральные логарифмы. Тождественные преобразования логарифмических выражений.

**Синус, косинус, тангенс, котангенс.** Понятие синуса, косинуса, тангенса, котангенса числового аргумента. Соотношения между тригонометрическими функциями одного аргумента. Основное тригонометрическое тождество. Произведение тангенса и котангенса одного и того же аргумента. Зависимость между тангенсом и косинусом одного и того же аргумента. Зависимость между котангенсом и синусом одного и того же аргумента. Другие комбинации соотношений между тригонометрическими функциями одного и того же аргумента. Формулы сложения. Следствия из формул сложения. Синус двойного угла. Косинус двойного угла. Тангенс двойного угла. Формулы приведения. Тождественные преобразования тригонометрических выражений.

**Прогрессии.** Арифметическая прогрессия. Формулы общего члена и суммы  $n$  первых членов арифметической прогрессии: решать задачи с применением формул. Текстовые задачи с практическим содержанием на использование арифметической прогрессии. Геометрическая прогрессия. Формулы общего члена и суммы  $n$  первых членов геометрической прогрессии.

### **Уравнения и неравенства**

Уравнения с одной переменной. Равносильность уравнений: распознавать равносильные уравнения. Общие приемы решения уравнений. Разложение на множители. Замена переменной. Использование свойств функций: Использование графиков. Решение простых уравнений. Решение иррациональных, тригонометрических, показательных и логарифмических уравнений. Решение комбинированных уравнений. Системы уравнений с двумя переменными. Использование графиков при решении систем. Системы, содержащие уравнения разного вида.

Неравенства с одной переменной. Рациональные неравенства. Показательные неравенства: решать, находить решения по заданному условию. Логарифмические неравенства. Использование графиков при решении неравенства. Неравенства, содержащие переменную под знаком модуля. Неравенства с параметром. Решение комбинированных неравенств.

### **Функции**

Числовые функции и их свойства. Область определения функции. Множество значений функции. Непрерывность функции. Периодичность функции. Четность (нечетность) функции. Возрастание (убывание) функции. Экстремумы функции. Наибольшее (наименьшее) значение функции. Ограниченность функции. Сохранение знака функции. Связь между свойствами функции и ее графиком. Множество значений функции. Непрерывность функции. Периодичность функции. Четность (нечетность) функции. Свойства сложных функций. Нули функции. Область определения сложных функций. Наибольшее (наименьшее) значение сложной функции. Производная функции. Таблица производных. Исследование функций с помощью производной. Промежутки монотонности. Первообразная. Первообразная суммы функций. Первообразная произведения функции на число.

### **Числа и вычисления**

Проценты. Пропорции. Прямо пропорциональные величины. Обратные пропорциональные величины. Решение текстовых задач. Задачи на движение. Задачи на работу. Задачи на сложные проценты. Задачи на десятичную форму записи числа.

### ***Геометрические фигуры и их свойства. Измерение геометрических величин***

Признаки равенства и подобия треугольников. Решение треугольников. Площадь треугольника.

Многоугольники. Параллелограмм, его виды. Площадь параллелограмма. Трапеция. Средняя линия трапеции. Площадь трапеции. Правильные многоугольники.

Окружность. Касательная к окружности и ее свойства. Центральный и вписанный углы. Длина окружности. Площадь круга. Окружность, описанная около треугольника. Окружность, вписанная в треугольник.

Равные векторы. Координаты вектора. Сложение векторов. Умножение вектора на число. Угол между векторами. Скалярное произведение векторов.

Многогранники. Призма. Пирамида. Правильные многогранники. Прямой круговой цилиндр. Прямой круговой конус.

Шар и сфера. Площадь поверхности. Объем шара.

### **Элементы комбинаторики, статистики, теории вероятностей**

Простейшие комбинаторные задачи: решение простейших комбинаторных задач. Вероятность событий: вычисление вероятности событий на основе подсчета числа исходов. Решение практических задач: анализ диаграмм и графиков, анализ информации статистического характера.

### ***Список рекомендуемой учебной литературы для подготовки к вступительному испытанию***

1. Александров А.Д., Вернер А.Л., Рыжик В.И. Геометрия (базовый и профильный уровни) 10-11 класс.
2. Атанасян Л.С., Бутузов В.Ф., Кадомцев С.Б. и др. Геометрия (базовый и профильный уровни) 10-11 класс.
3. Башмаков М.И. Математика (базовый уровень) 10-11 класс.
4. Башмаков М.И. Алгебра и начала математического анализа (базовый уровень) 10 класс.
5. Башмаков М.И. Алгебра и начала математического анализа (базовый уровень) 11 класс.
6. Виленкин Н.Я., Ивашев-Мусатов О.С., Шварцбурд С.И. Алгебра и начала математического анализа (профильный уровень) 10 класс.
7. Виленкин Н.Я., Ивашев-Мусатов О.С., Шварцбурд С.И. Алгебра и начала математического анализа (профильный уровень) 11 класс.
8. Колмогоров А.Н., Абрамов А.М., Дудницын Ю.П. и др. Алгебра и начала математического анализа (базовый уровень) 10-11 класс.
9. Мордкович А.Г., Смирнова И.М. Математика (базовый уровень) 10 класс.
10. Мордкович А.Г., Смирнова И.М. Математика (базовый уровень) 11 класс.
11. Мордкович А.Г. Алгебра и начала математического анализа (базовый уровень) 10-11 класс.
12. Мордкович А.Г., Семенов П.В. Алгебра и начала математического анализа (профильный уровень) 10 класс.

13. Мордкович А.Г., Семенов П.В. Алгебра и начала математического анализа (профильный уровень) 11 класс.
14. Никольский С.М., Потапов М.К., Решетников Н.Н. и др. Алгебра и начала математического анализа (базовый и профильный уровни) 10 класс.
15. Никольский С.М., Потапов М.К., Решетников Н.Н. и др. Алгебра и начала математического анализа (базовый и профильный уровни) 11 класс.
16. Потоскуев Е.В., Звавич Л.И. Геометрия (профильный уровень) 10 класс.
17. Потоскуев Е.В., Звавич Л.И. Геометрия (профильный уровень) 11 класс.
18. Смирнова И.М. Геометрия (базовый уровень) 10-11 класс.
19. Смирнова И.М., Смирнов В.А. Геометрия (базовый и профильный уровни) 10-11 класс.
20. Шарыгин И.Ф. Геометрия (базовый уровень) 10-11 класс.

### **Программа вступительного испытания по физике**

При подготовке к вступительным испытаниям по физике основное внимание должно быть обращено на понимание абитуриентом сущности физических явлений и физических законов, на умение истолковать физический смысл величин и понятий.

Экзаменуемый должен проявить осведомленность в вопросах, связанных с историей важнейших открытий в физике и ролью отечественных и зарубежных ученых в развитии физики.

При подготовке к вступительному испытанию по физике следует уделить внимание основным темам курса школьной программы, объединенным в следующие тематические блоки:

#### **Механика**

##### *Кинематика*

1. Механическое движение. Система отсчета. Материальная точка. Траектория. Путь и перемещение. Скорость и ускорение. Равномерное и равноускоренное прямолинейное движение. Относительность движения. Сложение скоростей. Графический метод описания движения. Графики зависимости кинематических величин от времени при равномерном и равноускоренном движении.
2. Свободное падение тел. Ускорение свободного падения.
3. Равномерное движение по окружности. Линейная и угловая скорости. Центростремительное ускорение.

##### *Основы динамики*

1. Первый закон Ньютона. Инерциальные системы отсчета. Принцип относительности Галилея.
2. Масса. Сила. Второй закон Ньютона. Сложение сил. Момент силы. Условия равновесия тел. Центр масс.
3. Третий закон Ньютона.
4. Силы упругости. Закон Гука. Сила трения. Коэффициент трения. Движение тела с учетом силы трения.
5. Гравитационные силы. Закон всемирного тяготения. Сила тяжести. Вес тела. Движение тела под действием силы тяжести. Движение искусственных спутников. Невесомость. Первая космическая скорость.

##### *Законы сохранения в механике*

1. Импульс тела. Закон сохранения импульса. Реактивное движение. Значение работ К.Э.Циолковского для космонавтики.
2. Механическая работа. Мощность. Кинетическая и потенциальная энергия. Закон сохранения энергии в механике. Коэффициент полезного действия механизмов.

##### *Механика жидкостей и газов*



1. Давление. Закон Паскаля для жидкостей и газов. Барометры и манометры. Сообщающиеся сосуды. Принцип устройства гидравлического пресса.
2. Атмосферное давление. Изменение атмосферного давления с высотой.
3. Архимедова сила для жидкостей и газов. Условия плавания тел на поверхности жидкости.
4. Движение жидкости по трубам. Зависимость давления жидкости от скорости ее течения.

### **Молекулярная физика. Тепловые явления** ***Основы молекулярно-кинетической теории***

1. Опытное обоснование основных положений молекулярно-кинетической теории. Диффузия. Броуновское движение. Масса и размер молекул. Число Авогадро. Количество вещества. Взаимодействие молекул. Измерение скорости молекул.
2. Идеальный газ. Основное уравнение молекулярно-кинетической теории идеального газа. Температура и ее измерение. Абсолютная температурная шкала.
3. Уравнение состояния идеального газа (уравнение Менделеева-Клапейрона). Универсальная газовая постоянная. Изотермический, изохорный и изобарный процессы.

### ***Тепловые явления***

1. Внутренняя энергия. Количество теплоты. Теплоемкость вещества. Работа в термодинамике. Закон сохранения энергии в тепловых процессах (первый закон термодинамики). Применение первого закона термодинамики к различным процессам. Адиабатный процесс. Необратимость тепловых процессов.
2. Принцип действия тепловых двигателей. КПД теплового двигателя и его максимальное значение.

### ***Жидкости и твердые тела***

1. Испарение и конденсация. Насыщенные и ненасыщенные пары. Кипение жидкостей. Зависимость температуры кипения от давления. Влажность воздуха.
2. Кристаллические и аморфные тела. Свойства твердых тел. Упругие деформации.

### **Основы электродинамики**

#### ***Электростатика***

1. Электризация. Электрический заряд. Взаимодействие заряженных тел. Закон Кулона. Закон сохранения электрического заряда.
2. Электрическое поле. Напряженность электрического поля. Электрическое поле точечного заряда. Принцип суперпозиции полей. Проводники в электрическом поле.
3. Диэлектрики в электрическом поле. Диэлектрическая проницаемость.
4. Работа электростатического поля при перемещении заряда. Потенциал и разность потенциалов. Потенциал поля точечного заряда. Связь между напряженностью электрического поля и разностью потенциалов.
5. Емкость. Конденсаторы. Емкость плоского конденсатора. Энергия электрического поля.

#### ***Законы постоянного тока***

1. Электрический ток. Сила тока. Закон Ома для участка цепи. Сопротивление проводников. Последовательное и параллельное соединение проводников. Электродвижущая сила. Закон Ома для полной цепи. Работа и мощность тока.
2. Электрический ток в различных средах. Электронная проводимость металлов. Зависимость сопротивления металлов от температуры. Сверхпроводимость. Электрический ток в жидкостях. Закон электролиза. Электрический ток в газах.
3. Самостоятельный и несамостоятельный разряд. Понятие о плазме. Ток в вакууме. Электронная эмиссия. Электронно-лучевая трубка.

4. Полупроводники. Электропроводность полупроводников и ее зависимость от температуры. Собственная и примесная проводимость полупроводников. Полупроводниковый диод. Транзистор.

#### ***Магнитное поле. Электромагнитная индукция***

1. Магнитное взаимодействие токов. Магнитное поле. Индукция магнитного поля. Сила, действующая на проводник с током в магнитном поле. Закон Ампера.
2. Действие магнитного поля на движущийся заряд. Сила Лоренца.
3. Магнитные свойства веществ. Магнитная проницаемость. Ферромагнетизм.
4. Электромагнитная индукция. Магнитный поток. Закон электромагнитной индукции. Правило Ленца. Явление самоиндукции. Индуктивность. Энергия магнитного поля.

#### **Колебания и волны**

##### ***Механические колебания и волны***

1. Гармонические колебания. Амплитуда, период и частота колебаний.
2. Математический маятник. Период колебаний математического маятника. Колебания груза на пружине.
3. Превращение энергии при гармонических колебаниях. Вынужденные колебания. Резонанс. Понятие об автоколебаниях.
4. Распространение механических волн в упругих средах. Скорость распространения волны. Длина волны. Поперечные и продольные волны.
5. Звуковые волны. Скорость звука. Громкость звука и высота тона.

##### ***Электромагнитные колебания и волны***

1. Свободные электромагнитные колебания в контуре. Превращение энергии в колебательном контуре. Собственная частота колебаний в контуре.
2. Вынужденные электрические колебания. Переменный электрический ток. Генератор переменного тока. Действующие значения силы тока и напряжения. Активное, емкостное и индуктивное сопротивления. Резонанс в электрической цепи.
3. Трансформатор. Передача электроэнергии. Электромагнитные волны. Скорость их распространения. Излучение и прием электромагнитных волн. Принципы радиосвязи. Шкала электромагнитных волн.

##### ***Оптика***

1. Прямолинейное распространение света. Законы отражения и преломления света. Показатель преломления. Полное отражение. Предельный угол полного отражения. Ход лучей в призме. Построение изображений в плоском зеркале.
2. Собирающая и рассеивающая линзы. Формула тонкой линзы. Построение изображений в линзах. Фотоаппарат. Глаз. Очки.
3. Скорость света и ее опытное определение. Дисперсия. Спектральный анализ.
4. Интерференция света и ее применение в технике.
5. Дифракция света. Дифракционная решетка.
6. Поляризация света. Поперечность световых волн.

##### ***Элементы специальной теории относительности***

Постулаты специальной теории относительности. Связь между массой и энергией. Относительность расстояний и промежутков времени.

##### **Квантовая физика**

##### ***Световые кванты***

1. Фотоэффект и его законы. Кванты света. Уравнение Эйнштейна для фотоэффекта. Постоянная Планка. Применение фотоэффекта в технике.
2. Световое давление. Опыты П.Н. Лебедева.

##### ***Атом и атомное ядро***

1. Опыт Резерфорда по рассеянию  $\alpha$ -частиц. Ядерная модель атома. Постулаты Бора. Испускание и поглощение света атомом. Лазеры.
2. Экспериментальные методы регистрации заряженных частиц. Радиоактивность.
3. Альфа, бета и гамма-излучения. Протоны и нейтроны. Изотопы. Энергия связи атомных ядер. Ядерные реакции. Деление ядер урана. Ядерный реактор.
4. Термоядерные реакции.

#### **Список рекомендуемой учебной литературы для подготовки к вступительному испытанию**

1. Кабардин О.Ф. Физика.
2. Мякишев Г.Я., Буховцев Б.Б., Сотский Н.Н. Физика: учебник для 10 класса.
3. Мякишев Г.Я., Буховцев Б.Б. . Физика: учебник для 11 класса.
4. ЕГЭ Физика. Под редакцией М.Ю.Демидовой.

### **ПРОГРАММА ВСТУПИТЕЛЬНОГО ИСПЫТАНИЯ ПО БИОЛОГИИ**

#### **Биология как наука**

Роль биологии в формировании современной естественнонаучной картины мира, в практической деятельности людей. Основные научные открытия в области биологии. Методы изучения живых объектов: наблюдение, описание, измерение биологических объектов и биологический эксперимент. Научное оборудование и приборы.

#### **Признаки живых систем**

Клетка – единица строения, жизнедеятельности, роста и развития организмов. Гены и хромосомы. Строение прокариотической и эукариотической клеток. Самовоспроизведение клетки. Вирусы – неклеточные формы жизни.

Организмы одноклеточные и многоклеточные. Свойства организмов: наследственность, изменчивость, самовоспроизведение (формы размножения организмов: бесполое и половое), уровневая организация (ткани, органы, системы органов), саморегуляция. Организм - единое целое. Признаки организмов, их проявление у растений, животных, грибов и бактерий.

#### **Система, многообразие и эволюция живой природы**

Систематика живой природы. Вид – основная систематическая категория живого. Популяция.

Царство Бактерии. Особенности строения и жизни бактерий. Распространение бактерий в природе и их многообразие. Значение бактерий в природе и сельском хозяйстве. Промышленное использование бактерий.

Царство Грибы. Общая характеристика грибов. Плесневые и паразитические грибы. Съедобные и ядовитые шляпочные грибы.

Лишайники - комплексные организмы.

Царство Растения. Основные отделы растений: отдел Зеленые водоросли; отдел Моховидные; отдел Папоротниковидные; отдел Голосеменные. Отдел Покрытосеменные (Цветковые). Классы покрытосеменных растений. Особенности строения, жизнедеятельности, размножение. Роль растений в природе и жизни человека. Культурные растения и приемы их выращивания

Царство Животные. Основные типы беспозвоночных животных. Многообразие членистоногих: класс Ракообразные, класс Паукообразные, класс Насекомые. Классы хордовых животных. Особенности строения и жизнедеятельности в связи с их средой обитания. Роль животных в природе и жизни человека. Домашние животные и уход за ними.

Эволюция органического мира. Усложнение растений и животных в процессе эволюции. Движущие факторы эволюции. Естественный отбор – главный фактор эволюции видов в природе. Приспособленность организмов к условиям обитания. Биологическое разнообразие видов как результат эволюции.

### **Человек и его здоровье**

Место человека в системе органического мира. Сходство человека с животными и отличие от них. Происхождение человека. Биологическая природа и социальная сущность человека. Общий план строения и процессы жизнедеятельности организма человека. Размножение и развитие организма человека.

Нейро-гуморальная регуляция процессов жизнедеятельности организма. Нервная система и ее строение. Рефлекс. Рефлекторная дуга. Строение и функции спинного и головного мозга. Большие полушария головного мозга. Особенности строения и функции коры больших полушарий. Железы внутренней и внешней секреции. Эндокринная система. Гормоны и их влияние на процессы жизнедеятельности организма человека.

Внутренняя среда: межклеточная жидкость, лимфа, кровь. Кровь, ее состав и функции. Форменные элементы крови. Группы крови. Защитные функции крови: свертывание и иммунитет. Виды иммунитета.

Транспорт веществ. Кровеносная и лимфатическая системы. Значение кровообращения и тока лимфы. Органы кровообращения: сердце и кровеносные сосуды. Строение и работа сердца. Регуляция работы сердца и сосудов. Пульс. Движение крови по сосудам. Давление крови.

Дыхание. Система органов дыхания, строение и функции. Дыхательные движения. Легочные объемы. Газообмен в легких и тканях. Регуляция дыхания.

Питание. Пищевые продукты и питательные вещества. Пищеварение. Строение и функции органов пищеварения. Пищеварительные железы. Ферменты. Всасывание питательных веществ. Регуляция пищеварения.

Обмен веществ и превращение энергии в организме человека. Обмен веществ. Обмен органических веществ и его регуляция. Биологическая ценность белков пищи. Энергетический обмен и питание. Витамины и их роль в организме. Выделение. Органы выделения. Образование мочи, ее выведение из организма. Покровы тела и их функции. Температура тела и ее регуляция.

Опора и движение. Скелет, его значение и функции. Строение костей. Типы соединения костей. Особенности скелета человека, связанные с прямохождением и трудовой деятельностью. Мышцы, их строение и функции. Роль нервной системы в управлении движением мышц. Работа мышц и их утомление.

Органы чувств, их роль в жизни человека. Виды ощущений. Рецепторы и их свойства. Глаз и зрение. Оптическая система глаза.

Зрительное восприятие. Ухо и слух. Строение и функции органа слуха. Звуковое восприятие. Взаимодействие органов чувств.

Психология и поведение человека. Рефлекторная теория поведения. Безусловные и условные рефлексы, их биологическое значение. Сон, его значение. Высшая нервная деятельность. Память, эмоции, речь, мышление. Особенности психики человека: осмысленность восприятия, словесно-логическое мышление. Значение интеллектуальных, творческих и эстетических потребностей. Цели и мотивы деятельности. Индивидуальные особенности личности: способности, темперамент, характер.

Соблюдение санитарно-гигиенических норм и правил здорового образа жизни. Донорство. Переливание крови. Профилактические прививки.

Факторы, укрепляющие здоровье: двигательная активность, рациональное питание, рациональная организация труда и отдыха.

Факторы риска: курение, употребление алкоголя, несбалансированное питание, вредные условия труда, стресс, гиподинамия, употребление наркотиков и др. СПИД, гепатит и другие инфекционные заболевания, их предупреждение.

Профилактика отравлений, вызываемых ядовитыми растениями и грибами. Профилактики заболеваний, вызываемых паразитическими животными и животными переносчиками возбудителей болезней.

Приемы оказания первой доврачебной помощи при отравлении некачественными продуктами, ядовитыми грибами, угарным газом, спасении утопающего; кровотечениях; травмах опорно-двигательной системы, ожогах, обморожениях, повреждении глаз и их профилактика.

### **Взаимосвязи организмов и окружающей среды**

Среды жизни. Факторы среды: биотические, абиотические, антропогенные. Влияние экологических факторов на организмы. Приспособление организмов к различным экологическим факторам. Связи в живой природе. Взаимодействия разных видов в природе: конкуренция, хищничество, симбиоз, паразитизм.

Экосистемы. Структура экосистемы. Роль производителей, потребителей и разрушителей органических веществ в экосистемах и круговороте веществ в природе. Пищевые связи в экосистеме. Связь грибов с корнями деревьев. Устойчивость и саморегуляция экосистем, их смена. Особенности агроэкосистем.

Биосфера – глобальная экосистема. Роль человека в биосфере. Экологические проблемы, их влияние на жизнь людей. Последствия деятельности человека в экосистемах, влияние собственных поступков на живые организмы и экосистемы. Соблюдение правил поведения в окружающей среде, бережного отношения к биологическим объектам, их охраны.

### **Список рекомендуемой учебной литературы для подготовки к вступительному испытанию**

1. Воронцов, Н.Н. Биология. Общая биология. 10-11 классы: Учебник для общеобразовательных учреждений: Базовый уровень / Н.Н. Воронцов.
2. Каменский А.А. Биология. Общая биология 10-11 классы: учеб. Для общеобразовательных учреждений/ А.А. Каменский, Е.А. Криксунов, В.В. Пасечник.
3. Константинов, В.М. Общая биология: Учебник / В.М. Константинов.
4. Кузнецова, Т.А. Общая биология. Теория и практика: Учебное пособие / Т.А. Кузнецова, И.А. Баженова.
5. Сивоглазов В.И., Агафонова И.Б., Захарова Е.Т. Общая биология. – 10-11 классы.
6. Тупикин, Е.И. Общая биология с основами экологии и природоохранной деятельности / Е.И. Тупикин.

### **Программа дополнительного вступительного испытания профессиональной направленности (профессиональное испытание) основы безопасности жизнедеятельности**

#### **ОБЩИЕ ПОЛОЖЕНИЯ**

Программа вступительного экзамена по *Основам безопасности жизнедеятельности* составлены с учетом требований к профессиональным испытаниям, установленных Министерством образования и науки Российской Федерации.

Профессиональное испытание является процедурой конкурсного отбора и условием приёма на обучение по образовательным программам бакалавриата.

Программа вступительного экзамена в бакалавриат разработана на основе федеральных государственных образовательных стандартов общего среднего (полного) образования.

**Цель** профессиональных испытаний заключается в выявлении предметных результатов освоения абитуриентами требований ФГОС ОО по дисциплине «Основы безопасности жизнедеятельности».

**Задачи:**

- оценить знание абитуриентом основных опасных и чрезвычайных ситуаций природного, техногенного и социального характера, включая экстремизм и терроризм, и их последствий для личности, общества и государства;
- определить уровень владения основными методами защиты населения в опасных и чрезвычайных ситуациях различного характера;
- выявить и оценить умение абитуриентов принимать обоснованные решения в конкретной опасной ситуации с учётом реально складывающейся обстановки и индивидуальных возможностей

## **ТРЕБОВАНИЯ К УРОВНЮ ПОДГОТОВКИ ПОСТУПАЮЩИХ**

Поступающий должен *должен*

*знать:*

- основные нормы безопасного и здорового образа жизни, требования законов к сохранению природы и окружающей среды для полноценной жизни человека;
- основы государственной политики в области национальной безопасности и защиты населения от опасных и чрезвычайных ситуаций природного, техногенного и социального характера, в том числе от экстремизма и терроризма;
- основы обороны государства и подготовки граждан к военной службе;

*уметь:*

- применять правила поведения в условиях опасных и чрезвычайных ситуаций, оказать первую помощь пострадавшим;
- предвидеть возникновение опасных ситуаций по характерным признакам их проявления, а также на основе информации, получаемой из различных источников;
- принимать обоснованные решения в конкретной опасной ситуации с учётом реально складывающейся обстановки;

*владеть:*

- основными методами и средствами индивидуальной и коллективной защиты от опасных и чрезвычайных ситуаций природного, техногенного и социального характера, в том числе от экстремизма и терроризма.

### **Примерные вопросы**

#### **1. Основы безопасности личности, общества и государства.**

1.1. Безопасность и защита человека в опасных ситуациях. Основные термины и определения; безопасность, жизнедеятельность, опасность, источник опасности, здоровье, здоровый образ жизни, аварийная ситуация, катастрофа, поражающие факторы опасного явления и др.

1.2. Человек и среда его обитания: город как среда обитания; жилище и особенности его жизнеобеспечения; природные условия в городе; взаимоотношения людей и безопасность.

1.3. Обеспечение личной безопасности в повседневной жизни. Пожары в жилых и общественных зданиях, их причины и последствия; профилактика пожаров и организация защиты населения; права, обязанности и ответственность граждан в области пожарной

безопасности; обеспечение личной безопасности при пожарах. Безопасность на дорогах; причины ДТП и травматизм; организация дорожного движения. Безопасность на водоемах. Экология и безопасность; загрязнение окружающей природной среды и здоровье человека. Правила безопасного поведения человека при неблагоприятной экологической обстановке.

1.4. Безопасность человека в природных условиях. Природа и человек. Активный отдых на природе и безопасность. Основные факторы, оказывающие влияние на безопасность человека в дальнем и выездном туризме. Обеспечение личной безопасности на водном и воздушном транспорте. Опасные ситуации в природных условиях: погодные явления, дикие животные, укусы насекомых, защита и профилактика.

1.5. Национальная безопасность России в современном мире. Россия в мировом сообществе. Национальные интересы России в современном мире. Основные угрозы национальным интересам и безопасности России. Формирование общей культуры населения в области безопасности жизнедеятельности.

## **2. Опасные и чрезвычайные ситуации природного и техногенного характера.**

2.1. Опасные и чрезвычайные ситуации природного характера, причины их возникновения и последствия (землетрясения, цунами, наводнения, лесные пожары, ураганы, бури, смерчи, оползни, сели, обвалы). Правила безопасного поведения населения при угрозе чрезвычайных ситуаций. Защита населения от последствий чрезвычайных ситуаций природного характера. Чрезвычайные ситуации биологического происхождения (эпидемии, эпизоотии и эпифитотии).

2.2. Опасные и чрезвычайные ситуации техногенного характера, их причины и последствия. Классификация чрезвычайных ситуаций (пожары, взрывы, транспортные аварии и катастрофы, выбросы в окружающую природную среду отравляющих веществ и др.). Аварии на радиационно опасных объектах, обеспечение радиационной безопасности населения. Аварии на химически опасных объектах, обеспечение химической защиты населения. Пожары и взрывы на взрывопожароопасных объектах. Аварии на гидротехнических сооружениях.

2.3. Проблемы безопасности социального характера и национальная безопасность России. Военная угроза (внутренние, внешние и трансграничные угрозы). Международный терроризм. Организация борьбы с терроризмом и наркобизнесом (виды и цели террористических акций, правила поведения при угрозе террористического акта, государственная политика противодействия наркотизму).

2.4. Защита населения от чрезвычайных ситуаций. Мониторинг и прогнозирование чрезвычайных ситуаций. Инженерная защита населения и территорий. Оповещение и эвакуация населения. Аварийно спасательные работы в очагах поражения. Система предупреждения и ликвидации чрезвычайных ситуаций. Гражданская оборона и МЧС.

## **3. Здоровье и здоровый образ жизни.**

3.1. Общие понятия о здоровье человека. Индивидуальное здоровье человека, его физическая, духовная и социальная сущность. Влияние на здоровье человека окружающей среды и социальной среды. Здоровый образ жизни и его составляющие.

3.2. Вредные привычки их влияние на здоровье. Курение табака (никотизм). Алкоголизм. Наркомания и токсикомания. Профилактика вредных привычек.

3.3. Репродуктивное здоровье как составляющая здоровья человека и общества. Социально-демографические процессы и национальная безопасность России. Здоровье родителей и здоровье будущего ребенка. Факторы, разрушающие репродуктивное здоровье: ранние половые связи и их последствия; инфекции, передаваемые половым путем, меры профилактики; СПИД и его профилактика.

3.4. Правовые вопросы сохранения и укрепления репродуктивного здоровья. Брак и семья. Основы семейного права в Российской Федерации. Права и обязанности родителей. Конвенция ООН «О правах ребенка».

## **4. Основы медицинских знаний.**

4.1. Первая медицинская помощь пострадавшим и ее значение. Общие правила оказания первой медицинской помощи. Медицинские средства защиты и профилактики.

4.2. Первая медицинская помощь при:

- ушибах и ссадинах, переломах;
- травмах.

4.3. Первая медицинская помощь при:

- отравлениях угарным газом, никотином, алкоголем;
- передозировке психоактивных веществ;
- отравлении препаратами бытовой химии;
- отравлениях аварийно химически опасными веществами (АХОВ).

4.4. Первая медицинская помощь при:

- тепловом и солнечном ударах;
- отморожениях и ожогах;
- утоплении;

4.5. Первая медицинская помощь при:

- наружном кровотечении (артериальном и венозном);
- поражении электрическим током;
- острой сердечной недостаточности и инсульте;

## **5. Основы военной службы.**

5.1. Военская обязанность (основные понятия; воинский учет; обязательная и добровольная подготовка к воинской службе; медицинское освидетельствование при постановке на воинский учет и др.).

5.2. Военная служба (правовые основы военной службы; общевоинские уставы-законы воинской жизни; военная присяга; военная служба по призыву и контракту; альтернативная гражданская служба; права и ответственность военнослужащих).

### **Основная литература**

1. Айзман Р.И. Основы безопасности жизнедеятельности - Новосибирск: АРТА, 2011. - 254 с.
2. Аюбов. Основы безопасности жизнедеятельности. 7-9 кл. Программа курса. (ФГОС). М.: Русское слово - учебник . 2012 г.
3. Смирнов А.Т., Мишин Б.И., Васнев В.А. Основы безопасности жизнедеятельности (базовый уровень) 2011 Просвещение
4. Латчук В.Н., Марков В.В., Миронов С.К. и др. Основы безопасности жизнедеятельности (базовый уровень) 2010 Дрофа

### **Дополнительная литература**

5. Основы безопасности жизнедеятельности : учеб. пособие для студентов вузов, обучающихся по пед. специальностям / Р. И. Айзман, Н. С. Шульгина, В. М. Ширшова. - Новосибирск: Сиб. унив. изд-во, 2010. - 244, [2] с. - (Университетская серия). - Гриф УМО. - ISBN 978-5-379-01496-4 : 98-10.
6. Основы безопасности жизнедеятельности: учеб. для учащихся 7 кл. общеобразоват. учреждений / А. Т. Смирнов, Б. О. Хренников, под общ. ред. А. Т. Смирнова. – М: Просвещение, 2007;
7. Основы безопасности жизнедеятельности: учеб. для учащихся 8 кл. общеобразоват. учреждений / А. Т. Смирнов, Б. О. Хренников, под общ. ред. А. Т. Смирнова. – М: Просвещение, 2007;



8. Оценка качества подготовки выпускников основной школы по основам безопасности жизнедеятельности. / авт.-сост. Г. А. Колодницкий, В. Н. Латчук, В. В. Марков, С. К. Миронов, Б. И. Мишин, М. И. Хабнер. – М.: Дрофа, 2002;
9. Ваши шансы избежать беды: учебное пособие / сборник ситуационных задач по курсу «Основы безопасности жизнедеятельности» / авт.-сост. В. К. Емельянчик, М. Е. Капитонова. – СПб.: КАРО, 2002;
10. Евлахов В. М. Раздаточные материалы по основам безопасности жизнедеятельности. 5–9 кл. – М.: Дрофа, 2006;
11. Основы безопасности жизнедеятельности: сб.заданий для проведения экзамена в 9 кл. / А. Т. Смирнов, М. В. Маслов, Б. И. Мишин; под общ. ред. А. Т. Смирнова. – М: Просвещение, 2006.

### **Интернет-ресурсы**

12. Информационно-методическое издание по безопасности жизнедеятельности: list--  
<http://www.school-obz.org/>.
13. Электронный учебник по безопасности жизнедеятельности: list--  
[http://www.ssga.ru/AllMethod-Material/metod\\_mat\\_for\\_ioot/metodichki/bgd/oglavlenie\\_1.html](http://www.ssga.ru/AllMethod-Material/metod_mat_for_ioot/metodichki/bgd/oglavlenie_1.html).

## **Программа дополнительного вступительного испытания профессиональной направленности (профессиональное испытание)**

### **07.03.01 – Архитектура**

#### **1.1. Творческое испытание (1) – Рисунок**

##### **Правила проведения: Рисунок гипсовой головы с натуры.**

Продолжительность испытания -360 минут.

Задание выполняется в карандаше на листе бумаги формата А-2 (597x420).

##### **Требования к выполнению задания:**

Абитуриент должен продемонстрировать способность к художественно-образному мышлению, умение точно передавать пропорции, верно изображать ракурс головы, умение выявлять конструктивную сущность модели, раскрыть характер формы головы и лица тоновым решением.

Необходимо выполнить с натуры рисунок «гипсовой головы» с натуры в соответствии с правилами линейной перспективы. Для этого рекомендуется:

- внимательно изучить предложенную модель, уяснить особенности строения, выявить основные пропорциональные отношения;
- расположить изображение на листе таким образом, чтобы не было больших полей и, наоборот, изображению не было тесно;
- определить общую форму головы и выполнить разметку частей лица с учетом их пропорциональных отношений.

Во избежание ошибок при построении необходимо работу вести сразу над всем рисунком, не увлекаться прорисовкой отдельных частей и деталей лица. Сначала намечаются две линии: средняя линия глаз и срединная линия головы (линия продольного сечения головы). Затем намечаются линии преломления форм и обозначаются части лица (глаза, нос, губы). Основной этап в рисовании головы -

построение с использованием закономерностей линейной перспективы; последний этап - тональная моделировка форм.

При рисовании важно с учетом собственного опыта так распределить время, отведенное на испытание, чтобы к концу работа получила художественное завершение.

**Критерии оценки:**

Минимальное количество баллов, подтверждающее успешное прохождение вступительного испытания – 60 баллов, максимальное - 100 баллов.

Выполненное абитуриентом задание оценивает предметная комиссия по 100-балльной шкале в соответствии со следующими требованиями:

- правильное композиционное размещение рисунка на листе;
- точная передача пропорций;
- верное изображение ракурса головы и конструктивной сущности модели;
- достаточное тоновое решение, раскрывающее характер формы головы и лица.

Минимальная оценка за испытание – 60 баллов, максимальная - 100 баллов.

**Образец вступительных работ по рисунку**

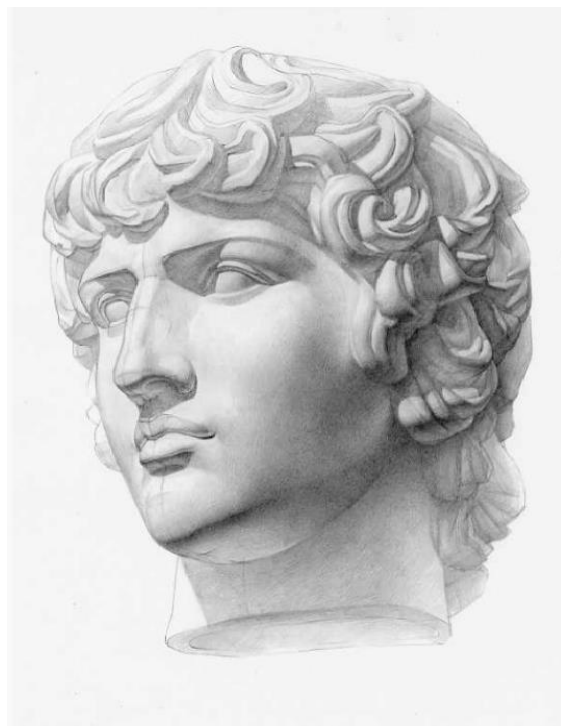
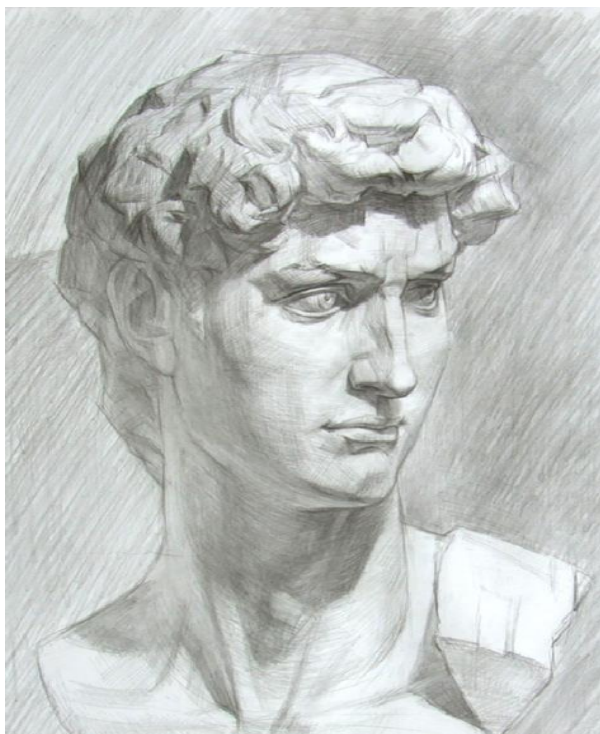

**На вступительном испытании абитуриент должен иметь при себе:** набор простых карандашей различной твердости, ластик, кнопки или скотч для фиксации листа на мольберте.

**Рекомендуемая литература:**

1. Буров, А.К. Об архитектуре [Текст] / А.К. Буров. - М., 1960.
2. Гиуску. Пластическая анатомия [Текст]: в 2 т. / Гиуску. - Бухарест, 1963.
3. Иконников, А. Основы архитектурной композиции [Текст] / А. Иконников, Г. Степанов. - М.: Искусство, 1971.
4. Павлинов, П.А. Каждый может научиться рисовать [Текст] / П.А. Павлинов. - М., 1966.
5. Федоров, М.В. Рисунок и перспектива [Текст] / М.В. Федоров. - М., 1960.
6. Тихонов, С.В. Рисунок [Текст] / С.В. Тихонов, В.Г. Демьянов, В.Б. Подрезков. - М.: Стройиздат, 1983.
7. Есаулов, Г.В. Методические рекомендации для подготовки к приемным *испытаниям* по рисованию и черчению [Текст] / Г.В. Есаулов, А.Л. Мартиросов. - Ростов-на-Дону, 1988.

## **1.2. Творческое испытание (2) - Композиция**

**Правила проведения: Рисунок геометрических тел по представлению на заданную тему.**

Продолжительность испытания -240 минут.

Задание выполняется в карандаше на листе бумаги формата А-3 (297x420мм).

**Требования к выполнению задания:**

Предлагается набор геометрических тел и других предметов. Необходимо расположить предметы в пространстве с заданного уровня точки зрения на определенную билетом тему.

Абитуриент должен продемонстрировать первоначальные навыки композиционной работы, пространственного воображения и мышления:

- сочинить композицию из заданных геометрических тел на заданную тему;
- выполнить линейный рисунок в масштабе на листе (297x420мм), остановившись на одном из вариантов;
- выполнить тоновое решение композиции, наметив границы собственных и падающих теней, добиваясь создания реалистичного светотеневого состояния (светотень должна помочь выражению композиционного замысла); выполнить компоновку изображения в соответствии с композиционным замыслом.

**Критерии оценки:**

Выполненное абитуриентом задание оценивает предметная комиссия по 100-балльной шкале в соответствии со следующими требованиями:

- компоновка в листе (точность использования формата, равновесие композиции как линейно-графическое, так и светотональное);
- соблюдение условий композиционного задания по количеству и компоновке форм; соответствие предложенного решения теме задания;
- качество художественного решения; профессиональное мастерство.

Минимальное количество баллов, подтверждающее успешное прохождение вступительного испытания – 60 баллов, максимальное - 100 баллов.

**Образец вступительной работы по композиции**

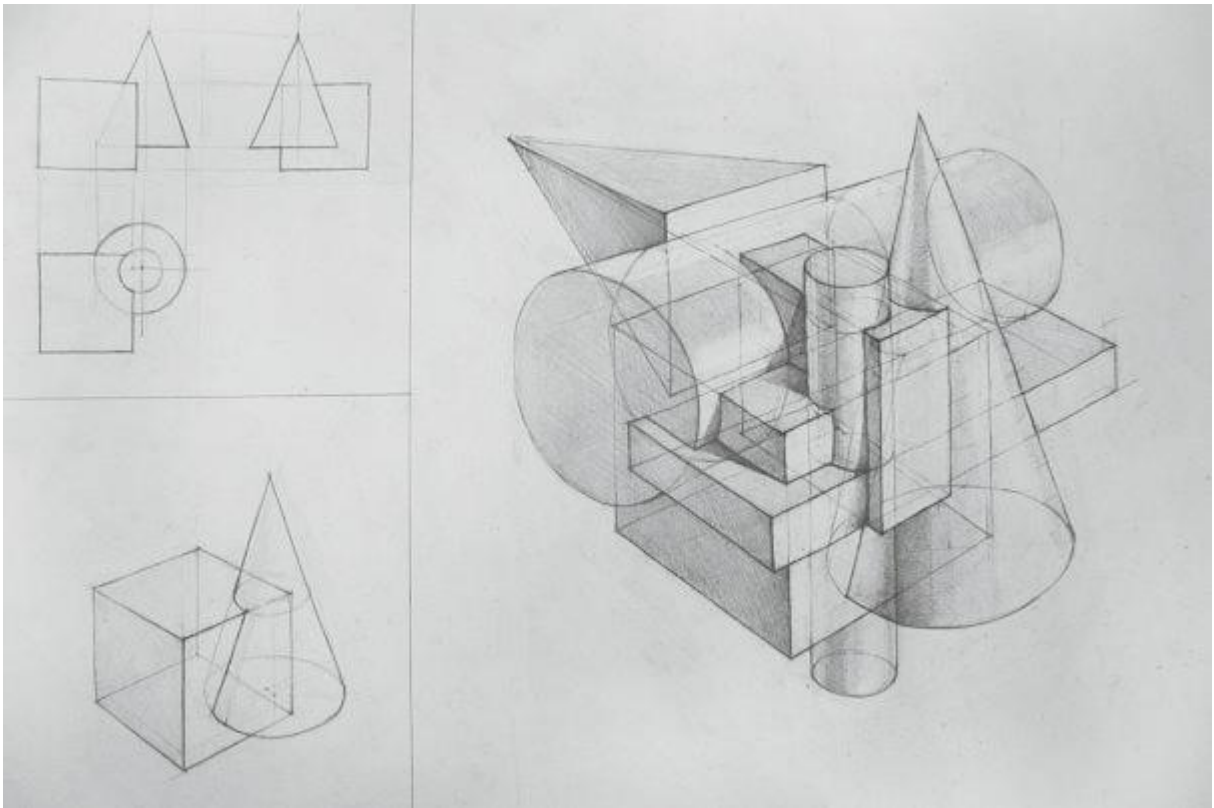

**На вступительном испытании абитуриент должен иметь при себе:** набор простых карандашей различной твердости, ластик.

**Рекомендуемая литература:**

1. Кудряшев, К.В. Байзетцер Л. Проблемы изобразительного языка архитектора [Текст] / К.В. Кудряшев, Л. Байзетцер. - М.: Стройиздат, 1985.
2. Кулебакон, Г.И. Рисунок и основы композиции [Текст] / Г.И. Кулебакон; под ред. Г.И. Кильке. -М.: Просвещение, 1981.
3. Максимов, О.Г. Рисунок в архитектурном творчестве. Изображение, выражение, создание [Текст]: учебное пособие / О.Г. Максимов. - М.: Архитектура, 2003.
4. Тихонов, С.В. Рисунок [Текст] / С.В. Тихонов, В.Г. Демьянов, В.П. Подрезков. - М.: Стройиздат, 1983.

**1.3. Профессиональное испытание - Черчение**

**Правила проведения:**

Продолжительность испытания - 240 минут.

Испытание состоит из двух заданий и выполняется на листе бумаги формата А-3(297x420 мм) в карандаше.

**Содержание заданий:**

**Задание №1: Построение сопряжений**

Абитуриент должен продемонстрировать знания и умения в выполнении чертежа по предложенному образцу.

Необходимо построить очертания архитектурной детали в соответствии с правилами построения сопряжений.

**Задание №2: Проекционное черчение**

Абитуриент должен продемонстрировать знания и умения в выполнении чертежа, из которого понятны все особенности детали.

Необходимо по заданию построить три проекции детали, выполнить нужные разрезы и сечения, построить объемное изображение детали (прямоугольную изометрическую проекцию) без выреза четверти.

Работа выполняется карандашом с помощью чертежных инструментов в соответствии с ГОСТами. Лист располагается горизонтально или вертикально по усмотрению абитуриента.

Выделяется рабочее поле рамкой по 5 мм со всех сторон листа.

Для успешной сдачи вступительных *испытаний* по черчению абитуриент должен знать следующий материал:

- ГОСТы 2.301-68\* «Форматы», 2.302-68\* «Масштабы», 2.303-68\* «Линии».
- ГОСТ 2.304-81 «Шрифты чертежные» - основные размеры, построение букв и цифр. Архитектурный узкий шрифт и его построение.
- Геометрическое черчение. Деление отрезка прямой на равные или пропорциональные части. Деление углов на равные части. Построение правильных многоугольников.

Сопряжение произвольно заданных прямых, прямой с окружностью и двух окружностей.

• Архитектурные обломы. Построение профилей валика, шейки, четвертного вала, выкружки, каблучка, гуська, скоции, астрагала, сложного торуca.

Проекционное черчение. Аппарат проецирования объекта на три плоскости проекций. Построение третьего вида детали по двум заданным.

- Методы простановки линейных и угловых размеров (ГОСТ 2.307-68\*).
- Разрезы (ГОСТ 2.305-68\*) основные и местные. Обозначение разрезов на чертежах. Условности и упрощения (соединение половины вида и половины разреза).
- Аксонометрические проекции. Связь комплексного и аксонометрического чертежей объекта. Построение овала и эллипса как аксонометрии окружности. Прямоугольная изометрическая проекция. Порядок построения аксонометрических проекций объекта.

#### ***Критерии оценки:***

Выполненная абитуриентом работа оценивается предметной комиссией по 100-балльной шкале в соответствии со следующими требованиями:

- рациональная компоновка изображений на листе;
- умение правильного построения сопряжений и архитектурных обломов;
- правильность построения третьего вида и аксонометрии;
- правильность простановки размеров; владение графическими навыками.

Минимальное количество баллов, подтверждающее успешное прохождение вступительного испытания – 60 баллов, максимальное - 100 баллов.

***Образец вступительной работы по черчению***

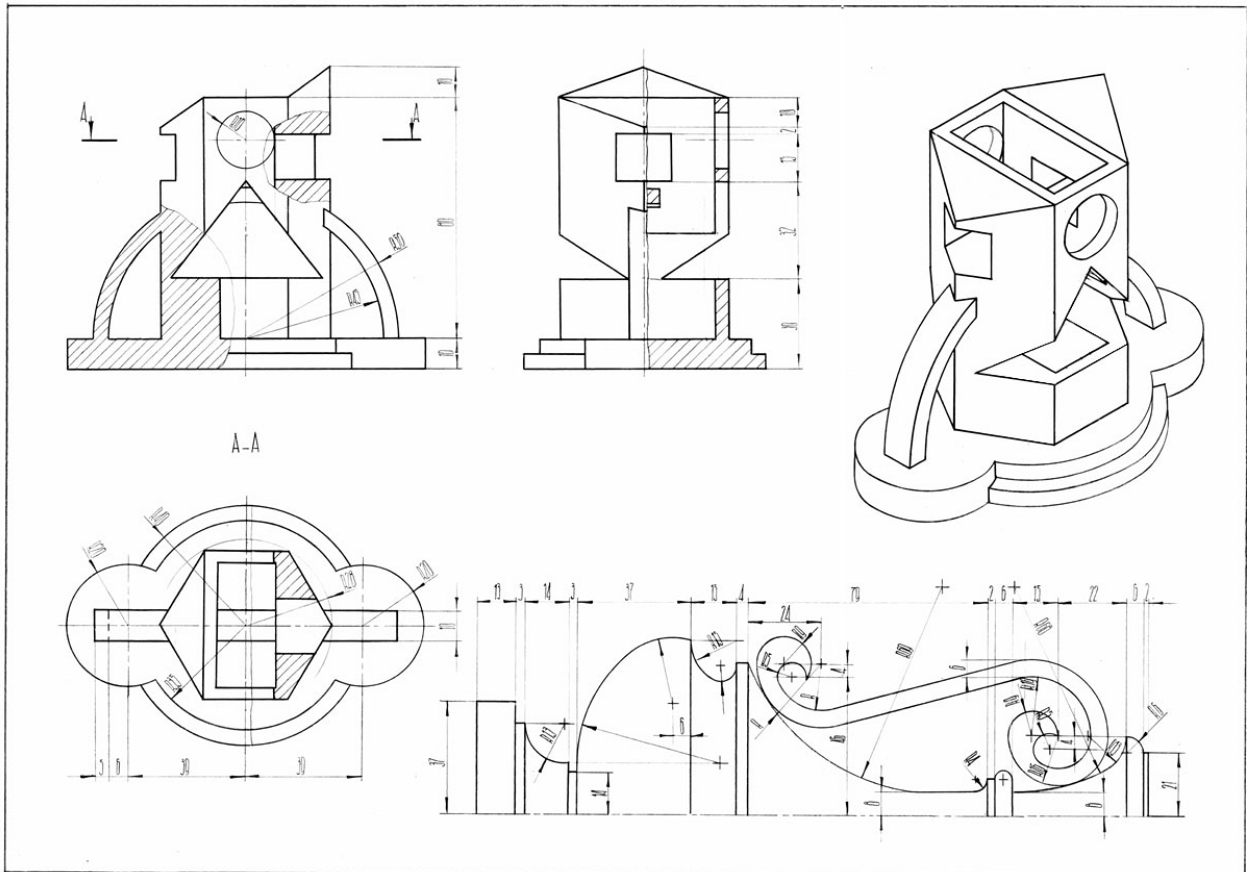

**На вступительном испытании абитуриент должен иметь при себе:** доска чертежная формата А-3, набор простых карандашей различной твердости, ластик, циркуль, набор линеек для черчения.

**Рекомендуемая литература:**

1. ЕСКД. Государственные стандарты. Общие правила выполнения чертежей [Текст]. - М.: Госкомитет СССР по стандартам, 1984. - 240 с.
2. Червинская, В.В. Черчение [Текст] / В.В. Червинская. - Львов: Вища школа, 1984. - 200 с.
3. Лагерь, А.И. Инженерная графика [Текст] / А.И. Лагерь, Э.А. Колесникова. - М.: Высшая школа, 1985. - 176 с.
4. Потишко, А.В. Крушевская Д.П. Справочник по инженерной графике [Текст] / А.В. Потишко, Д.П. Крушевская. - Киев: Будивельник, 1983. - 264 с.
5. Бескопыльная, С.В. Методические указания и контрольное задание по черчению: Архитектурные обломы [Текст] / С.В. Бескопыльная. - Ростов-на-Дону: РАИ, 1990. - 10 с.
6. Короев, Ю.И. Строительное черчение и рисование [Текст] / Ю.И. Короев. - М., 1983.

### **54.03.01 - Дизайн**

#### **1.1. Творческое испытание – Рисунок**

**Правила проведения: Рисунок гипсовой головы с натуры.**

Продолжительность испытания - 360 минут.

Задание выполняется в карандаше на листе бумаги формата А-2 (597x420).

**Требования к выполнению задания:**

Абитуриент должен продемонстрировать способность к художественно-образному мышлению, умение точно передавать пропорции, верно изображать ракурс головы, умение выявлять конструктивную сущность модели, раскрыть характер формы головы и лица тоновым решением.



Необходимо выполнить с натуры рисунок «гипсовой головы» с натуры в соответствии с правилами линейной перспективы. Для этого рекомендуется:

- внимательно изучить предложенную модель, уяснить особенности строения, выявить основные пропорциональные отношения;
- расположить изображение на листе таким образом, чтобы не было больших полей и, наоборот, изображению не было тесно;
- определить общую форму головы и выполнить разметку частей лица с учетом их пропорциональных отношений.

Во избежание ошибок при построении необходимо работу вести сразу над всем рисунком, не увлекаться прорисовкой отдельных частей и деталей лица. Сначала намечаются две линии: средняя линия глаз и срединная линия головы (линия продольного сечения головы). Затем намечаются линии преломления форм и обозначаются части лица (глаза, нос, губы). Основным этапом в рисовании головы - построение с использованием закономерностей линейной перспективы; последний этап - тональная моделировка форм.

При рисовании важно с учетом собственного опыта так распределить время, отведенное на испытание, чтобы к концу работа получила художественное завершение.

***Критерии оценки:***

Выполненное абитуриентом задание оценивает предметная комиссия по 100-балльной шкале в соответствии со следующими требованиями:

- правильное композиционное размещение рисунка на листе;
- точная передача пропорций;
- верное изображение ракурса головы и конструктивной сущности модели;
- достаточное тоновое решение, раскрывающее характер формы головы и лица.

Минимальное количество баллов, подтверждающее успешное прохождение вступительного испытания – 60 баллов, максимальное - 100 баллов.

***Образец вступительных работ по рисунку***

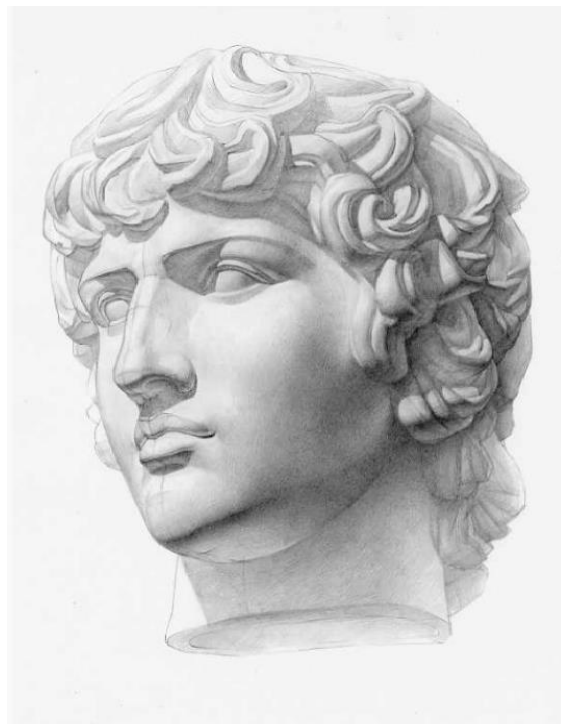
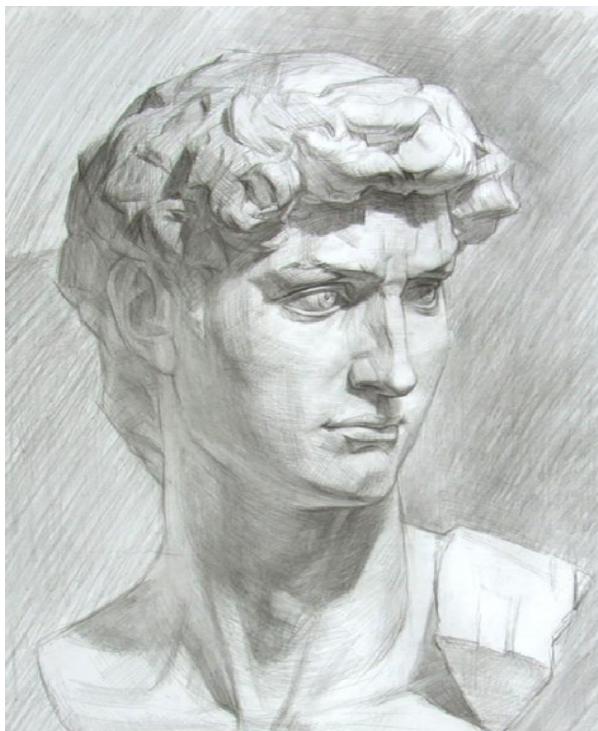

**На вступительном испытании абитуриент должен иметь при себе:** набор простых карандашей различной твердости, ластик, кнопки или скотч для фиксации листа на мольберте.

**Рекомендуемая литература:**

1. Буров, А.К. Об архитектуре [Текст] / А.К. Буров. - М., 1960.
2. Гиуску. Пластическая анатомия [Текст]: в 2 т. / Гиуску. - Бухарест, 1963.
3. Иконников, А. Основы архитектурной композиции [Текст] / А. Иконников, Г. Степанов. - М.: Искусство, 1971.
4. Павлинов, П.А. Каждый может научиться рисовать [Текст] / П.А. Павлинов. - М., 1966.
5. Федоров, М.В. Рисунок и перспектива [Текст] / М.В. Федоров. - М., 1960.
6. Тихонов, С.В. Рисунок [Текст] / С.В. Тихонов, В.Г. Демьянов, В.Б. Подрезков. - М.: Стройиздат, 1983.
7. Есаулов, Г.В. Методические рекомендации для подготовки к приемным *испытаниям* по рисованию и черчению [Текст] / Г.В. Есаулов, А.Л. Мартиросов. - Ростов-на-Дону, 1988.
8. Баммес, Т. Основы пластической анатомии [Текст] / Т. Баммес. - М., 1980.

## 1.2. Профессиональное испытание (1) – Живопись

**Правила проведения: Живописная композиция с натуры**

Продолжительность испытания -300 минут.

Задание выполняется на бумаге формата А-2 (594х420).

**Требования к выполнению задания:**

Абитуриенту необходимо выполнить с натуры живописный этюд натюрморта, при этом композицию натюрморта нужно составить из 3-5 бытовых предметов и 2-3 драпировок, сближенных или контрастных по цвету и тону при боковом освещении.

Абитуриент должен продемонстрировать ясность композиционного построения. Умение цветом передать форму предметов и их положение в пространстве. Выяснить и показать характер изменения цвета предметов в зависимости от освещения.

**Критерии оценки:**

Выполненную абитуриентом работу оценивает предметная комиссия по 100-бальной шкале, исходя из следующих требований:

- Грамотное композиционное решение натюрморта;
- Пространственное положение элементов натюрморта на предметной плоскости, учитывая линейную и воздушную перспективу.
- Цветовая гармония, колорит. Взаимосвязь между предметами, их цветом, формой и освещением.
- В конечном итоге этюд должен соответствовать зрительному впечатлению от натуры при цельности видения.

Минимальное количество баллов, подтверждающее успешное прохождение вступительного испытания – 60 баллов, максимальное - 100 баллов.

**Образец вступительной работы по живописи**





### **Рекомендуемая литература**

**На вступительном испытании абитуриент должен иметь при себе:** краски водорастворимые (гуашь, акварель, темпера, акрил), карандаш, кисти, мастихин, палитра, емкость для воды (банка, ведро), ластик, кнопки или скотч для фиксации работы на мольберте.

### **Рекомендуемая литература:**

1. Беда, Г.В. Живопись и ее изобразительные средства [Текст] / Г.В. Беда. - М.: Просвещение, 1977.
2. . Белютин, Э.М. Основы изобразительной грамоты [Текст] / Э.М. Белютин. - М.: Издательство «Советская Россия», 1961.
3. Коллектив авторов. Рисунок и живопись [Текст] // Зонненштраль, Е.М. Натюрморт, беседа о живописи / коллектив авторов. - М.: Издательство «Искусство», 1961

## **1.3. Профессиональное испытание (2) – Композиция**

**Правила проведения:** Абстрактная композиция по представлению на заданную тему.

Продолжительность испытания -360 минут.

Задание выполняется на бумаге формата А-2 (594x420).

### **Содержание задания:**

Работа состоит из двух частей на листе бумаги формата А-2:

Часть 1. Плоскостная композиция в цвете;

Часть 2. Стилизация объекта природной формы.

### **Требования к выполнению задания:**

#### **Часть 1. Плоскостная композиция в цвете:**

Абитуриенту необходимо продемонстрировать способности к ассоциативно-образному, абстрактному мышлению, а также навыки композиционной работы.

Предлагается на основе заданной колористической гаммы на определенную тему выполнить ассоциативно-образную плоскостную композицию в цвете, носящую абстрактно-формальный характер изображения.

Абитуриент может использовать в качестве элементов композиции силуэты различных геометрических фигур, пятна, линии, полосы. По желанию можно также использовать различные фактуры, модули, шрифты. Цвет необходимо использовать как композиционное средство для раскрытия темы задания.

На одной половине листа бумаги формата А-2 предлагается расположить выбранное абитуриентом в результате вариантного поиска решение абстрактной плоскостной композиции (297x420 мм). Эскизы вариантного поиска предлагается расположить на второй половине листа, на вертикальной полосе (шириной 80-100 мм). На оставшейся части листа следует расположить вторую часть задания.

#### **Часть 2. Стилизация объекта природной формы**

Абитуриенту необходимо продемонстрировать навыки логического выделения существенных свойств заданной природной формы и на этой основе с помощью любых художественно-композиционных средств разработать варианты стилизации.

Абитуриент может использовать также любой способ изображения: орнаментально-декоративный; абстрактно-геометрический, знаково-символический.

Задание выполняется на второй половине листа (А-2), где необходимо разместить эскизы вариантного поиска и окончательный графический рисунок - стилизованное изображение природной формы. Рекомендуемый размер изображения окончательного варианта - 150-170 мм.

### **Критерии оценки:**

Выполненное абитуриентом задание оценивается предметной комиссией по 100-бальной шкале в соответствии со следующими требованиями:

- Соответствие предложенного решения теме задания.
- Соблюдение условий композиционного задания.
- Грамотность компоновки изображений на листе, точность использования формата.
- Качество художественного решения.
- Равновесие и масштаб цветовых пятен.
- Выявление композиционного центра как линейно-графического, так и колористического.
- Профессиональное мастерство.

Минимальное количество баллов, подтверждающее успешное прохождение вступительного испытания – 60 баллов, максимальное - 100 баллов.



**На вступительном испытании абитуриент должен иметь при себе:** краски водорастворимые (гуашь, акварель, темпера, акрил), карандаш, кисти, тушь черная, перо, черная гелиевая ручка, шариковая черная ручка (по выбору абитуриента), линейка, треугольник, палитра, емкость для воды (банка, ведерко), ластик, кнопки или скотч для фиксации работы на мольберте.

#### **Рекомендуемая литература**

1. Агранович-Пономарева, Е.С. Архитектурная колористика [Текст]: практикум / Е.С. Агранович-Пономарева, А.А. Литвинова. - Минск.: УП «Техпринт», 2002.
2. Араухо, И. Архитектурная композиция [Текст] / И. Араухо. - М.,1982.
3. Ветрова, И.Б. Неформальная композиция: от образа к творчеству [Текст]: учебное пособие / И.Б. Ветрова. - М.: Издательство «Ижица»,2004.

4. Чернышев, О.В. Формальная композиция [Текст]: творческий практикум / О.В. Чернышев. - Минск., 1999.

## 54.03.02 - Декоративно-прикладное искусство и народные промыслы

### 1.1. Творческое испытание – Рисунок

#### **Правила проведения: Рисунок гипсовой головы с натуры.**

Продолжительность испытания - 360 минут.

Задание выполняется в карандаше на листе бумаги формата А-2 (597x420).

#### **Требования к выполнению задания:**

Абитуриент должен продемонстрировать способность к художественно-образному мышлению, умение точно передавать пропорции, верно изображать ракурс головы, умение выявлять конструктивную сущность модели, раскрыть характер формы головы и лица тоновым решением.

Необходимо выполнить с натуры рисунок «гипсовой головы» с натуры в соответствии с правилами линейной перспективы. Для этого рекомендуется:

- внимательно изучить предложенную модель, уяснить особенности строения, выявить основные пропорциональные отношения;
- расположить изображение на листе таким образом, чтобы не было больших полей и, наоборот, изображению не было тесно;
- определить общую форму головы и выполнить разметку частей лица с учетом их пропорциональных отношений.

Во избежание ошибок при построении необходимо работу вести сразу над всем рисунком, не увлекаться прорисовкой отдельных частей и деталей лица. Сначала намечаются две линии: средняя линия глаз и срединная линия головы (линия продольного сечения головы). Затем намечаются линии преломления форм и обозначаются части лица (глаза, нос, губы). Основной этап в рисовании головы - построение с использованием закономерностей линейной перспективы; последний этап - тональная моделировка форм.

При рисовании важно с учетом собственного опыта так распределить время, отведенное на испытание, чтобы к концу работа получила художественное завершение.

#### **Критерии оценки:**

Выполненное абитуриентом задание оценивает предметная комиссия по 100-балльной шкале в соответствии со следующими требованиями:

- правильное композиционное размещение рисунка на листе;
- точная передача пропорций;
- верное изображение ракурса головы и конструктивной сущности модели;
- достаточное тоновое решение, раскрывающее характер формы головы и лица.

Минимальное количество баллов, подтверждающее успешное прохождение вступительного испытания – 60 баллов, максимальное - 100 баллов.

## Образец вступительных работ по рисунку

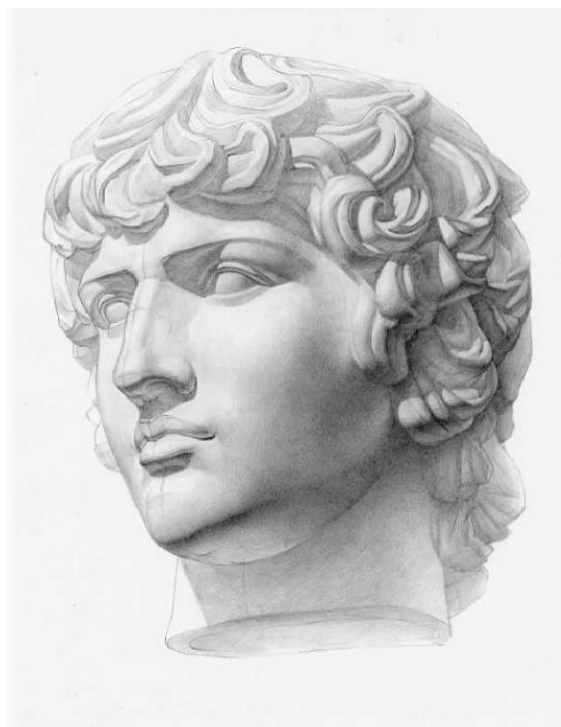
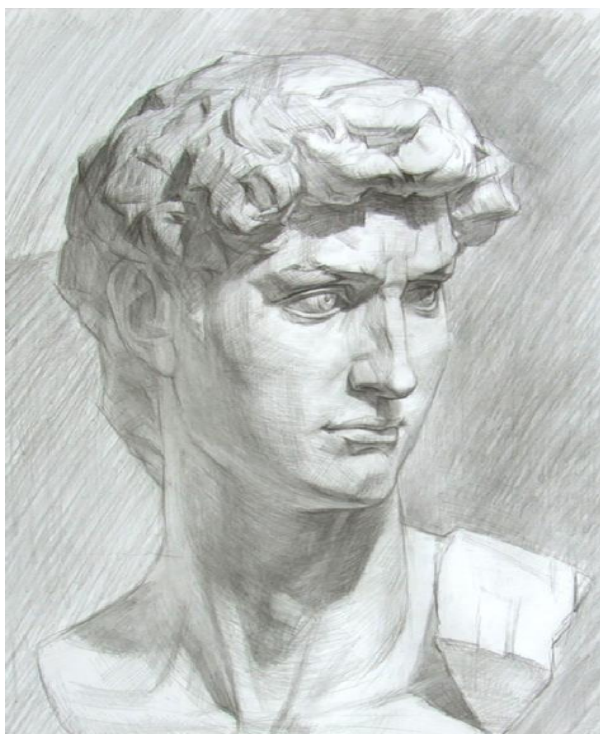

**На вступительном испытании абитуриент должен иметь при себе:** набор простых карандашей различной твердости, ластик, кнопки или скотч для фиксации листа на мольберте.

### **Рекомендуемая литература:**

1. Буров, А.К. Об архитектуре [Текст] / А.К. Буров. - М., 1960.
2. Гиуску. Пластическая анатомия [Текст]: в 2 т. / Гиуску. - Бухарест, 1963.
3. Иконников, А. Основы архитектурной композиции [Текст] / А. Иконников, Г. Степанов. - М.: Искусство, 1971.
4. Павлинов, П.А. Каждый может научиться рисовать [Текст] / П.А. Павлинов. - М., 1966.
5. Федоров, М.В. Рисунок и перспектива [Текст] / М.В. Федоров. - М., 1960.
6. Тихонов, С.В. Рисунок [Текст] / С.В. Тихонов, В.Г. Демьянов, В.Б. Подрезков. - М.: Стройиздат, 1983.
7. Есаулов, Г.В. Методические рекомендации для подготовки к приемным *испытаниям* по рисованию и черчению [Текст] / Г.В. Есаулов, А.Л. Мартиросов. - Ростов-на-Дону, 1988.
8. Баммес, Т. Основы пластической анатомии [Текст] / Т. Баммес. - М., 1980.

## 1.2. Профессиональное испытание (1) – Живопись

### **Правила проведения: Живописная композиция с натуры**

Продолжительность испытания - 300 минут.

Задание выполняется на бумаге формата А-2 (594x420).

### **Требования к выполнению задания:**

Абитуриенту необходимо выполнить с натуры живописный этюд натюрморта, при этом композицию натюрморта нужно составить из 3-5 бытовых предметов и 2-3 драпировок, сближенных или контрастных по цвету и тону при боковом освещении.

Абитуриент должен продемонстрировать ясность композиционного построения. Умение цветом передать форму предметов и их положение в пространстве. Выяснить и показать характер изменения цвета предметов в зависимости от освещения.

### **Критерии оценки:**

Выполненную абитуриентом работу оценивает предметная комиссия по 100-бальной шкале, исходя из следующих требований:

- Грамотное композиционное решение натюрморта;
- Пространственное положение элементов натюрморта на предметной плоскости, учитывая линейную и воздушную перспективу.
- Цветовая гармония, колорит. Взаимосвязь между предметами, их цветом, формой и освещением.
- В конечном итоге этюд должен соответствовать зрительному впечатлению от природы при цельности видения.

Минимальное количество баллов, подтверждающее успешное прохождение вступительного испытания – 60 баллов, максимальное - 100 баллов.

***Образец вступительной работы по живописи***



***Рекомендуемая литература***

***На вступительном испытании абитуриент должен иметь при себе:*** краски водорастворимые (гуашь, акварель, темпера, акрил), карандаш, кисти, мастихин, палитра, емкость для воды (банка, ведерко), ластик, кнопки или скотч для фиксации работы на мольберте.

***Рекомендуемая литература:***

1. Беда, Г.В. Живопись и ее изобразительные средства [Текст] / Г.В. Беда. - М.: Просвещение, 1977.
2. . Белютин, Э.М. Основы изобразительной грамоты [Текст] / Э.М. Белютин. - М.: Издательство «Советская Россия», 1961.
3. Коллектив авторов. Рисунок и живопись [Текст] // Зонненштраль, Е.М. Натюрморт, беседа о живописи / коллектив авторов. - М.: Издательство «Искусство», 1961 г.

**1.3. Профессиональное испытание (2) – Композиция**

**Правила проведения:** **Абстрактная композиция по представлению на заданную тему.**

Продолжительность испытания -360 минут.

Задание выполняется на бумаге формата А-2 (594x420).

**Содержание задания:**

Работа состоит из двух частей на листе бумаги формата А-2:



Часть 1. Плоскостная композиция в цвете;  
Часть 2. Стилизация объекта природной формы.

**Требования к выполнению задания:**

**Часть 1. Плоскостная композиция в цвете:**

Абитуриенту необходимо продемонстрировать способности к ассоциативно-образному, абстрактному мышлению, а также навыки композиционной работы.

Предлагается на основе заданной колористической гаммы на определенную тему выполнить ассоциативно-образную плоскостную композицию в цвете, носящую абстрактно-формальный характер изображения.

Абитуриент может использовать в качестве элементов композиции силуэты различных геометрических фигур, пятна, линии, полосы. По желанию можно также использовать различные фактуры, модули, шрифты. Цвет необходимо использовать как композиционное средство для раскрытия темы задания.

На одной половине листа бумаги формата А-2 предлагается расположить выбранное абитуриентом в результате вариантного поиска решение абстрактной плоскостной композиции (297x420 мм). Эскизы вариантного поиска предлагается расположить на второй половине листа, на вертикальной полосе (шириной 80-100 мм). На оставшейся части листа следует расположить вторую часть задания.

**Часть 2. Стилизация объекта природной формы**

Абитуриенту необходимо продемонстрировать навыки логического выделения существенных свойств заданной природной формы и на этой основе с помощью любых художественно-композиционных средств разработать варианты стилизации.

Абитуриент может использовать также любой способ изображения: орнаментально-декоративный; абстрактно-геометрический, знаково-символический.

Задание выполняется на второй половине листа (А-2), где необходимо разместить эскизы вариантного поиска и окончательный графический рисунок - стилизованное изображение природной формы. Рекомендуемый размер изображения окончательного варианта - 150-170 мм.

**Критерии оценки:**

Выполненное абитуриентом задание оценивается предметной комиссией по 100-бальной шкале в соответствии со следующими требованиями:

- Соответствие предложенного решения теме задания.
- Соблюдение условий композиционного задания.
- Грамотность компоновки изображений на листе, точность использования формата.
- Качество художественного решения.
- Равновесие и масштаб цветовых пятен.
- Выявление композиционного центра как линейно-графического, так и колористического.
- Профессиональное мастерство.

Минимальное количество баллов, подтверждающее успешное прохождение вступительного испытания – 60 баллов, максимальное - 100 баллов.



**На вступительном испытании абитуриент должен иметь при себе:** краски водорастворимые (гуашь, акварель, темпера, акрил), карандаш, кисти, тушь черная, перо, черная гелиевая ручка, шариковая черная ручка (по выбору абитуриента), линейка, треугольник, палитра, емкость для воды (банка, ведро), ластик, кнопки или скотч для фиксации работы на мольберте.

**Рекомендуемая литература**

1. Агранович-Пономарева, Е.С. Архитектурная колористика [Текст]: практикум / Е.С. Агранович-Пономарева, А.А. Литвинова. - Минск.: УП «Техпринт», 2002.
2. Араухо, И. Архитектурная композиция [Текст] / И. Араухо. - М.,1982.
3. Ветрова, И.Б. Неформальная композиция: от образа к творчеству [Текст]: учебное пособие / И.Б. Ветрова. - М.: Издательство «Ижица»,2004.
4. Чернышев, О.В. Формальная композиция [Текст]: творческий практикум / О.В. Чернышев. - Минск.,1999.

**Программа вступительного испытания в магистратуру  
по направлению подготовки 07.04.03 – Дизайн архитектурной среды**

Вступительный экзамен в магистратуру по направлению подготовки 07.04.03 «Дизайн архитектурной среды» предназначен для определения теоретической и практической подготовленности поступающего к выполнению профессиональных задач, установленных Государственным образовательным стандартом по направлению подготовки «Дизайн архитектурной среды»

Программа включает:

1. Требования к вступительному экзамену.
2. Содержание вступительных испытаний по разделам: теория архитектуры, история общей архитектуры, история русской архитектуры.
3. Список литературы для подготовки к экзамену.

### **Требования к вступительному экзамену в магистратуру по направлению 07.04.03 – Дизайн архитектурной среды**

На вступительном экзамене, поступающий в магистратуру должен подтвердить знания в области истории и методологии искусства, достаточные для обучения по магистерской программе. Поступающий должен иметь сформированное научное мировоззрение и продемонстрировать на вступительном междисциплинарном испытании знание и владение:

- системой научных понятий;
- фактами всеобщей истории архитектуры;
- фактами истории русской архитектуры.

### **Раздел 1. Теория архитектуры**

Архитектура как среда жизнедеятельности и важнейшая составляющая материальной и духовной культуры общества». Теория архитектуры и ее место в системе современного научного знания, фундаментальный и прикладной уровни теории архитектуры. Теоретическое знание и творческая практика органичность взаимосвязей между ними.

Основные этапы становления и развития теории архитектуры. Современное состояние и основные тенденции развития.

Проблема статуса и структуризации теоретического знания. Философские основы теории архитектуры, междисциплинарные связи. Методологические проблемы современной теории архитектуры. Проблема объективизации знания. Теория и практика: методологические и организационные проблемы. История и теория архитектуры: специфика взаимосвязей в прошлом, настоящем и будущем. Проблематика накопления и аккумуляции профессионального знания в процессе исторического развития архитектуры. Смена архитектурных эпох и стилей, диалектический эффект отрицания предшествующего и проблема преемственности.

Архитектурная форма и ее специфика. Категории архитектурной формы. Теория композиции и ее основные составляющие. Основные средства гармонизации архитектурной формы, ансамбля, города. Средовой подход в архитектурном проектировании и развитие представлений об архитектурном ансамбле, его специфике и принципах формирования.

### **Литература**

1. Анализ и интерпретация произведения искусства: Учеб. Пособие / Н. А. Яковлева, Е. Б. Мозговая, Т. П. Чаговец и др.; Под ред. Н. А. Яковлевой. – М., 2005.
2. Виппер Б. Р. Введение в историческое изучение искусства. – М., 2004.
3. Бирюкова, Н.В. История архитектуры: Учебное пособие / Н.В. Бирюкова. - М.: Инфра-М, 2018. - 160 с.
4. Павлинов, А.М. История русской архитектуры / А.М. Павлинов. - М.: Ленанд, 2015. - 272 с.
5. Ткачев, В.Н. История архитектуры / В.Н. Ткачев. - М.: Альянс, 2016. - 272 с



## Раздел 2. История всеобщей архитектуры

Основные очаги возникновения древнейших цивилизаций, архитектуры и градостроительства. Периодизация всемирной истории архитектуры. Стадиальный и региональный аспекты.

Происхождение зодчества. Древнейшие формы расселения и поселений. Новейшие расшифровки структуры мегалитических сооружений. Актуальные проблемы включения памятников археологии в контекст истории мировой архитектуры. Черты общности в развитии древнейших строительных структур.

Архитектура Древнего мира. Зодчество Египта, Двуречья, Средиземноморья и сопредельных стран Азии. Выдающиеся памятники и ансамбли. Развитие градостроительства.

Архитектура Античного мира. Древняя Греция – основные этапы развития зодчества. Выдающиеся города, ансамбли, памятники. Гипподамова планировка греческих городов. Архитектура акрополей, агор, храмов. Древний Рим. Генеральные планы военных лагерей и городов. Городские центры, форумы, улицы, массовая застройка. Основные памятники древнеримского зодчества. Архитектурный ордер, его становление и развитие.

Архитектура античных поселений в Северном Причерноморья. Архитектура Древней Америки. Основные культуры, города, храмовые ансамбли.

Архитектура Средних веков. Архитектура и градостроительство Византии. Крестово-купольная система в храмовом зодчестве, ее влияние на последующее развитие культовой архитектуры.

Зодчество стран средневековой Европы. Романская архитектура. Готика. Архитектура и ансамбли Парижа, Реймса, Кельна, Амьена, Лондона, Флоренции, Венеции и других городов. Архитектура древней Руси X – середины XV вв. Основные архитектурные школы и их влияние на последующее развитие русского зодчества.

Принципы русского средневекового градостроительства. Архитектура Московского государства второй половины XV – XVII вв. Русское деревянное зодчество.

Архитектура эпохи Возрождения. «Идеальные» города. И его стиль, распространение в странах Европы и Америки.

Классицизм как международный стиль. Его национальные варианты в Европе и Америке. Архитектурные теории эпохи классицизма. Мастера и их основные работы.

Зодчество стран Ближнего, Среднего и Дальнего Востока, Южной и Юго-Восточной Азии. Основные школы, взаимовлияния. Особенности градостроительной культуры, садово-парковом искусстве и архитектурного формообразования,

Архитектура Нового и Новейшего времени. Исторические, социально-экономические и культурные условия и противоречия развития градостроительства и архитектуры XIX – начала XX вв. Развитие экономики, промышленности, общественно-политической мысли и их влияние на развитие зодчества. Градостроительные идеи. Основные типы сооружений.

Историзм и эклектизм как метод архитектурного творчества. Разнообразие его проявлений в архитектуре различных стран. Национально-романтические течения. Европейские варианты стиля «модерн» и его ведущие мастера. Чикагская школа. Возрождение традиций классицизма в начале XX в. Зарождение отечественной историко-архитектурной науки, основные этапы ее развития.

Истоки современной архитектуры. Современное движение. Де стиль. Экспрессионизм в архитектуре. Баухауз и ВХУТЕМАСа. Развитие Функционализма в архитектуре и градостроительстве и реакция на «Новую архитектуру» в 1930-е годы.

«Афинская хартия» и развитие градостроительства в конце 1940–50-х годов. Творчество и теоретические концепции выдающихся мастеров 1920–60-х годов. Критика «современного движения» и тенденции 1970–80-х годов. Новый консерватизм, массово-коммерческое и авангардное творчество. Развитие ретроспективных направлений.

Программа и противоречия постмодернизма, деконструктивизма. Новый классицизм, регионализм, архитектура хай-тек.

Становление национальных архитектурных школ в странах Европы, Азии и Латинской Америки.

### **Литература**

1. Бирюкова, Н.В. История архитектуры: Учебное пособие / Н.В. Бирюкова. - М.: Инфра-М, 2018. - 128 с.
2. Бирюкова, Н.В. История архитектуры: Учебное пособие / Н.В. Бирюкова. - М.: Инфра-М, 2018. - 160 с.
3. Бирюкова, Н.В. История архитектуры: Учебное пособие / Н.В. Бирюкова. - М.: НИЦ Инфра-М, 2013. - 367 с.
4. Виолле-ле-Дюк, Э.Э. Архитектура. Всемирная история архитектуры / Э.Э. Виолле-ле-Дюк. - М.: АСТ, 2010. - 304 с.
5. Маклакова, Т.Г. Зодчество индустриальной эпохи История архитектуры и строительной техники Часть 2 / Т.Г. Маклакова. - М.: АСВ, 2010. - 256 с.
6. Шуази, О. Всеобщая история архитектуры / О. Шуази; Пер. с фр. Н.С. Курдюков, Е.Г. Денисова. - М.: Эксмо, 2012. - 704 с.

### **Раздел 3. История русской архитектуры**

Архитектура Российской империи XVIII – первой половины XIX вв. Архитектура и градостроительство Петровского времени и середины XVIII в. Русский классицизм, его выдающиеся представители. Перепланировка городов России во II половине XVIII – начале XIX вв. Образцы планировочного искусства, городские ансамбли.

Архитектура СССР и России XX века. Архитектура первых лет советской власти. Социальные утопии и поиски новых форм расселения, типов жилища, общественных зданий. Основные творческие направления.

Первая пятилетка и развертывание строительства промышленных предприятий, новых городов и жилых комплексов. Участие в строительстве архитекторов Европы и Америки.

Изменение творческой направленности в советской архитектуре начала 1930-х годов, курс на освоение мирового и национального архитектурного наследия. Генеральный план реконструкции Москвы 1935 года и его влияние на практику советского градостроительства.

Послевоенное строительство. Восстановление городов, строительство крупных общественных зданий, мемориалов.

Изменение творческой направленности советской архитектуры в 1954–1955 гг. Становление новых принципов градостроительства. Строительство новых городов (Тольятти, Набережные Челны и др.).

Возникновение противоречий между централизованным и типовым проектированием, массовостью и унификацией индустриального строительства и требованиями учета региональных, местных, национальных особенностей. Первые попытки их преодоления, актуальные проблемы формирования полноценной среды городов и сел.

Проблема национального своеобразия в советской архитектуре 1970–80-х годов. Развитие региональных школ зодчества. Мастера архитектуры и их произведения. Проблемы местного своеобразия и синтеза искусств.

Социальные программы жилищного строительства, задача обеспечения каждой семьи отдельной квартирой или домом.

Архитектура России 1990-х – начала 2000 годов. Новые тенденции и проблемы. Генеральный план развития Москвы на период до 2020 года.

## Литература

1. Павлинов, А.М. История русской архитектуры / А.М. Павлинов. - М.: Ленанд, 2015. - 272 с.
2. Пеньков, А.В. Мои Хамовники: Очерк об окраинном районе Старой Москвы: История древнейшего района Москвы через призму архитектуры / А.В. Пеньков. - М.: Ленанд, 2019. - 148 с.
3. Прокопенко, Н.И. История архитектуры и строительной техники: Учебное пособие / Н.И. Прокопенко. - СПб.: Лань, 2016. - 576 с.
4. Романюк, С.К. Переулки старой Москвы. История. Памятники архитектуры. Маршруты / С.К. Романюк. - М.: Центрполиграф, 2018. - 384 с.

### **Программа вступительного испытания в магистратуру по направлению подготовки 10.04.01 – Информационная безопасность**

Настоящая программа составлена на основании Федерального государственного образовательного стандарта высшего образования по направлению подготовки «Информационная безопасность» и определяет содержание и форму вступительного экзамена по программе магистратуры «Управление информационной безопасностью и технологии защиты информации»:

Цель вступительного испытания – отобрать наиболее подготовленных абитуриентов для обучения в магистратуре по направлению «Информационная безопасность».

При подготовке к вступительному испытанию следует уделить внимание следующим основным темам:

#### ***Основы информационной безопасности***

Сущность и понятие информационной безопасности, место информационной безопасности в системе национальной безопасности; современная концепция информационной безопасности; понятие и сущность защиты информации, ее место в системе информационной безопасности; цели и концептуальные основы защиты информации; критерии, условия и принципы отнесения информации к защищаемой; носители защищаемой информации; классификация конфиденциальной информации по видам тайны и степеням конфиденциальности; понятие и структура угроз защищаемой информации; виды уязвимости информации и формы ее проявления; каналы и методы несанкционированного доступа к конфиденциальной информации; методологические подходы к защите информации и принципы ее организации; объекты защиты; виды защиты; классификация методов и средств защиты информации; кадровое и ресурсное обеспечение защиты информации; системы защиты информации.

#### ***Программно-аппаратная защита информации***

Предмет и задачи программно-аппаратной защиты информации; основные подходы к защите данных от НСД; шифрование, контроль доступа и разграничение доступа; защита файлов от изменения; электронная цифровая подпись (ЭЦП); программно-аппаратные средства шифрования; построение аппаратных компонент криптозащиты данных; методы и средства ограничения доступа к компонентам ЭВМ; защиты программ от несанкционированного копирования; пароли и ключи, организация хранения ключей; компьютерные вирусы как особый класс РПВ.

### ***Инженерно-техническая защита информации***

Виды информации, защищаемой техническими средствами; источники и носители информации, защищаемой техническими средствами; принципы записи и съема информации с носителей; виды угроз безопасности информации, защищаемой техническими средствами; принципы добывания и обработки информации техническими средствами; классификация и структура технических каналов утечки информации; основные способы и принципы работы средств наблюдения объектов, подслушивания и перехвата сигналов; системный подход к инженерно-технической защите информации; ; способы и принципы работы средств защиты информации от наблюдения, подслушивания и перехвата; организационные и технические меры инженерно-технической защиты информации в государственных и коммерческих структурах; контроль эффективности защиты информации.

### ***Комплексная информационная безопасность***

Автоматизированные, информационные технологии управления комплексными системами безопасности и жизнеобеспечения. Анализ угроз при проектировании автоматизированной комплексной системы безопасности. Основные требования при проектировании автоматизированной комплексной системы безопасности. Общие вопросы проектирования систем безопасности объектов. Стадии и этапы проектирования. Нормативная документация в области обеспечения безопасности.

### ***Список рекомендуемой учебной литературы для подготовки к вступительному испытанию***

1. Васильков А.В. Безопасность и управление доступом в информационных системах: учеб. пос. / А.В.Васильков, И.А.Васильков. – М.: Форум, 2010
2. Гошко С.В. Технологии борьбы с компьютерными вирусами: практ. Пос. / С.В.Гошко. – М.: СолонПресс, 2009
3. Гошко С.В. Энциклопедия по защите от вирусов /С.В.Гошко. – М.:СОЛОН-Пресс, 2010
4. Информационная безопасность и защита информации: учеб. пос../Ю.Ю.Громов и др. – Старый Оскол: ТНТ, 2010
5. Ищейнов, В.Я. Защита конфиденциальной информации: учеб. пособие/ В. Я. Ищейнов, М. В. Мещатунян- М.: ФОРУМ, 2009.
6. Корнеев, И.К. Защита информации в офисе: учебник/ И. К. Корнеев, Е. А. Степанов- М.: ТК Велби, 2010
7. Мельников В.П. Информационная безопасность и защита информации: учеб. пос. / В.П. Мельников, С.А.Клейменов, А.М. Петраков. – М.: Академия, 2011
8. Молдовян, Н.А. Практикум по криптосистемам с открытым ключом/ Н.А. Молдовян. – СПб.: БХВ-Петербург, 2007
9. Шаньгин В.Ф. Комплексная защита информации в корпоративных системах / В.Ф.Шаньгин. – М.: Инфра-М, 2010
10. Фороузан, Б.А.Криптография и безопасность сетей: учеб. пособие / Б.А. Фороузан. – М.:БИНОМ, 2010
11. Фостер, Д. Создание защищенных от вторжения прикладных программ: Д. Фостер ; пер. с англ. А. А. Слинкин- М.: ДМК Пресс, 2009.
12. Хорев, П.Б. Программно-аппаратная защита информации: учебное пособие/ П. Б. Хорев- М.: ФОРУМ, 2009.
13. Технические средства и методы защиты информации: учеб. пособие/ А. П. Зайцев [и др.] ; ред.: А. П. Зайцев, А. А. Шелупанов- М.: Горячая линия - Телеком, 2009.
14. Сергеева, Ю.С. Защита информации: конспект лекций/ Ю. С. Сергеева ; ред. А. В. Якушев- М.: ПРИОР, 2011.

15. Информационная безопасность и защита информации: учебное пособие/ Ю. Ю. Громов [и др.] - Старый Оскол: ТНТ, 2010.

### **Программа вступительного испытания в магистратуру по направлению подготовки 37.04.01 - Психология**

Вступительный экзамен в магистратуру по направлению подготовки 37.04.01 - Психология предназначен для определения теоретической и практической подготовленности поступающего к выполнению профессиональных задач, установленных Государственным образовательным стандартом по направлению подготовки Психология.

Программа включает:

4. Требования к вступительному экзамену.
5. Содержание вступительных испытаний по разделам: общая психология, история психологии, психология личности, педагогическая психология, психология развития и возрастная психология, социальная психология.
6. Список литературы для подготовки к экзамену.

### **Требования к вступительному экзамену в магистратуру по направлению 37.04.01 - Психология**

На вступительном экзамене, поступающий в магистратуру должен подтвердить знания в области общих профессиональных психологических дисциплин, достаточные для обучения по магистерской программе. Поступающий должен иметь сформированное научное мировоззрение и продемонстрировать на вступительном междисциплинарном испытании знание и владение:

- системой научных психологических понятий;
- фактами психологических теорий;
- методами и процедурами профессиональной деятельности психолога.

### **Раздел 1. Общая психология**

Ощущение и восприятие: общая характеристика. Проблема соотношения ощущений и восприятия. Ощущения как исходные, начальные ступени человеческого познания. Основные свойства ощущений. Классификации ощущений. Психофизика ощущений (измерение порогов чувствительности и шкалирование). Пороги чувствительности: нижний и верхний абсолютные пороги, разностный (дифференциальный) порог. Основные психофизические законы Г. Фехнера и С. Стивенса. Общее представление о восприятии. Основные свойства перцептивного образа. Виды образных явлений. Теории восприятия.

Внимание: понятие, теории. Общее представление о внимании. Проявление внимания и избирательность восприятия. Внимание и сознание. Основные теории внимания (У. Джемс, Т. Рибо, П.Я. Гальперин). Когнитивные модели внимания: модель фильтра Д. Бродбента, модель распределения ресурсов Д. Канемана, модель делителя Э. Трейсмана. Виды и свойства внимания. Роль внимания в деятельности и обучении. Развитие внимания как высшей психической функции. Методы изучения и диагностики внимания.

Понятие памяти. Ее значение в жизни человека. Память и деятельность. Роль памяти в обучении. Общие подходы к классификации памяти. Ее виды. Процессы памяти (кодирование, сохранение, извлечение), основные закономерности их функционирования. Явления реминисценции. Развитие и тренировка памяти. Основные теории памяти (психологические, физиологические, биохимические). Когнитивные модели памяти И. Во

и Д. Нормана, Р. Аткинсона и Р. Шифрина, теория глубины/уровней обработки информации (Ф. Крэйк, Р. Локхарт, Э. Тулвинг). Методы изучения и диагностики памяти.

Понятие мышления в психологии. Роль и место мышления в человеческом познании. Предмет психологии мышления. Определения мышления в широком и узком смыслах. Мышление как решение задач, этапы этого процесса. Мышление как процесс переработки информации. Мышление как высшая психическая функция. Понятийное мышление как предмет психологического исследования. Формирование понятий, основные пути изучения (Л.С. Выготский). Мышление и его исследование в основных психологических школах. Виды мышления в различных классификациях.

Понятие и виды речи. Речь и язык. Внешняя и внутренняя речь. Функции речи. Дискуссия между Л.С. Выготским и Ж. Пиаже о происхождении и функциях эгоцентрической речи. Взаимосвязь развития мышления и речи в онтогенезе. Проблема соотношения мышления и речи. Генетические корни мышления и речи. Проявление единства мышления и речи в речевом мышлении. Значение слова как единицы анализа речевого мышления.

Воображение и творчество. Общее представление о воображении. Понятие креативности. Их взаимосвязь. Воображение и творческое мышление, их взаимосвязь. Виды воображения. Его функции. Механизмы воображения. Методы диагностики и развития воображения.

Потребности и мотивы, их роль в организации деятельности. Категория «потребность» в психологии. Природа и виды потребностей. Анализ классификаций потребностей в отечественной и зарубежной психологии. Мотив как результат опредмечивания потребности. Мотивация как состояние. Понятие мотивационной сферы личности, ее структура. Мотивация и деятельность. Взгляды П.К. Анохина, А.Н. Леонтьева, С.Л. Рубинштейна и других российских психологов на мотивы. Динамическая теория мотивации К. Левина. Теория мотивации достижения (Дж. Аткинсон). Обобщающая модель мотивации Х. Хекхаузена.

Эмоциональная сфера личности. Основные классы эмоциональных явлений. Их роль в регуляции деятельности. Функции эмоций и чувств (В.К. Виллюнас, А.Н. Леонтьев): коммуникативная, регулятивная, сигнальная, мотивационная, оценочная, стимулирующая, защитная. Компоненты эмоциональных явлений. Биологические и психологические теории эмоций. Эмоции и личность. Связь эмоций и потребностей человека. Развитие эмоциональной сферы человека в онтогенезе. Методы изучения эмоций.

Сознание и воля. Понятие сознания, функции сознания, структура сознания. Развитие сознания и «я» в онтогенезе. Воля как высший уровень сознательной регуляции жизнедеятельности. Ее значение в жизни человека, в организации его деятельности, познания, общения. Разновидности волевых проявлений личности: и волевое усилие, уровни волевой активности, волевые качества. Воля как выражение произвольности. Развитие произвольности и воли в онтогенезе.

Индивидуально-психологические характеристики человека: темперамент, характер, способности. Темперамент: определение, общая характеристика. Психологическая характеристика основных типов темперамента. Проблема устойчивости и изменчивости темперамента в ходе психического развития. Характер: определение, общая характеристика. Структура характера. Типологии характера в отечественной и зарубежной психологии. Способности: определение, общая характеристика. Задатки, склонности, способности: соотношение понятий. Виды способностей: общие и специальные. Структура способностей.

### **Литература**

1. Братусь Б.С. Общая психология. Память Том 3.: учебник для студентов высших учебных заведений (гриф). – М.: Академия, 2008.
2. Бреслав Г.М. Психология эмоций: Учебник (гриф) – М.: Смысл: Академия, 2006.

3. Дормашев Ю.Б., Романов В.Я. Психология внимания: Учебник. - М.: Тривола, 1995.
4. Дружинин В.Н. Психология общих способностей: Учебник - СПб.: Питер Ком, 1999.
5. Ильин Е.П. Мотивация и мотивы: Учебное пособие. - СПб.: Питер, 2003.
6. Ильин Е.П. Психология воли : Учебное пособие. - СПб.: Питер, 2000.
7. Крысько В.Г. Общая психология в схемах и комментариях: Учебное пособие. - СПб.: Питер, 2009.
8. Маклаков А.Г. Общая психология: Учебник для вузов. - СПб.: Питер, 2003.
9. Общая психология. Введение в психологию. Том 1.: учебник для студентов высших учебных заведений (гриф) / Под ред. Б.С. Братуся, Е.Е. Соколова. – М.: АCADEMIA, 2007.
10. Общая психология. Ощущение и восприятие. Том 2.: учебник для студентов высших учебных заведений (гриф) / Под ред. Б.С. Братуся. – М.: АCADEMIA, 2007.
11. Психология XXI века: Учебник для вузов / Под ред. В.Н. Дружинина. – М.: ПЕРСЭ, 2003.
12. Фаликман М.В. Общая психология. Т.4: учебник для студентов высших учебных заведений (гриф) / Под ред. Б.С. Братуся. – М.: Академия.2010.

## **Раздел 2. История психологии**

Этапы развития психологии: донаучный период, философский период, период ассоциативной психологии, экспериментальная психология, методологический кризис и разделение на отдельные школы, период середины XX века, современная психология.

Бихевиоризм и гештальтпсихология: становление и развитие в XX веке. Предпосылки появления бихевиоризма. Теория Торндайка. Теория Уотсона. Дальнейшая трансформация бихевиоризма (У. Хантер, К. Лешли, Э. Толмен, К. Халл и др.). Теория оперантного бихевиоризма (Б.Ф. Скиннер и др.). Теории социального научения (Д.Г. Мид, Д. Доллард, Н. Миллер, Д.Б. Роттер, А. Бандура и др.).

Предпосылки зарождения гештальтпсихологии. Исследования процесса познания (М. Вертгеймер, К. Коффка, В. Келер и др.). Теория поля и групповой динамики К. Левина.

Глубинная психология (психоанализ) и ее развитие в XX веке. Предпосылки зарождения глубинной психологии. Теория З. Фрейда. Аналитическая психология К.Г. Юнга. Индивидуальная психология А. Адлера. Развитие глубинной психологии в первой половине XX века (К. Хорни, В. Райх, О. Ранк, Б. Малиновский, А. Кардинер, Х. С. Салливан). Трансформация глубинной психологии во второй половине XX века (Э. Фромм, А. Фрейд, М. Клейн, Д. Боулби, Э. Берн, Ж. Лакан, Э. Эриксон).

Появление новых научных направлений в психологии во второй половине XX века: гуманистическая (Г. Олпорт, Р. Мэй, А. Маслоу, К. Роджерс, В. Франкл), генетическая психология (Ж. Пиаже, Л. Кольберг, Д.С. Брунер) и когнитивная психология (Д. Миллер, У. Найссер, Г. Келли).

Зарождение отечественной психологии и тенденции ее развития (И.М. Сеченов, К.Д. Кавелин, М.М. Троицкий, М.И. Владиславлев, А.А. Потенция и др.). Российская психология на рубеже XIX-XX веков (В.С. Соловьев, Л.М. Лопатин, Н.О. Лосский, С.Л. Франк, А.И. Введенский, Н.Я. Грот, Г.И. Челпанов, А.Ф. Лазурский, Н.Н. Ланге, Л.И. Петражицкий и др.). Отечественная психология первой половины XX века (И.П. Павлов, В.М. Бехтерев, А.А. Ухтомский, Н.А. Бернштейн, К.Н. Корнилов, Г.Г. Шпет, С.Г. Геллерштейн, И.Н. Шпильрейн, П.П. Блонский, А.Б. Залкинд, М.Я. Басов, Л.С. Выготский и др.). Российская психология второй половины XX века (Б.Г. Ананьев, В.Н. Мясищев, С.Л. Рубинштейн, А.Н. Леонтьев, А.Р. Лурия, А.А. Смирнов, Б.М. Теплов, В.С. Мерлин, В.Д. Небылицын, А.В. Запорожец, Л.А. Венгер, А.Я. Гальперин, В.В. Давыдов, Д.Б.

Эльконин, Л.И. Божович, Е.С. Кузьмин, В.А. Ганзен, Л.М. Веккер, В.В. Белоус, М.И. Лисина и др.).

### **Литература**

1. Ждан А.Н. История психологии. От античности до наших дней: Учебник для вузов. – М.: Академический проект, 2004.
2. Кольцова В.А. История психологии: Проблемы методологии. – М.: Изд-во «Институт психологии РАН», 2008.
3. Марцинковская Т. Д., Юревич А. В. История психологии: Учебник для вузов (Гриф). – М.: Академический проект, 2011.
4. Психология XXI века: Учебник для вузов / Под ред. В.Н. Дружинина. – М.: ПЕРСЭ, 2003.

### **Раздел 3. Психология личности**

Движущие силы и условия развития личности. Психологические принципы и основания периодизации развития человека. Кризисы развития и их роль в становлении личности. Понятие ведущей деятельности в процессе развития личности (А.Н.Леонтьев).

Представления о психологической структуре личности в отечественной психологии (работы С.Л. Рубинштейна, К.К. Платонова, А.В. Петровского и др.). Основные подходы к определению структуры личности в зарубежной психологии. Понятие психологической защиты личности.

Основные зарубежные теории личности и их анализ. Классический бихевиоризм о психологии личности (Дж. Уотсон, Б.Ф. Скиннер). Необихевиоральные теории личности: теория фрустрации – агрессии Миллера–Долларда, теория социального научения А. Бандуры. Представления о личности, ее структуре и ее развитии в глубинной психологии З. Фрейда. Индивидуальная психология А. Адлера: представления о жизненном стиле личности и его типах. Аналитическая психология К.Г. Юнга: «Персона» и «Тень» как структурные компоненты личности; категории «архетип», «комплекс», «самость». Диспозиционная теория личности Г. Олпорта. Развитие самости и характеристики зрелой личности, по Г. Олпорту. Теория личности К. Роджерса. Категория «самоактуализация» и признаки самоактуализирующейся личности в теории А. Маслоу. Теория личности К. Левина. Теории черт и типов личности (Г. Айзенк, Р. Кеттелл).

Разработка теории личности в отечественной психологии (А.Г. Асмолов, Б.С. Братусь, Б.В. Зейгарник, А.Н. Леонтьев, В.Н. Мясищев, А.В. Петровский, К.К. Платонов, С.Л. Рубинштейн и др.).

Личность в социогенезе. Проблема социально-типического в личности. Социогенетические истоки развития личности. Личность и социальная группа. Общая характеристика понятий «социальная роль», «социальная группа», «социальный статус». Ролевые теории личности и их критика. Социализация индивида как интериоризация социальных форм поведения (Л. С. Выготский). Концепция деятельностного опосредствования межличностных отношений (А.В.Петровский).

Персоногенез личности. Самоактуализация, самореализация и персонализация.

### **Литература**

1. Асмолов А.Г. Психология личности Культурно-историческое понимание развития человека. - М.: Академия, 2007.
2. Мананникова Е.Г. Психология личности: Учебное пособие. - М.: «Дашков и К», 2007.
3. Орлов А.Б. Психология личности и сущности человека: Парадигма, проекции, практики: Учебное пособие (гриф).- М.: Академия, 2007.
4. Психология личности: Учебник (гриф) /Под ред. Ермакова П.Н., Лабунской В.А.- М.: Изд-во: Эксмо, 2008.



5. Психология личности в трудах зарубежных психологов: Хрестоматия / Сост. А.А.Реан. - СПб.: ПИТЕР, 2000.

6. Психология личности в трудах отечественных психологов: Хрестоматия; Учебное пособие (гриф) / Сост. Л.В.Куликов. - СПб.: ПИТЕР, 2000.

7. Психология личности: Хрестоматия; Учебное пособие (гриф). Т.1 / Ред.-сост. Д.Я. Райгородский. - Самара: БАХРАХ-М, 2000.

8. Психология личности: Хрестоматия; Учебное пособие (гриф). Т.2 / Ред.-сост. Д.Я. Райгородский. - Самара: БАХРАХ-М, 2000.

#### **Раздел 4. Педагогическая психология**

Педагогическая психология как отрасль психологической науки. Предмет, методы и структура педагогической психологии. Методы исследования в педагогической психологии по способу актуализации изучаемых явлений — наблюдение, эксперимент, естественный эксперимент, формирующий эксперимент. Методы исследования по способу отражения изучаемых явлений — прямые (самонаблюдение) и косвенные (по объективным показателям деятельности и т.п.).

Основные разделы педагогической психологии: психология учения и психология воспитания. Учение, познавательное и личностное развитие в их единстве и различии.

Психология учения. Состав знаний: содержание и форма. Общие виды содержания знаний: предметное, логическое, эпистемиологическое содержание. Формы существования знаний — образная и знаковая (языковая, символическая, схематическая, модельная). Умения как способности осуществлять действия. Свойства процесса учения: результативность, длительность, напряженность.

Эмпирическое и теоретическое познание в условиях обучения. Основные операции эмпирического познания в учении — восприятие наблюдаемых характеристик явлений, их дифференциация, обобщение и классификация. Основные процедуры теоретического познания в учении — установление сущности (причин) эмпирических свойств объектов и процессов. Репродуктивные и продуктивные варианты осуществления процессов познания в учении.

Содержание обучения как средства деятельности учения. Основные психологические факторы учения: познавательные, личностные. Педагогические факторы эффективности учения — содержание и методы обучения, мастерство и личность учителя, характер взаимодействия со сверстниками.

Основные методы обучения как фактор учения.

Основные теории учения (вюрцбургская школа, Ж. Пиаже, Л.С. Выготский, С.Л. Рубинштейн, А.Н. Леонтьев, П.Я. Гальперин, В.В. Давыдов и др.).

Концепции и программы познавательного развития в обучении. Факторы процесса овладения познавательными способностями.

Психология воспитания. Основные процессы, психологические и педагогические факторы развития личности в обучении и воспитании. Развитие мотивации, воли, самосознания, нравственности, мировоззрения как целей направленного развития личности в обучении и воспитании. Отечественные и зарубежные концепции развития качеств личности в обучении и воспитании.

#### **Литература**

1. Бархаев Б. П. Педагогическая психология: учеб. пособие / Б. П. Бархаев. - СПб. : Питер, 2009.

2. Габай Т. В. Педагогическая психология: Учебное пособие для вузов / Т. В. Габай. - М.: Академия, 2005.

3. Зимняя И.А. Педагогическая психология: Учебник/ И.А. Зимняя. - М.: Логос, 2009.

4. Ивашнева Л. А. Педагогическая психология: учебно-метод. пособие для студентов. - Пенза: ПГЛУ, 2008.
5. Карандашев В.Н. Педагогическая психология: Хрестоматия. - СПб.: Питер, 2006.
6. Нестерова О.В. Педагогическая психология в схемах, таблицах и опорных конспектах: Учебное пособие для вузов.- М.: Айрис-пресс, 2006.
7. Психолого-педагогические основы современных отечественных дидактических систем: Хрестоматия. - М.: АНО «Психологическая электронная библиотека», 2008.

### **Раздел 5. Психология развития и возрастная психология**

Объект и предмет психологии развития и возрастной психологии. История развития и актуальные проблемы. Теоретические и прикладные задачи психологии развития и возрастной психологии. Структура современной возрастной психологии. Ее взаимосвязь с другими науками. Основные понятия психологии развития и возрастной психологии: «онтогенез», «психическое развитие», «возраст», «возрастная периодизация». Методологические принципы исследований в психологии развития и возрастной психологии. Методы исследования в психологии развития и возрастной психологии.

Основные подходы в исследовании психического развития в онтогенезе. Биологический подход: теория рекапитуляции С. Холла, теория созревания А. Газелла, теория трех ступеней детского развития К. Бюлера. Поведенческий подход: проблема психического развития в бихевиоризме (Дж. Уотсон, Б. Скиннер), теории социального научения (А. Бандура, Р. Сирс). Когнитивно-генетический подход: концепция развития интеллекта Ж. Пиаже. Теоретическая и экспериментальная критика теории Ж. Пиаже в отечественной и зарубежной психологии.

Культурно – исторический подход к пониманию психического развития: Л.С.Выготский и его школа. Проблема специфики психического развития человека. Проблема возраста и периодизации детского развития в работах Л.С. Выготского. Стабильные и критические возрасты, механизм их смены. Понятия «социальная ситуация развития», «новообразование». Проблема соотношения обучения и развития в трудах Л.С. Выготского. Проблема ведущей деятельности в психологии развития и возрастной психологии. Значение ведущей деятельности в психическом развитии ребенка. Разработка Д.Б. Элькониним возрастной периодизации психического развития. Современные тенденции в решении проблемы периодизации Д.Б. Эльконина.

Особенности психического развития в подростковом и юношеском возрасте. Социальная ситуация развития в подростковом возрасте. Проблема выделения ведущей деятельности в этом возрасте. Проблема подросткового кризиса: варианты развития. Особенности взаимоотношений подростка и взрослого. Подростка и сверстников. Основные новообразования подросткового возраста. Социальная ситуация развития в юношеском возрасте, ее специфика в современных условиях. Особенности внутренней позиции старшеклассников (в сравнении с подростками). Проблема профессионального самоопределения и формирования жизненных планов у юношей. Основные новообразования юношеского возраста.

#### **Литература**

1. Ермолаева М. В. Психология развития: Учебное пособие. - М.: Изд-во МПСИ; Воронеж: Изд-во НПО «МОДЭК», 2006.
2. Крайг Г., Бокум Д. Психология развития: Учебное пособие для вузов. - СПб.: Питер, 2006.
3. Обухова Л.Ф. Возрастная психология: Учебник. - М.: Педагогическое общество России, 2001.
4. Палагина Н. Н. Психология развития и возрастная психология: Учебное пособие для вузов. - М.: РАО, МПСИ, 2005.
5. Психология развития: Психологический лексикон. Энциклопедический словарь. / Под ред. А. Л. Венгера. - М.: ПЕР СЭ, 2005.

6. Психология развития: Учебник для студентов вузов / Под ред. Т.Д. Марцинковской. - М. : Академия, 2005.
7. Психология человека от рождения до смерти: Полный курс психологии развития. / Под ред. А.А. Реана. - СПб.: «прайм-ЕВРОЗНАК», 2005.
8. Фельдштейн Д. И. Психология развития человека как личности: Избранные труды: В 2 т. / - М.: Изд-во МПСИ; Воронеж: Изд-во НПО «МОДЭК», 2005.

## **Раздел 6. Социальная психология**

Закономерности общения и взаимодействия людей: соотношение категорий общение и деятельность; общение как коммуникация, общение как интеракция и общение как социальная перцепция; психология группы; структурные и динамические характеристики малой группы проблемы личности в социальной психологии: социализация, социальная установка, проблемы личности и группы; принципы переработки информации в центральной нервной системе.

Теоретические и эмпирические источники социальной психологии и ее концептуальные основы. История развития социальной психологии как науки. Основные методы сбора социально-психологической информации: наблюдение, эксперимент, изучение документов, опросы, тесты.

Социально-психологические регуляторы поведения человека. Понятие социальной установки. Источники происхождения современного понятия "аттитюд".

Я-концепция как установка на себя. Структура Я-концепции.

Ролевое поведение личности. Основные компоненты и характеристики роли. Понятие ролевого конфликта, типы ролевых конфликтов.

Личность в социальном пространстве. Понятие, структура, классификация социально-психологических ситуаций /по М.Аргайлу, по Э.Берну/. Штатные ситуации, проблемные ситуации, социально-напряженные ситуации, экстремальные ситуации, поведение личности в социально-психологических ситуациях /по З.Фрейду, Э.Фрому/. Типы поведения по Х.Томэ. Адаптация, как универсальная стратегия эффективного поведения в социально-психологической ситуации.

Социализация личности. Средства, методы, механизмы социализации. Детерминанты социализации личности: макрофакторы и мезофакторы, микрофакторы.

Основные характеристики и современные трактовки общения. Общение, его виды, функции и средства. Общение и социальное поведение личности. Когнитивные и коммуникативные аспекты общения. Понятие социальной перцепции. Социальная перцепция и межличностное познание. Социальная атрибуция и ее роль в межличностном познании. Специфика человеческой коммуникации. Коммуникативные барьеры. Вербальная коммуникация. Невербальная коммуникация.

Сущность психологического воздействия. Основные способы воздействия их психологические особенности. Характеристика методов убеждения, примера, поощрения, принуждения в процессе психологического воздействия.

Понятие межличностных отношений. Структура межличностных отношений. Формирование и развитие межличностных отношений. Феномен аттракции в межличностных отношениях.

Понятие социальной группы и основные характеристики малых и больших групп. Межгрупповые отношения. Классификация групп. Исследование нормативного влияния группового большинства. Феномен конформного поведения. Исследование нормативного влияния группового меньшинства. Последствия отклонений от групповых норм. Внутригрупповое давление и его функциональное значение. Групповая сплоченность. Социально-психологические особенности больших общностей. Межгрупповые отношения.

### **Литература**

1. Социальная психология: Словарь / Под ред. М.Ю. Кондратьева. - М. : ПЕР СЭ, 2005.
2. Радугин А. А. Социальная психология : Учебное пособие. - М.: Библионика, 2006.
3. Журавлев А.Л. и др. Социальная психология: Учебное пособие для студентов вузов / Под общ. науч. ред. А. Л. Журавлева. - М.: ФОРУМ: ИНФРА-М, 2008.
4. Алтунина И. Р., Немов Р. С. Социальная психология: Учебное пособие. – СПб.: Питер, 2008.
5. Денисова Ю. В., Имашева Е. Г. Социальная психология: Учебное пособие. – М.: Омега-Л., 2009.
6. Московичи С.А. Социальная психология: Учебное пособие. – СПб.: Питер, 2006.

### **Программа вступительного испытания в магистратуру по направлению подготовки 38.04.01 – Экономика**

Настоящая программа составлена на основании требований к обязательному минимуму содержания и уровню подготовки бакалавра экономики, определяемых действующим Государственным образовательным стандартом высшего профессионального образования по направлению «Экономика» и определяет содержание и форму вступительного экзамена по программам магистратуры «Экономика».

## **СОДЕРЖАНИЕ ПРОГРАММЫ**

### **1. ТЕОРИЯ УПРАВЛЕНИЯ ЭКОНОМИЧЕСКИМИ СИСТЕМАМИ**

Сущность и функции управления. Научные подходы и виды управления экономическими системами (традиционный или проблемно-ориентированный, процессный, системный, ситуационный, синергетический). Понятие системы управления.

Экономические системы как объект управления. Понятие, структура и классификация экономических систем по различным признакам (масштаб, сфера действия, формы собственности). Основные подсистемы и элементы экономической системы как объекты управления. Жизненный цикл экономической системы (формирование, развитие, дезинтеграция/распад) и прогнозирование развития экономических систем.

Организационно-правовые формы различных коммерческих и некоммерческих организаций, их объединений (ассоциации, союзы, финансово-промышленные группы, сети и др.) Стадии жизненного цикла организаций.

Основные методы управления, их классификация. Построение дерева целей. Информационные системы поддержки принятия управленческих решений. Реализация решения. Контроль осуществления решения и получения ожидаемых результатов. Методы координации и формы регламентации управленческой деятельности.

Понятие и характерные черты новой экономики («экономики знаний»). Изменение в содержании традиционных функций и форм управления. Понятие интеллектуального капитала и его роль в новой экономике. Управление формированием и развитием интеллектуального капитала; менеджмент знаний.

### **2. ЭКОНОМИКА И ФИНАНСЫ ПРЕДПРИЯТИЯ**

Роль предпринимательства в развитии экономики и общества. Понятие предприятия, размеры предприятий. Субъекты малого предпринимательства, их роль в экономике. Организационно-правовые формы предпринимательской деятельности в РФ.

Сравнительный анализ различных форм организации фирм с точки зрения контроля за собственностью и привлечения инвестиций. Жизненный цикл организации (ЖЦО). Основные стадии, их классификации. Стратегии развития предприятия. Положение товара на кривой жизненного цикла и стратегии развития предприятия. Анализ среды, в которой действует предприятие. SWOT – анализ. Матрицы возможностей и угроз. Позиционирование предприятия на рынке и в отрасли. Обоснование стратегий поведения.

Основное назначение текущего планирования. Бизнес – план предприятия, его структура. Управление издержками предприятия. Классификация издержек по способу отнесения на себестоимость и в зависимости от уровня деловой активности. Себестоимость продукции; факторы, формирующие себестоимость продукции (услуги).

Управление прибылью. Бухгалтерский подход к определению прибыли. Анализ безубыточности и финансовой устойчивости предприятия.

Средневзвешенные затраты на капитал (WACC). Затраты на заемный капитал предприятия, привлеченный в виде банковского займа и выпуска облигаций. Затраты на собственный капитал фирмы в случае новых выпусков акций и использования нераспределенной прибыли. Финансовый рычаг предприятия.

Структура капитала предприятия. Факторы, определяющие выбор структуры капитала. Роль издержек финансовой неустойчивости в выборе структуры капитала. Роль агентских мотивов в выборе структуры капитала. Управление основным капиталом предприятия и инвестиции. Экономическая сущность основного капитала (основных средств) предприятия. Способы оценки и переоценки основного капитала. Амортизация, способы её начисления. Анализ эффективности использования основных средств. Реальные (прямые) и портфельные инвестиции предприятия.

Конкурентные преимущества фирмы и факторы, их определяющие. Положение товаров, выпускаемых фирмой на кривой жизненного цикла как фактор, определяющий формирование стратегий укрепления конкурентных преимуществ фирмы: стратегия сегментации рынка, уникальные возможности продаж, стратегия дифференциации продукции; стратегия снижения себестоимости продукции; стратегия внедрения новшеств.

### 3. МАРКЕТИНГ

Содержание и значение маркетинга. Роль маркетинга в обеспечении конкурентных преимуществ. Основные концепции маркетинга, его эволюция. Развитие концепции маркетингового управления: основные этапы и ориентиры. Динамика функций маркетинга, видов деятельности. Понятие о целевых рынках, потребительских нуждах, цепях снабжения и цепочках создания стоимости. Содержание и основные характеристики современных взаимоотношений компании с потребителем. Управление отношениями с клиентами (CRM) и маркетинг взаимоотношений. Прямой маркетинг. Интернет - маркетинг. Современные проблемы маркетинга, их связь с тенденциями и изменениями внешней среды (включая глобализацию, ужесточение конкуренции, повышение информированности потребителей и их рыночного влияния).

Типология ситуаций приобретения товаров и услуг на потребительских и промышленных рынках. Потребление как предмет маркетингового анализа. Модели принятия решения потребителем. Факторы внешнего влияния на поведение потребителей. Внутренние (психологические) факторы, влияющие на поведение потребителей на рынках B2C.

Роль сегментирования рынка и выбора целевых сегментов в современном маркетинге. Тенденции дифференциации маркетинговых усилий и товарных предложений. Основы, критерии и методы сегментирования рынков потребительских товаров и промышленных рынков: идентификация и оценивание сегментов, методы и

критерии выбора целевых сегментов с учётом финансово-экономических результатов; сегментирование по выгодам.

Основные задачи, виды и инструменты маркетинговых исследований. Информационные маркетинговые системы: назначение и основные задачи. Роль маркетинговых исследований, внутрифирменной системы маркетинговой информации, первичных и вторичных источников информации.

Классификации маркетинговых исследований. Поисковые маркетинговые исследования. Качественные методы исследований. Описательные маркетинговые исследования, методы их проведения. Источники ошибок в описательных исследованиях.

Стратегические задачи маркетинга. Внедрение маркетинга в процедуру стратегического управления. Маркетинг-менеджмент в крупных иерархических организациях. Корпоративный уровень: анализ структуры рынка, ориентация на потребителей и позиционирование фирмы в цепочке создания ценности.

Концепция маркетинга-микс, роль составляющих маркетинга-микс в достижении стратегических и текущих целей маркетинговой деятельности.

Товарная политика коммерческой фирмы, управление ассортиментом товаров и услуг. Маркетинговые решения по номенклатуре и программе производства продукции. Роль новых товаров в формировании товарной политики и стратегии развития фирмы. Управление процессом разработки и продвижения на рынке нового товара. Стратегии фирмы в области создания новых товаров. Факторы, определяющие выбор стратегии. Этапы разработки нового товара, их содержание и особенности. Жизненный цикл товара.

Типология ценовых стратегий. Этапы и процедуры разработки ценовой стратегии. Маркетинговые каналы распределения и сбыта: функции и участники, области рационального использования. Структура и характеристики каналов распределения. Типы посредников. Стратегические решения по каналам распределения и их реализация. Факторы, влияющие на выбор структуры и участников каналов распределения.

Коммуникационная политика предприятия. Средства маркетинговых коммуникаций, их роль и особенности. Стратегические решения по коммуникациям и их реализация. Значение, виды и средства рекламы. Связи с общественностью. Персональные продажи. Прямой маркетинг. Сетевой маркетинг. Стимулирование продаж.

#### 4. ЛОГИСТИКА

Эволюция логистики в промышленно-развитых странах. Интегрированные логистические бизнес-процессы и формирование конкурентоспособной логистической системы фирмы

Основные логистические концепции/технологии в бизнесе. Развитие логистических технологий в разрезе эволюции информационных систем автоматизации бизнеса. Корпоративные информационные системы, поддерживающие логистику. Информационная поддержка интегрированных логистических бизнес-процессов.

Добавленная стоимость в цепи поставок. Системы управления организацией: MRP и JIT – стандарты управления. Их содержание и сравнительная характеристика. Производственная мощность. Модули корпоративных информационных систем, поддерживающие логистику. Примеры MPR II и ERP систем с модулями и контурами «Логистика». Понятие о концепции / технологии управления цепями поставок (SCM). Связь SCM и интегрированной логистики. Моделирования логистических бизнес-процессов. Инструменты моделирования: CASE – технологии. Администрирование логистических систем. Стратегические планирования логистики.

Установление параметров логистического сервиса и базовых показателей оценки эффективности логистики компании. Система логистических KPIs. Примеры расчета KPI.

Понятие о логистическом контроллинге. Схема контроллинга. Мониторинг выполнения логистического плана. Регулярные отчеты по логистике. Виды логистического аудита.

Типовые логистические функции: идентификация или переоценка потребностей, определение и оценка требований потребителей, решение производить или покупать, определение типов закупок, анализ поведения рынка, идентификация возможных поставщиков, предварительная оценка возможных источников, доставка материально-технических ресурсов и сопутствующий сервис, контроль и оценка выполнения закупок (мониторинг заказов). Источники информации о поставщиках.

Склады в логистике. Роль и место склада в логистической системе. Основные причины использования складов в логистической системе. Особенности функционирования складов в различных функциональных областях логистики: снабжения, производственных процессов и распределения. Функции и задачи складов в логистике. Основные признаки систематизации складов. Классификация складов в логистике.

Понятие и функции запаса. Цели, подходы, методы и общее содержание процессов управления запасами в логистической системе. Управление запасами и эволюция подходов и методов управления запасами. Система управления запасами «Минимум-максимум». Их сравнительная характеристика и условия применения. Основные параметры систем управления запасами. Условия применения стратегий управления запасами. Желательный максимальный запас. Пороговый уровень запаса. Интервал времени между заказами. Момент заказа. Виды рисков при управлении запасами. Риски содержания излишних запасов. Потери от дефицита. Группировка материальных ресурсов, незавершенного производства и готовой продукции методом метод ABC. Использование метода XYZ для группирования номенклатуры при управлении запасами материальных ресурсов, незавершенного производства и готовой продукции. Матрица ABC-XYZ и ее использование при принятии решений о процедуре совершенствования управления запасами в организации.

Транспортировка и ее роль в логистической системе. Сравнительная характеристика различных видов транспорта с позиций логистики. Разработка стратегии перевозок. Принципы организации перевозок. Основные документы, регламентирующие внутренние и международные перевозки грузов различными видами транспорта.

Методика выбора перевозчика, экспедитора и других логистических посредников в транспортировке.

Модальные системы доставки грузов: унимодальная, смешанная (мультимодальная, интермодальная) технологии перевозок.

Основные типы и специализации транспортно-экспедиционных предприятий. Модели системы экспедирования. Методика выбора экспедитора. Оценка конкурентоспособности транспортно-экспедиционной деятельности.

Оптимизационные логистические решения в транспортировке. Методы оптимальной маршрутизации. Маршрутизация перевозок массовых грузов. Маршрутизация перевозок мелкопартионных грузов: сущность метода Кларка-Райта для решения задачи маршрутизации мелкопартионных перевозок; решение задачи оптимального объезда точек в маршрутах.

Основные функции логистики распределения. Взаимодействие смежных отделов фирмы при их реализации. Основные принципы формирования логистической системы распределения. Структура сети распределения.

## **5. РЕГИОНАЛЬНАЯ ЭКОНОМИКА**

Региональная экономика как отрасль знания – составная часть регионоведения – комплексной, интегральной социально-экономической науки. Регион как предмет научного знания. Предмет региональной науки. Определение понятий «территория»,

«район», «регион». Содержание понятия «регион» и его функции. Экономический и социальный подходы к региону.

Экономика отдельных регионов: объективные предпосылки экономического развития региона (географическое положение, природно-ресурсный, демографический, производственный потенциал), производственная структура, социальная сфера и условия жизни; систему расселения и размещения предприятий, отраслей, комплексов; механизм функционирования и управления экономикой.

Размещение производительных сил: процесс стихийного или целенаправленного распределения по территории объектов и явлений. Экономические связи региона. Формирование системы взаимодействующих регионов. Региональные экономические системы. Национальная экономика как система взаимодействующих регионов.

Территориальное деление (районирование) страны: административно-территориальное деление, общее экономическое районирование, трансгосударственные и межгосударственные регионы. Иерархии регионов.

Определение понятия «региональный рынок». Экономическая сущность регионального рынка. Роль и значение рынка в региональном воспроизводственном процессе. Основные характеристики регионального рынка. потребительского рынка, структура потребительского рынка, взаимосвязи потребительского рынка, методы воздействия на потребительский рынок.

Региональный рынок труда: региональные особенности занятости и функционирования рынка труда, структура рынка труда, основные региональные проблемы в сфере труда и занятости, факторы, влияющие на состояние рынка труда.

Государственное регулирование регионального развития в Российской Федерации. Становление государственного регулирования регионального развития в переходном периоде. Определение «региональной политики». Место региональной экономической политики.

Место региональной экономической политики. Цели региональной экономической политики. Региональные (пространственные) неравенства как объект региональной экономической политики. Причины региональных неравенств.

Институциональные и правовые основы регулирования регионального развития. Государственное устройство и роль регионов: децентрализованный федерализм, кооперативный федерализм. Институты регулирования регионального развития. Правовые основы.

Направления анализа экономики региона. Макроэкономические характеристики региона. Открытость экономики региона. Отраслевая структура. Индикаторы социально-экономического развития регионов.

Основные направления исследований: закономерности, принципы и факторы размещения производительных сил; теория экономического районирования и образования региональных комплексов; методы планирования и регулирования территориального и регионального развития; интеграция в мировую науку.

Дезинтеграционные тенденции и возможности их преодоления. Внешние факторы дезинтеграции. Внутренние факторы дезинтеграции.

Четыре основных составляющих экономического потенциала региона: природно-экологический потенциал (природно-экологическая система отношений, достоинства и недостатки); ресурсно-производственный потенциал; трудовой потенциал; внешнеэкономические связи и бюджетно-финансовые отношения региона (в виде платежного баланса региона как соотношение его экспорта и импорта и в виде системы межбюджетных отношений). Основные региональные задачи экономического потенциала.

## **6. МИРОВАЯ ЭКОНОМИКА И ГОСУДАРСТВЕННАЯ ВНЕШНЕЭКОНОМИЧЕСКАЯ ПОЛИТИКА**



Внешнеэкономические связи. Качественные и количественные показатели участия государства в МРТ. Факторы, определяющие роль и место государства в международном разделении труда. Общенациональные задачи, решаемые через ВЭС. Внешнеэкономическая политика как механизм государственного регулирования ВЭС. Принципы ВЭП России. Первоочередные цели ВЭП. Две базовые модели ВЭП. Основные составляющие ВЭП. Внешнеторговая политика. Внешнеинвестиционная политика. Валютная политика. Международное научно-техническое сотрудничество. Методы государственной внешнеэкономической политики. Тарифные и нетарифные методы.

Становление государственной внешнеэкономической политики в период перехода к рыночным отношениям. Попытки реформирования ВЭД во второй половине 80-х гг. Создание современной правовой базы ВЭД в РФ. Отмена государственной монополии на внешнюю торговлю. Либерализация ВЭД. Правовая обеспеченность ВЭД. Важнейшие нормативно-правовые акты РФ. Система органов управления ВЭС. Региональные аспекты ГВЭП.

Внешнеторговая политика как комплекс мер. Внешняя торговля РФ в 1992—2010 гг. Периоды развития внешней торговли РФ. Географическая структура внешнеторгового оборота РФ. Факторы значимости развитых стран для внешней торговли РФ. Значение развивающихся стран для внешней торговли РФ. Роль стран СНГ во внешней торговле РФ. Внешняя торговля РФ услугами. Товарная структура и тенденции развития экспорта. Товарная структура и тенденции развития импорта. Необходимость совершенствования внешнеторговой политики РФ. Отраслевое распределение экспорта и импорта. Россия и Всемирная торговая организация.

Структура, основные цели и задачи ВТО. История создания ГАТТ. Характеристики и организационная структура ВТО. Функции ВТО. Принципы ВТО. Правовая структура ВТО. Проблемы вступления России в ВТО в контексте ее экономических интересов.

Объем и структура иностранных инвестиций на современном этапе. Виды иностранных инвестиций. Объем прямых, портфельных и прочих иностранных инвестиций. Основные страны-инвесторы в российскую экономику. Правовая основа регулирования иностранных капиталовложений. Типология правовой базы инвестирования. Инвестиционный климат и инвестиционная привлекательность России. Особенности валютного регулирования и валютного контроля в Российской Федерации. Правовая база валютного регулирования в РФ. Органы, осуществляющие валютное регулирование в РФ. Система валютного контроля и его направления. Способы нелегального вывода капитала из РФ. Мотивационная трактовка бегства капитала. Нормативная трактовка бегства капитала. Каналы и механизмы утечки капитала из России. Правовые формы вывоза капитала. Утечка капитала и экономический рост. Пути регулирования международного движения капитала и способы противодействия его утечке.

Государственная политика Российской Федерации в области международного научно-технического сотрудничества. Межгосударственное научно-техническое сотрудничество (МГНТС). Основные формы МГНТС. Международное инновационно-технологическое сотрудничество (МИНТС). Состояние научно-технического потенциала России. Современные научно-технические и производственные связи России с зарубежными странами. Перспективы международного научно-технического сотрудничества и роль российской науки в решении глобальных проблем.

Государственная политика и функции органов государственной власти в области управления государственным долгом. Правовая база, регулирующая государственные внешние заимствования. Динамика и структура внешнего долга РФ. Виды российских внешних заимствований. Парижский и Лондонский клубы.

Общая характеристика задолженности иностранных государств перед РФ. Общая сумма задолженности и страны должники. Факторы, препятствующие погашению задолженности.

Международный валютный фонд, Мировой банк реконструкции и развития, Европейский банк реконструкции и развития. Деятельность России в социально-экономическом секторе ООН.

Общая характеристика экономических связей России с ЕС и Западной Европой. Долгосрочные факторы развития связей между Россией и Западной Европой. Правовая база и институциональный механизм экономического сотрудничества между Россией и ЕС. «Соглашения о партнерстве и сотрудничестве» (СПС). Товарооборот между Россией и ЕС. Структура торговли между ЕС и Россией. Промышленное сотрудничество ЕС с РФ. Инвестиции ЕС в РФ. Практические трудности, замедляющие развитие сотрудничества РФ и ЕС. Программы ТАСИС. Перспективы интеграции российской экономики в европейское экономическое пространство. Торгово-экономические отношения России и США. Договорно-правовая их база сотрудничества. Товарооборот РФ и США: объем и структура. Инвестиционное сотрудничество РФ и США. Формы участия американского капитала в экономике РФ. Производственное сотрудничество России и США. Экспорт капитала по государственным каналам.

Понятие «развивающиеся страны». Структура и объем товарооборота РФ с развивающимися странами. Инвестиционное сотрудничество России с развивающимися странами. Взаимодополняемость экономик РФ и Китая; РФ и Индии. Торговые отношения РФ с Китаем: состояние и основные проблемы. Динамика российско-китайской торговли. Правовая основа двусторонних торгово-экономических отношений. Российско-китайское инвестиционное сотрудничество. Российско-индийское инвестиционное сотрудничество. Расширение технического сотрудничества России и Индии. Перспективы двустороннего сотрудничества.

Торгово-экономические отношения России со странами СНГ. Объем взаимной торговли государств Содружества. Доля России во внешнеторговых операциях со странами СНГ. Факторы, усиливающие «центробежные силы» в сотрудничестве стран СНГ. Формы экономической интеграции на пространстве СНГ. Договора «О создании Экономического союза». Проблемы введения режима свободной торговли. Факторы создания зоны свободной торговли СНГ. Таможенный союз в границах СНГ. Союзное государство РФ и Белоруссии. ЕврАзЭС. Россия и ШОС.

### **Список литературы для подготовки к вступительным экзаменам на образовательные программы в магистратуру по направлению Экономика**

#### **Основная литература**

1. Горбунов А.П. Основы социального менеджмента / А.П. Горбунов: Учеб. пособие / Под ред. Б.Я. Гершковича. – Пятигорск: Кавказская здравница, 1999.
2. Экономика организации (предприятия): Учебник для вузов / Под ред. проф. Раицкого К.А. – М.: Издательский дом «Дашков и К».2003
3. Энджел Ф., Блекуэлл Д., Миниард У. Поведение потребителей. / Пер. с англ. СПб., 2007 (2000, 1999)
4. Аакер Дэвид А. Создание сильных брендов. / Пер. с англ. М.: Издательский Дом Гребенникова, 2003.
5. Бейкер М.Д. Маркетинг: энциклопедия. Серия «Бизнес-класс». / Пер. с англ. СПб., 2002
6. Блекуэлл Д.У., Энджел Дж. Ф., Миниард П.У. Поведение потребителей / Пер. с англ. – СПб.: Питер, 1999.

7. Дойль П. Маркетинг-менеджмент и стратегии. / Пер. с англ. СПб.: Питер, 2007 (2003, 2002)
8. Аакер Д. Стратегическое рыночное управление / Пер. с англ. под ред. Ю.Н. Каптуревского. – СПб: Питер, 2002
9. Сергеев В.И. Логистика в бизнесе. – М.: ИНФРА-М, 2001. – 608 с.
10. Логистика: Учебник для вузов. / Под ред. Аникина Б.А. – М.: ИНФРА-М, 2000. – 352 стр.
11. Бауэрсокс Д. Дж., Клосс Д. Дж. Логистика: интегрированная цепь поставок. – М.: ЗАО «Олимп-Бизнес», 2001. – 640 стр.
12. Основы логистики: Учебное пособие / Под ред. Миротина Л.Б. и Сергеева В.И. – М.: ИНФРА-М, 1999. – 200 стр.
13. Региональная экономика и управление / Под ред. Е.Г. Коваленко. –СПб: Изд-во «ПИТЕР». -2008.
14. Регионоведение: Учебное пособие./Отв. Ред. проф. Волков Ю Г. – Ростов-на-Дону: Феникс, 2002.
15. Фетисов Г.Г., Орешин В.П. Региональная экономика и управление. –М.: ИНФРА-М, 2010.
16. Бутов В.И., Игнатов В.Г., Кетова Н.П. Основы региональной экономики. – Ростов-на-Дону, 2000.
17. Игнатов В.Г., Бутов В.И. Регионоведение. – Ростов-на-Дону: Издательский центр «МарТ», 2004.
18. Мировая экономика и международный бизнес: учебник / кол. авт.; под общ. ред. д-ра экон. наук, проф. В.В. Полякова и д-ра экон. наук, проф. Р.К. Щенина. – 4-е изд., перераб. и доп. – М.: КНОРУС, 2007. – 688с.
19. Ростовский Ю.М., Гречков В.Ю. Внешнеэкономическая деятельность: Учебник / Ю.М. Ростовский, В.Ю. Гречков. – 2-е изд., с изм. – М.: Экономистъ, 2006. – 589с.
20. Бабин Э.П. Внешнеэкономическая политика: Учеб. пособие / Э.П. Бабин, Т.М. Исаченко. – ЗАО «Издательство «Экономика», 2007. – 463 с. (Высшее образование)
21. Абрамов В.Л. Мировая экономика: Учебное пособие. – 3-е изд., перераб. – М.: Издательско-торговая кооперация «Дашков и К<sup>о</sup>», 2006. – 312с.

**Программа вступительного испытания в магистратуру  
по направлению подготовки 38.04.02 - Менеджмент**

**Программа вступительного испытания в магистратуру по направлению подготовки  
38.04.02 Менеджмент  
(направленность/профиль «Стратегическое управление инновационной  
деятельностью предпринимательских структур в международно-ориентированной  
среде»)**

**Тема 1. Сущность и содержание менеджмента**

Общая теория управления. Закономерности управления различными системами. Особенности социального управления. Цели и функции теории управления.

Управление социально-экономическими системами (организациями). Менеджмент как особый тип социального управления.

Существующие подходы к определению понятия «менеджмент». Менеджмент как социальная функция. Менеджмент как наука и учебная дисциплина. Менеджмент как искусство управления. Менеджмент как интеграционный процесс. Функции управления и роли руководителя.

Менеджмент как структура (аппарат) управления. Разделение труда менеджеров: функциональное, структурное, технологическое, профессионально-квалификационное.

Менеджмент как особый социальный (профессиональный) слой. Превращение функции управления в самостоятельную профессию. Особенности труда менеджера. Менеджмент как экономическое отношение.

Методологические подходы к менеджменту как социальному явлению, как типу социального управления. Понятия социальной организации, хозяйственной, коммерческой организации. Разделение и кооперация труда в обществе и необходимость управления. Понятие социального управления и его соотносительность с понятием менеджмента.

Методологические подходы к менеджменту как процессу и механизму управления. Процессный, системный, ситуационный подходы. Теория хаоса и сложности. Общие моменты теорий взаимодействия социальных единиц.

Концепция менеджмента как экономического отношения. Экономические интересы, стимулирование и мотивация в системе менеджмента. Сущность и генезис менеджмента как экономического отношения.

## **Тема 2. Развитие теории и практики менеджмента**

Развитие управления до оформления в систематизированную научную дисциплину и профессию.

Пять управленческих революций. Исторические этапы в развитии управления до конца XIX в.

Эволюция управленческой мысли в конце XIX-XX вв. Основные направления научной мысли в области менеджмента.

Формирование школы научного менеджмента и классической административной школы управления. Ф.У. Тейлор и его принципы «научной организации труда». Вклад Фрэнка и Лилиан Гилбрет, Г. Гантта, Г. Эмерсона, Г. Форда.

Разработка А. Файолем принципов организации управления. М.Вебер, его концепция идеальной бюрократии.

Развитие социально-психологического направления менеджмента. Школа «человеческих отношений» и ее основные концепции. Вклад Г. Мюнстенберга, М.П. Фолетт и Э. Мэйо, А.Маслоу и его «иерархия потребностей индивида». Школа поведенческих наук (бихевиористское направление): К. Арджирис, Р. Лайкерт, Д. Макгрегор, Ф. Герцберг.

Школа науки управления (количественного подхода). Исследование операций и моделирование. Применение экономико-математических методов.

Интегративные концепции управления (П. Дракер, У. Эдвардс Деминг, Т. Питерс и Р. Уотерман, У. Оучи, С. Кови, М. Хаммер, Дж. Чэмпн).

История развития отечественной науки и практики управления: проблемы и достижения. Идеи и практика управления в России в XVII- нач. XX вв. Особенности развития теории и практики управления в советский период.

Современная система взглядов на менеджмент. Объективные основания изменений в менеджменте на рубеже XX-XXI вв. Новая управленческая парадигма («тихая управленческая революция»). Инфраструктура современного менеджмента. Развитие всеобщей системы отношений менеджмента.

Особенности национальных моделей менеджмента (американской, японской, европейской).

История развития отечественной науки и практики управления.

## **Тема 3. Внутренняя среда организации**

Основные характеристики социальной организации. Важнейшие переменные факторы ее внутренней среды: цели, структура, задачи, технология, человек, организационная культура.

Цели организации, цели подразделений и отдельных работников. Взаимосвязь целей и интересов.

Структура организации и ее взаимосвязь с целями. Специализированное разделение труда. Объем управления и норма управляемости.

Характеристика организации. Задачи и специализация. Технология и ее взаимосвязь с целями, структурой и задачами. Исторические этапы в развитии технологии.

Человеческая переменная организации. Модели взаимодействия человека и организации. Основные аспекты человеческой переменной в ситуационном подходе: поведение отдельных людей; поведение людей в группах и групп в организации; характер поведения руководителя, его функционирование в роли лидера, влияние на поведение отдельных людей и групп.

Организационная культура как фактор внутренней среды организации. Подходы к трактовке оргкультуры.

Взаимосвязанность и взаимозависимость внутренних переменных организации.

#### **Тема 4. Внешняя среда организации. Социофакторы и этика в современном менеджменте**

Понятие внешней среды организации. Значение внешней среды для функционирования и успеха организации. Основные характеристики внешней среды: сложность, подвижность, неопределенность, взаимосвязанность факторов.

Основные факторы среды непосредственного воздействия: внешние учредители и собственники организации, поставщики, потребители и конкуренты, профессиональные и социальные ассоциации, государственные (федеральные, региональные, муниципальные) органы.

Факторы среды общего воздействия: общее состояние экономики, политическая обстановка, технологический процесс, социокультурные факторы, экологическая ситуация, демографические факторы.

Международный аспект: внешняя среда организаций, действующих на международном уровне. Организация управления международной деятельностью фирм (опыт фирм США, Японии и др. стран).

Социофакторы и этика в менеджменте. Трактовки социальной ответственности бизнеса и менеджмента. Ответственность юридическая в соотношении с ответственностью социальной. Социальная ответственность менеджмента и будущее России.

Проблемы этики в современном управлении. Меры, предпринимаемые организациями по повышению характеристик этичности деятельности руководителей и рядовых работников; разработка этических нормативов. Создание комиссий по этике, проведение социально-этических ревизий, обучение этическому поведению.

Специфика этических требований к работникам государственного аппарата.

Аспекты общественной ответственности организаций. Соотношение прагматических целей организации и проблем социума. Изучение общественного мнения социума как цель социального управления и средство гармонизации отношений. Связи с общественностью как способ гармонизации отношений организации и социума. Престиж как элемент функционирования организации в обществе. Мероприятия для поддержания и корректировки престижа.

Принципы работы с общественностью (публик-релейшнз). Связи с общественностью как элемент самоорганизации системы. Роль общественного мнения в современном менеджменте. Связи с общественностью как процесс. Связи с общественностью в государственных организациях, в промышленных и коммерческих секторах. Формы работы с политическими и общественными структурами. Лоббизм. Связи с общественностью как взаимодействие социально-психологических и административных

факторов в процессе управления. Связи с общественностью и вертикальная гармонизация отношений. Связи с общественностью в развитии международных связей учреждения.

Этнопсихологические особенности управления в многонациональных коллективах. Социокультурный пласт существования организации в международном контексте. Социокультурные различия в международных моделях менеджмента.

Престиж как элемент функционирования организации в обществе. Мероприятия для поддержания и корректировки престижа. Имидж организации.

## **Тема 5. Факторы, средства и методы интеграции в менеджменте. Коммуникация в организациях**

Факторы, средства и методы интеграции в менеджменте. Управление как интеграция деятельности, как организация совместного труда.

Факторы интеграции в управлении: цели, согласование действий, результаты действий. Глубинный уровень факторов интеграции: интересы, согласование интересов, реализация интересов.

Средства интеграции (интеграционные процессы) в менеджменте: познание экономических интересов и достижение их согласования посредством стимулирования и мотивации; коммуникация; исследование и проектирование систем управления; разработка и реализация управленческих решений; реализация функций управления; осуществление управленческого воздействия; управленческая власть; организационная культура.

Методы интеграции: методы познания и согласования интересов; методы коммуникации; общенаучные методы теории управления (методы исследования и проектирования); методы решения управленческих проблем; методы реализации функций менеджмента; методы управленческого воздействия; методы реализации управленческой власти; методы использования организационной культуры в качестве инструмента управления.

Понятие коммуникации как системы связующих процессов в управлении. Значение эффективной коммуникации для достижения целей организации. Аспекты коммуникации как социального и информационного процесса.

Процесс коммуникации, его элементы и этапы. Модель коммуникационного процесса. Обратная связь и помехи.

Классификация видов организационной коммуникации. Коммуникация организации с внешней средой. Коммуникация внутри организации: межуровневая; горизонтальная; внутри подразделений (руководитель-исполнитель, руководитель-группа, исполнитель-исполнитель).

Формальная и неформальная коммуникация.

Элементы эффективности формальной системы организационной коммуникации. Препятствия эффективному обмену информацией в организациях: коммуникационные барьеры. Пути и способы совершенствования информационного обмена в организации.

## **Тема 6. Управленческие решения**

Управленческие решения как средство разрешения социальных противоречий. Управленческие решения как циклический интеграционный процесс. Модель этапов управленческого решения. Типология управленческих решений.

Общие проблемы моделирования. Понятие моделей и моделирования.

Базовые типы моделей.

Наиболее распространенные типы моделей в управлении: теория игр, теория очередей, модель управления запасами, модель линейного программирования, имитационное моделирование, экономический анализ.

Проблемы эффективности моделей.

Технология менеджмента как механизм принятия и реализации управленческих решений.

Иерархия и горизонтальная координация в принятии решений. Централизация и децентрализация в принятии решений. Индивидуальное и коллективное принятие решений.

Специфика осуществления принятия и реализации управленческих решений в различных национальных моделях менеджмента.

## **Тема 7. Сущность, содержание и состав функций менеджмента. Механизм менеджмента**

Природа, сущность и состав функций менеджмента.

Состав и характеристика общих функций (координация, планирование, организация, мотивация, контроль).

Конкретные функции управления как форма горизонтального разделения труда в управлении по содержанию. Состав конкретных функций управления, их классификация.

Взаимосвязь и конкретных функций управления.

Координация как центральная функция менеджмента.

Способ координации (типы внутрисистемной связи). Взаимосвязь координации и стимулирования. Координация как согласование экономических интересов. Механизм менеджмента.

Общие функции менеджмента как этапы управленческого цикла.

Модель управленческого цикла.

## **Тема 8. Планирование и целенаправленность в менеджменте**

Планирование как начальная общая функция управления, его сущность. Современные черты и свойства планирования.

Стратегическое планирование, его место в системе управления организацией. Сущность стратегии. Этапы процесса стратегического планирования: анализ важнейших тенденций внешней среды, установление миссии и целей, анализ факторов внешней среды, управленческое обследование внутренней среды организации, изучение и оценка стратегических альтернатив, выбор стратегии, ее реализация, контроль и оценка.

Управление реализацией стратегического плана: текущее планирование и контроль. Понятия тактики, политики, процедур, правил. Контроль реализации стратегии, его инструменты (тактические и оперативные планы, бюджет, управление по целям).

Особенности организации стратегического планирования в различных национальных моделях менеджмента.

## **Тема 9. Организационные отношения менеджмента, их структурные формы**

Организация (организовывание) как общая функция менеджмента.

Организационные отношения. Делегирование ответственности и полномочий. Концепция делегирования полномочий. Пределы полномочий. Полномочия и власть.

Типы полномочий: линейные и аппаратные (штабные). Разновидности административного аппарата. Основные виды аппаратных полномочий.

Эффективное распределение полномочий. Демократический централизм («централизованная децентрализация»).

Эффективная организация трудового процесса руководителя как необходимое условие эффективности организационных отношений.

Организация личной работы менеджера. Принципы и правила планирования рабочего времени, распорядка дня. Организация и реализация трудового процесса менеджера, рациональное распределение времени и усилий.

Эффективное и неэффективное делегирование. Способы эффективного делегирования как целостная система. Условия эффективного делегирования.

Структурное оформление организационных отношений. Понятие организационной структуры. Ее элементы и связи, факторы, определяющие особенности организационной структуры.

Трансформация типа всеобщей системной связи: механическая – органическая – органическая целостная связь. Типология оргструктур, ее критерии. Диалектика развития отношений собственности и структур хозяйственных организаций. Типы оргструктур по типу связи (взаимодействия) с внешней средой.

Типы оргструктур по типу (характеру) комбинирования элементов структуры. Линейное, функциональное, линейно-функциональное, дивизиональное структурирование. Оргструктуры органического типа. Их виды: проектная, матричная, сетевая, «многомерная», конгломератная, «бесструктурная», «эдохократическая», «виртуальная».

Достоинства и недостатки основных видов организационных структур, тенденции исторической трансформации структур социальных (хозяйственных) организаций.

Проектирование и рационализация структур. Особенности организационного проектирования в национальных моделях менеджмента.

## **Тема 10. Мотивация и стимулирование в системе менеджмента**

Мотивация как общая функция управления. Соотношение мотивации и стимулирования. Система движущих факторов производственно-экономической деятельности людей: потребности, интересы, стимулы, мотивы.

Эволюция мотивации и стимулирования. «Первоначальные» и современные концепции мотивации, их объективная основа.

Отличительные черты мотивации и стимулирования на пороге XXI века. Мотивация стимулирование в механизме менеджмента.

Основные концепции «содержания» мотивации. Концепция «иерархии потребностей» А. Маслоу. Концепция ERG К. Альдерфера. Особенности концепции «приобретенных потребностей» Д. Мак-Клеланда. «Двухфакторная» концепция Ф. Герцберга. общая оценка «содержательных» концепций мотивации, реальные возможности их применения в практике управления.

Основные «процессные» концепции мотивации: «теория ожиданий», «теория справедливости», модель Портера-Лоулера и др., их применимость в практике управления. Мотивационный аспект концепции «Х» и «Y» Д. Макгрегора и теории «Z» У.Оучи. Общая оценка «процессных» концепций мотивации, их достоинства и недостатки.

## **Тема 11. Контроль как общая функция менеджмента**

Сущность и содержание контроля как общей функции менеджмента. Способ функционирования контроля в социальных системах.

Цель, субъект и объект контроля.

Основные типы и виды контроля в современных организациях. Предварительный, текущий и заключительный контроль. Стратегический и тактический контроль. Функциональный контроль.



Процесс контроля. Его основные этапы: выработка стандартов и критериев, сопоставление с ними реальных результатов, проведение необходимых корректировок.

Поведенческие аспекты контроля. Необходимость учета возможных негативных поведенческих эффектов, возникающих при внешнем контроле. Принципы повышения эффективности контроля и снижения побочных нежелательных эффектов.

Информационное обеспечение контроля. Информационно-управляющие системы и компьютеризация.

Эволюция соотношения внешнего контроля и внутреннего контроля (самоконтроля). Эволюция концепций управленческого контроля.

Взаимосвязь изменений в содержании функций контроля с изменением содержания других общих функций менеджмента.

Современные требования к эффективному контролю в социальных (хозяйственных) организациях.

## **Тема 12. Управление человеком и группой: формальное и неформальное общение**

Взаимодействие индивидов в организации. Деловой аспект и личностный аспект социального взаимодействия. Критериальная основа поведения личности. Индивидуальные характеристики личности и факторы, их формирующие.

Понятие групповой динамики.

Понятие малой группы в организации. Формальные и неформальные группы, их отличительные характеристики.

Основные типы и характеристики формальных групп. Взаимосвязь эффективности управления группой с социальными отношениями в ней. Достижение синергетического сотрудничества. Пути повышения эффективности деятельности формальных групп.

Неформальные группы в организации, их возникновение и формирование. Различия в механизме образования формальных и неформальных групп (организаций). Основные причины вступления людей в неформальные группы: чувство принадлежности, взаимопомощь, взаимозащита, общение и симпатия. Негативный и позитивный потенциал неформальных групп.

Условия взаимопонимания и доверия в межличностном общении. Межличностное общение как сложный многогранный комплекс коммуникации. Коммуникационные сети и коммуникационные стили.

Управленческое общение: сущность, функции, законы. Приемы и принципы личностного воздействия руководителя на членов коллектива. Имидж руководителя.

Основные виды коммуникативной деятельности руководителя как подсистемы управленческого общения. Деловые выступления (подготовка, приемы удержания внимания, логика построения, эффективность языка и жестов). Деловые беседы (система подготовки, структура и содержание, искусство аргументирования). Особенности деловой беседы по телефону. Правила подготовки и проведения переговоров. Деловые совещания: технология подготовки и проведения.

Особенности каналов неформальной коммуникации и их использование руководителем.

## **Тема 13. Управленческая власть и лидерство**

Власть в управлении: влияние, сила, зависимость, авторитет. Должностная и личностная власть.

Власть как право, возможность и способность влиять на поведение людей. Власть как функция взаимозависимости.

Управленческая власть как социальное отношение. Отношения собственности и управленческая власть. Формы управленческой власти. Система управленческой власти: основы, основания, источники, средства.

Природа и сущность лидерства. Лидерство как особая форма управленческой власти и особый тип отношений менеджмента. «Лидер» в сопоставлении с «менеджером».

Лидерство как потребность нового этапа усложнения отношений менеджмента.

Существующие подходы к определению факторов эффективного лидерства: личностный, поведенческий, системно-ситуационный.

Традиционные концепции лидерских качеств. Новое в личностных концепциях лидерства.

Поведенческий подход к лидерству. Понятие стиля руководства. Основные разновидности стиля руководства с позиций поведенческого подхода, их классификация различными исследователями. «Управленческая решетка». Оценка вклада «поведенческих» концепций руководства.

Системно-ситуационный подход к эффективному руководству (лидерству). Ситуационные факторы и основные ситуационные модели руководства (Фидлера, Митчелла-Хауса, Херси-Бланшара, Врума-Йеттона-Яго). Оценка вклада ситуационных концепций лидерства.

Интегративный подход как решение проблемы эффективного лидерства. Будущее лидерства в XXI в. и третьем тысячелетии.

#### **Тема 14. Управление конфликтом и стрессом. Понятие конфликта и конфликтной ситуации**

Типология социальных конфликтов на микроуровне менеджмента: по содержанию, по уровню участвующих социальных субъектов, по степени проявления, по последствиям.

Управление конфликтной ситуацией. Структурно-организационные способы предотвращения и разрешения конфликтов. Межсубъектные способы разрешения конфликтов. Эффективность методики разрешения конфликта через решение проблемы (способ «выигрыш-выигрыш», Win/Win).

Модель управления конфликтной ситуацией. Зависимость содержания последствий конфликтной ситуации от адекватности действий управляющего субъекта.

Управление стрессом. Понятие и природа стресса. Причины стресса: производственные и бытовые. Способы и методы управления стрессом. Факторы повышения производительности и снижения уровня стресса в деятельности руководителя. Стрессовый и низкострессовый стили жизни руководителя.

#### **Тема 15. Организационная культура**

Организационная культура в теории и практике современного управления. Содержание и структура организационной культуры. Оргкультура как знаково-символическая система. Взаимосвязь оргкультуры с ее материальным основанием. Оргкультура как инструмент управления организационным поведением. Основные функции организационной культуры. Компоненты оргкультуры как инструмента управления. Оргкультура и лидерство.

Конкретно-историческая роль оргкультуры в современную эпоху.

Национальное в организационной культуре. Подходы к исследованию национальной специфики в организационной культуре. Системная диалектическая взаимообусловленность экономических и культурных отношений. Проблемы становления новой организационной культуры в России.

## **Тема 16. Управление персоналом как система**

Управление персоналом (трудовыми ресурсами) как один из важнейших аспектов теории и практики управления. Теория организации и управление персоналом. Необходимость управления трудовыми ресурсами с позиций объективных потребностей развития хозяйственных систем.

Эволюция функции управления персоналом в XX веке. Модели управления персоналом.

Человек и хозяйственная система: эволюция типа взаимодействия. Содержание управления персоналом на современном этапе.

Система управления персоналом, ее подсистемы. Целостный подход к управлению персоналом.

Формирование персонала. Планирование потребности в трудовых ресурсах и разработка программы ее удовлетворения. Основные методы подбора и отбора требуемых кадров.

Управление развитием потенциала трудовых ресурсов и повышением его производительности. Организация профессиональной ориентации и социальной адаптации в трудовом коллективе. Организация подготовки и переподготовки кадров как важное условие развития качества трудовых ресурсов. Подготовка руководящих кадров к продвижению на службе.

Специфические требования к государственному аппарату и его работникам.

Понятие качества трудовой жизни. Способы повышения качества трудовой жизни.

Современные подходы к стимулированию и мотивации труда в организациях как система, особенности ее применения в национальных моделях менеджмента.

## **Тема 17. Управление операционной системой**

Понятие операционной (производственной) функции организации. Соотношение терминов «операции» и «производство».

Операционная система и ее составляющие: основная перерабатывающая подсистема, подсистема обеспечения, подсистема планирования и контроля, подсистема маркетинга и сбыта.

Сущность управления операциями. Понятия «результативности» и «эффективности» операционной системы.

Разработка производственной стратегии организации. Основные составляющие производственной стратегии.

Проектирование операционной системы. Проектирование продукта и производственного процесса. Проектирование производственной мощности предприятия, его места расположения, конфигурации. Проектирование работ и нормирование труда.

Особенности операционных систем современных «рыночно ориентированных» организаций. Особенности операционной системы в организациях сферы услуг.

Факторы конкурентоспособности операционных систем.

Управление материально-техническими запасами. Основные типы запасов. Виды производственных издержек, на которые влияют решения по управлению запасами. Виды спроса на запасы: зависимый и независимый; системы управления запасами с различными видами спроса.

Диспетчеризация производства. Системы поточного производства с «выталкиванием» и «вытягиванием» изделий. Учетно-плановый график.

Управление проектами: метод критического пути и метод оценки и пересмотра планов. Сетевые графики работ. Современные тенденции в применении методов управления проектами.

Управление качеством. Различные аспекты качества. Обеспечение качества продукции и методы его контроля. Программы управления качеством. «Все охватывающее качество» - путь к высшей результативности и эффективности деятельности организаций. Различные модели участия работников в процессе оптимизации труда.

## **Тема 18. Инновационный менеджмент**

Инновационный менеджмент как составляющая стратегического управления. Инновационный менеджмент как философия, способ и стиль современного управления.

Место, цели и основные черты инновационного менеджмента.

Возникновение и развитие инновационного менеджмента как специальной функции и как нового содержания отношений управления. Инновационный менеджмент как порождение научно-технической революции. Волновой характер инновационных процессов.

Основные понятия инновационного менеджмента. Инновации (нововведения). Инновационный процесс. Инновационный проект. Инновационная деятельность. Инновационная политика. Инновационный потенциал. Инновационная инфраструктура.

Государственная политика в научной и инновационной сферах. Цели, принципы, приоритеты инновационной политики на национально-государственном уровне. Стратегии государственной поддержки научной и инновационной деятельности. Проблемы развития и реализации инновационного потенциала России.

Организация инновационного типа. Воспроизводство условий, способствующих инновациям. Инновационная методология управления. Инновационная организационная культура. Инновационные механизмы стимулирования и мотивации. Инновационная структура внутриорганизационных отношений.

Преодоление сопротивления инновациям. Причины сопротивления нововведениям. Управление изменениями.

Инноваторы как социальная категория, востребованная современными экономическими отношениями.

### **Список литературы для подготовки к вступительному испытанию в магистратуру по направлению подготовки 38.04.02 Менеджмент (направленность/профиль «Стратегическое управление инновационной деятельностью предпринимательских структур в международно-ориентированной среде»)**

1. Гапоненко, А. Л. Теория управления [Электронный ресурс] : учеб. и практикум для акад. бакалавриата / А. Л. Гапоненко, М. В. Савельева. - 2-е изд., перераб. и доп. - Москва : Юрайт, 2017. - 336 с. - (Бакалавр. Академический курс). - студенты бакалавриата.

<http://www.biblio-online.ru/book/5C75F312-2B32-4965-B4DE-941D45233350>

2. Мардас, А. Н. Теория менеджмента [Электронный ресурс] : учеб. для акад. бакалавриата / А. Н. Мардас, О. А. Гуляева. - 2-е изд., испр. и доп. - Москва : Юрайт, 2017. - 335 с. - (Бакалавр. Академический курс). - студенты бакалавриата.

<http://www.biblio-online.ru/book/A06551C0-249B-48C4-98FF-24D64413EFF1>

3. Герчикова, И.Н. Менеджмент [Электронный ресурс]: учеб. для вузов / И. Н. Герчикова. - 4-е изд., перераб. и доп. - Москва : Юнити-Дана, 2015. - 511 с. - (Золотой фонд российских учебников).

<http://biblioclub.ru/index.php?page=book&id=114981>

4. Коротков, Э. М. Менеджмент [Текст] : учеб. для бакалавров / Э. М. Коротков. - 2-е изд., испр. и доп. - Москва : Юрайт, 2013. - 640 с.

5. Горбунов А.П. Основы социального менеджмента / Под ред. Б.Я.Гершковича. - Пятигорск: Изд-во «Кавказская здравница», 1999.

6. Ким, С.А. Теория управления : учебник / С.А. Ким. - Москва : Издательско-торговая корпорация «Дашков и К°», 2016. - 240 с.

**Программа вступительного испытания в магистратуру  
по направлению подготовки 38.04.04 – Государственное и муниципальное  
управление  
образовательные программы: «Стратегическое политическое управление в**

**Тема 1. Принципы государственного управления**

Понятия «принцип» и «принцип государственного управления». Верховенство Конституции и федеральных законов, изданных в пределах ведения РФ, верховенство полномочий РФ по предметам совместного ведения РФ и субъектов РФ. Принцип народовластия, ответственности, обеспечение прав и свобод человека и гражданина, принцип разделения властей, федерализма, демократического централизма, сочетания централизации и децентрализации – конституционно-правовые принципы государственного управления.

Принцип гласности, законности, функционально-отраслевой, двойного подчинения, сочетания единоначалия и коллегиальности – организационно-управленческие принципы государственного управления.

Принцип ситуационного управления, программно-целевой принцип, принцип плановости, научности, делегирования полномочий – принципы достижения эффективности в государственном управлении.

**Тема 2. Функции и методы государственного управления**

Понятие и специфика функций государственного управления. Планирование (стратегическое, тактическое), организация, контроль и учет, регулирование и координация – основные функции государственного управления, содержание. Конкретные функции государственного управления

Определение метода, понятие метода государственного управления. Методы государственного управления на основе властной мотивации (административные, организационные) и их специфика. Административные методы и формы их воздействия (постановления, распоряжения, приказы). Организационные методы (организационное регламентирование, организационное нормирование, организационно-методическое инструктирование) как специфическое организационное воздействие субъекта управления на объект управления, субъекта управления на субъект управления.

Сущность и содержание экономического стимулирования, экономической ответственности и хозяйственного расчета как методов государственного управления на основе материальной мотивации.

Методы государственного управления на основе моральной мотивации.

**Тема 3. Государственные органы власти и управления  
(федеральный и субфедеральный уровень)**

Федеральное Собрание - представительный и законодательный орган РФ. Совет Федерации, Государственная Дума: численный состав, порядок формирования.

Конституционные полномочия Совета Федерации РФ. Полномочия государственной Думы РФ в соответствии с Конституцией РФ.

Законодательный процесс на федеральном уровне в РФ. Законодательный процесс: понятие и основные стадии (законодательная инициатива, рассмотрение и принятие законопроекта Государственной Думой, одобрение, подписание и обнародование закона).

Структура федеральных органов исполнительной власти. Правительство как высший орган федеральной исполнительной власти. Состав

Федеральные министерства, федеральные службы, федеральные агентства, – федеральные органы исполнительной власти. Основные направления деятельности и характер руководства.

Новый уровень государственного управления – субфедеральный уровень (уровень федеральных округов). Институт полномочного представителя Президента в федеральном округе: полномочия, особенности и специфика функционирования.

Территориальные органы государственной власти – подразделения федеральных органов исполнительной власти. Основные функции и порядок деятельности. Основные направления и проблемы взаимоотношений с различными государственными органами.

#### **Тема 4. Государственные органы власти и управления (региональный уровень)**

Основные формы государственного устройства: унитарная и федеративная, их характеристики. Специфика РФ как федеративного государства. Субъекты Российской Федерации. Особенности федеративного устройства.

Законодательный (представительный) орган государственной власти субъектов РФ. Специфические формы организации государственной власти в субъектах РФ: Советы, Думы, Собрания.

Органы исполнительной власти субъектов РФ. Основные полномочия высшего исполнительного органа государственной власти субъекта РФ. Типовая структура управления субъекта РФ: различные модели. Высшее должностное лицо субъекта РФ (руководитель высшего исполнительного органа государственной власти): проблемы обозначения, статус основные полномочия. Центральные и региональные органы государственного управления: проблемы взаимоотношений.

#### **Тема 5. Судебная власть (федеральный и региональный уровень)**

Судебная система современной России. Суды РФ в зависимости от уровня: федеральные суды и суды субъектов РФ и их характеристики; по звеньям: суды первого (основного), суды второго (среднего), суды третьего (высшего). Классификация судов по инстанциям: суды первой инстанций, апелляционной инстанции, кассационной, инстанции, надзорной и их характеристики.

Федеральные суды: 1) Конституционный Суд РФ; 2) Федеральные суды общей юрисдикции: Районные суды; Верховные суды республик, краевые, областные суды, суды городов федерального значения, автономной области, автономных округов; военные суды: армий, соединений флотилий гарнизонов; военные суды видов Вооруженных Сил, флотов, групп; Военная коллегия Верховного Суда РФ; Верховный Суд РФ.3) Арбитражные суды субъектов РФ, Федеральные арбитражные суды округов (ФАСО), Высший Арбитражный Суд РФ.

Характеристики федеральных судов в зависимости от звеньев и инстанции, основные полномочия, состав, особенности функционирования.

Суды Субъектов РФ: Конституционные (уставные) суды субъектов РФ. Различия конституционных и уставных судов субъектов РФ, их основные полномочия, условия

финансирования, порядок функционирования. Мировые судьи: компетенции мирового судьи; требования, предъявленные к мировому судье (согласно ФЗ «О мировых судьях в РФ»). Порядок назначения или избрания на должность мирового судьи, срок полномочия мирового судьи, порядок финансирования мировых судей.

## **Тема 6. Государственная политика**

Политика: понятие, содержание правоприменительной и правотворческой политики государства. Основные направления политики государства: внутренняя и внешняя политика; социально-экономическая политика; реформирование экономики; финансовая и денежная политика; структурная политика; аграрная политика; социальная политика; региональная государственная политика; политика в отношении СНГ и бывших республик СССР; внешнеэкономическая политика

Формирование государственной политики. Основные направления государственной политики на основе послания Президента РФ Федеральному Собранию

Реализация государственной политики. Государственное прогнозирование; общегосударственное планирование; государственный контроль. Особенности реализации государственной политики.

## **Тема 7. Основные направления деятельности в системе государственного управления**

Государственное регулирование экономики: способы государственной поддержки малого предпринимательства, способы государственного регулирования естественных монополий, способы государственного регулирования фондового рынка. Роль Министерства экономического развития и торговли РФ в сфере регулировании экономики

Управление социальной сферой. Понятие «социальное государство», Основные направления государственного регулирования социальной сферы: минимальные социальные гарантии; трудоустройство; социальная защита населения; единая система пособий; защита социально-уязвимых слоев населения; нормы социального обеспечения безработных;

Управление конфликтными ситуациями. Роль государства в управлении конфликтными ситуациями. Органы регулирования социально-трудовых отношений.

## **Тема 8. Зарубежные модели государственного управления**

Организация власти США. Конгресс - федеральный представительный орган власти США. Орган исполнительной власти: президент его аппарат, помощники президента, требования, предъявлены к президенту. Аппарат и органы, функционирующие при президенте. Органы власти штатов. Орган законодательной власти - легислатуры. Основной круг полномочий, состав. Орган исполнительной власти штатов: губернатор, полномочия и иные органы исполнительной власти.

Франция по форме государственного устройства унитарное государство по форме правления парламентско-президентская республика.

Органы законодательной власти. Парламент Французской республики: 2 палаты: 1) Национальное собрание; 2) Сенат. Состав и основные функции Парламента.

Органы исполнительной власти. Местные органы государственного управления на уровне муниципальных образований.

Германия по форме государственного устройства федеративное государство по форме государственного правления парламентская республика. Законодательная власть ФРГ. Исполнительная власть ФРГ: федеральный президент (бундспрезидент). Федеральный канцлер (бундесканцлер) - глава исполнительной власти, полномочия.

Федеральное правительство: состав основные функции общие. Законодательная власть земель - ландтаги.

Великобритания (Соединенное Королевство Великобритании и северной Ирландии): Англия, Шотландия, Уэльс, Северная Ирландия. Законодательная власть в Великобритании. Исполнительная власть в Великобритании.

## **Тема 9. Государственная служба**

### **в системе государственного управления. Муниципальная служба**

Государственное управление и его специфика как особого вида управления. Государственная служба как институт государственного управления. Взаимосвязь государственной службы и государственного управления. Место государственной службы в системе государственного управления.

Понятия государство - государственная служба и их характеристики. Целевая направленность государственной службы.

Государственная служба как научная и учебная дисциплина: междисциплинарный характер, ее связь с философией, экономическими науками, правовыми науками, социально-политическими науками.

Принципы построения и функционирования государственной службы (в соответствии с федеральным законом «О системе государственной службы»): принцип федерализма, принцип законности, принцип приоритета прав и свобод человека и гражданина, равный доступ граждан к государственной службе, принцип единства правовых и организационных основ государственной службы, взаимосвязь государственной и муниципальной службы, принцип открытости государственной службы, принцип профессионализма и компетентности государственных служащих, защита государственных служащих.

Функции государственной службы. Функциональная специфика государственной службы. Организационная, регулятивная, интегративная, транслирующая, коммуникативная функции института государственной службы.

Виды государственной службы: государственная гражданская служба (федеральная государственная гражданская служба, государственная гражданская служба субъектов РФ), военная служба, правоохранительная служба и их основные характеристики.

Понятие муниципальной службы. Признаки муниципальной службы.

Нормативно-правовое регулирование муниципальной службы.

Виды должностей муниципальной службы. Муниципальная должность муниципальной службы. Реестры должностей муниципальной службы.

Правовой статус муниципального служащего.

Прохождение муниципальной службы.

## **Тема 10. Должности гражданской службы.**

### **Прохождение гражданской службы**

Должности гражданской службы: понятие, классификация по категориям (руководитель, помощники (советники), специалисты, обеспечивающие специалисты; по группам (младшие, старшие, ведущие, главные, высшие); в соответствии с классным чином в пределах группы должностей гражданской службы (секретарь государственной гражданской службы РФ 1, 2, 3 класса, референт государственной гражданской службы РФ 1, 2, 3 класса, советник государственной гражданской службы РФ 1, 2, 3 класса, государственный советник РФ 1, 2, 3 класса, действительный государственный советник РФ 1, 2, 3 класса. Квалификационные требования к должностям гражданской службы. Реестр должностей государственной гражданской службы РФ.



Поступление на гражданскую службу: право поступления на гражданскую службу, поступление на гражданскую службу и замещение должности гражданской службы по конкурсу. Испытание при поступлении на гражданскую службу.

Прохождение гражданской службы: должностной регламент, аттестация гражданских служащих, квалификационный экзамен.

Основания для прекращения гражданской службы.

### **Тема 11. Правовой статус. Ответственность гражданских служащих**

Понятие правового статуса. Элементы правового статуса.

Понятие юридической ответственности, ответственность гражданских служащих. Дисциплинарная ответственность, виды дисциплинарных взысканий: замечание, выговор, предупреждение о неполном должностном соответствии, освобождение от замещаемой должности, увольнение с гражданской службы, особенности применения дисциплинарных взысканий.

Административная ответственности гражданских служащих, виды административных взысканий: штраф, дисквалификация, особенности применения административных взысканий. Гражданско-правовая ответственность гражданского служащего, ограниченная материальная ответственность, полная материальная ответственность гражданского служащего.

Обстоятельства, связанные с должностным статусом служащих, ведущие к уголовной ответственности. Уголовная ответственность гражданских служащих, составы уголовных преступлений, виды уголовных наказаний гражданских служащих.

### **Тема 12. Государственная кадровая политика.**

#### **Основы кадровой политики на государственной службе**

Понятие государственной кадровой политики: общегосударственная стратегия формирования, развития и рационального использования кадров (персонала). Концепция кадровой политики: как система исходных и ведущих идей, раскрывающих новые подходы государства, его органов к решению кадровых проблем в условиях становления рынка, формирования новой российской государственности.

Понятие и сущность кадровой политики на государственной службе: стратегия и последовательная деятельность государства по формированию требований к государственным служащим, по их подбору, подготовке и рациональному использованию; созданию условий для реализации профессионального потенциала. Кадры, персонал государственной службы, кадровый потенциал на государственной службе. Главные цели кадровой политики на государственной службе: формирование высокого профессионализма и культуры управленческих и технологических процессов; максимально эффективное использование, сохранение и преумножение интеллектуально-кадрового потенциала государственных служащих; создание благоприятных условий и гарантий для проявления государственным служащими своих способностей, реализации позитивных интересов и личных планов, стимулируя его профессиональный рост и служебное продвижение.

#### **Тема 13. Кадровая ситуация на государственной службе**

Кадровая ситуация на государственной службе: совокупность обстоятельств, характеризующих состояние кадрового состава государственных служащих и определяющих приоритеты государственной кадровой политики. Основные приоритеты в реализации кадровой политики: принятие федеральными органами государственной власти мероприятий по совершенствованию кадровой политики; определение компетенции и ответственности органов государственной власти в области управления кадровыми процессами; прогнозирование развития кадрового потенциала, планирование и

реализация профессиональной карьеры государственных служащих; формирование и развитие системы профессионального образования государственных служащих; формирование в каждом государственном органе кадрового резерва; создание системы правовой и социальной защиты государственных служащих; формирования гибкой системы управления персоналом и координация деятельности кадровых служб государственных органов.

Предмет кадровой политики на государственной службе: меры, направленные на развитие кадрового потенциала государственных служащих.

Субъекты и объекты кадровой политики на государственной службе: понятие, виды, особенности.

#### **Тема 14. Сущность и содержание менеджмента**

Существующие подходы к определению понятия «менеджмент». Менеджмент как социальная функция. Менеджмент как наука и учебная дисциплина. Менеджмент как искусство управления. Менеджмент как интеграционный процесс. Функции управления и роли руководителя.

Менеджмент как структура (аппарат) управления. Разделение труда менеджеров: функциональное, структурное, технологическое, профессионально-квалификационное.

Менеджмент как особый социальный (профессиональный) слой. Особенности труда менеджера. Менеджмент как экономическое отношение. Экономические интересы, стимулирование и мотивация в системе менеджмента. Сущность и генезис менеджмента как экономического отношения.

Методологические подходы к менеджменту как социальному явлению, как типу социального управления. Понятия социальной организации, хозяйственной, коммерческой организации. Разделение и кооперация труда в обществе и необходимость управления. Понятие социального управления и его соотносительность с понятием менеджмента.

Методологические подходы к менеджменту как процессу и механизму управления. Процессный, системный, ситуационный подходы. Теория хаоса и сложности. Общие моменты теорий взаимодействия социальных единиц.

#### **Тема 15. Внутренняя среда организации. Внешняя среда организации.**

Основные характеристики социальной организации. Важнейшие переменные факторы ее внутренней среды: цели, структура, задачи, технология, человек, организационная культура.

Цели организации, цели подразделений и отдельных работников. Взаимосвязь целей и интересов.

Структура организации и ее взаимосвязь с целями. Специализированное разделение труда. Объем управления и норма управляемости.

Характеристика организации. Задачи и специализация. Технология и ее взаимосвязь с целями, структурой и задачами. Исторические этапы в развитии технологии.

Человеческая переменная организации. Модели взаимодействия человека и организации. Основные аспекты человеческой переменной в ситуационном подходе: поведение отдельных людей; поведение людей в группах и групп в организации; характер поведения руководителя, его функционирование в роли лидера, влияние на поведение отдельных людей и групп.

Организационная культура как фактор внутренней среды организации. Подходы к трактовке оргкультуры.

Взаимосвязанность и взаимозависимость внутренних переменных организации.

Понятие внешней среды организации. Значение внешней среды для функционирования и успеха организации. Основные характеристики внешней среды: сложность.

Основные факторы среды непосредственного воздействия.

Факторы среды общего воздействия

Социофакторы и этика в менеджменте. Трактовки социальной ответственности бизнеса и менеджмента. Ответственность юридическая в соотношении с ответственностью социальной. Проблемы этики в современном управлении.

### **Тема 16. Коммуникация в организациях**

Понятие коммуникации как системы связующих процессов в управлении. Значение эффективной коммуникации для достижения целей организации. Аспекты коммуникации как социального и информационного процесса.

Процесс коммуникации, его элементы и этапы. Модель коммуникационного процесса. Обратная связь и помехи.

Классификация видов организационной коммуникации. Коммуникация организации с внешней средой. Коммуникация внутри организации.

Формальная и неформальная коммуникация.

Элементы эффективности формальной системы организационной коммуникации. Препятствия эффективному обмену информацией в организациях: коммуникационные барьеры.

### **Тема 17. Управленческие решения и модели**

Управленческие решения как средство разрешения социальных противоречий. Управленческие решения как циклический интеграционный процесс. Модель этапов управленческого решения. Типология управленческих решений.

Общие проблемы моделирования. Понятие моделей и моделирования. Базовые типы моделей. Наиболее распространенные типы моделей в управлении.

Технология менеджмента как механизм принятия и реализации управленческих решений. Иерархия и горизонтальная координация в принятии решений. Централизация и децентрализация в принятии решений. Индивидуальное и коллективное принятие решений.

Специфика осуществления принятия и реализации управленческих решений в различных национальных моделях менеджмента.

### **Тема 18. Сущность, содержание и состав функций менеджмента.**

#### **Механизм менеджмента**

Природа, сущность и состав функций менеджмента.

Состав и характеристика общих функций (координация, планирование, организация, мотивация, контроль).

Конкретные функции управления как форма горизонтального разделения труда в управлении по содержанию. Состав конкретных функций управления, их классификация.

Взаимосвязь и конкретных функций управления.

Координация как центральная функция менеджмента.

Способ координации (типы внутрисистемной связи). Взаимосвязь координации и стимулирования. Координация как согласование экономических интересов. Механизм менеджмента.

Общие функции менеджмента как этапы управленческого цикла.

Модель управленческого цикла.

### **Тема 19. Планирование и целенаправленность в менеджменте**

Планирование как начальная общая функция управления, его сущность. Современные черты и свойства планирования.

Стратегическое планирование, его место в системе управления организацией. Сущность стратегии. Этапы процесса стратегического планирования.

Управление реализацией стратегического плана: текущее планирование и контроль. Понятия тактики, политики, процедур, правил. Контроль реализации стратегии, его инструменты.

Особенности организации стратегического планирования в различных национальных моделях менеджмента.

## **Тема 20. Организационные отношения менеджмента, их структурные формы**

Организация (организовывание) как общая функция менеджмента. Делегирование ответственности и полномочий. Концепция делегирования полномочий. Пределы полномочий. Полномочия и власть.

Типы полномочий: линейные и аппаратные (штабные). Разновидности административного аппарата. Основные виды аппаратных полномочий.

Эффективное и неэффективное делегирование. Способы эффективного делегирования как целостная система. Условия эффективного делегирования.

Структурное оформление организационных отношений. Понятие организационной структуры. Типы и виды оргструктур.

## **Тема 21. Мотивация и стимулирование в системе менеджмента**

Мотивация как общая функция управления. Соотношение мотивации и стимулирования. Система движущих факторов производственно-экономической деятельности людей: потребности, интересы, стимулы, мотивы.

Эволюция мотивации и стимулирования. Отличительные черты мотивации и стимулирования на пороге XXI века. Мотивация стимулирование в механизме менеджмента.

Основные концепции «содержания» мотивации. Концепция «иерархии потребностей» А. Маслоу. Концепция ERG К. Альдерфера. Особенности концепции «приобретенных потребностей» Д. Мак-Клеланда. «Двухфакторная» концепция Ф. Герцберга.

Основные «процессные» концепции мотивации: «теория ожиданий», «теория справедливости», модель Портера-Лоулера и др., их применимость в практике управления. Мотивационный аспект концепции «X» и «Y» Д. Макгрегора и теории «Z» У. Оучи.

## **Тема 22. Управленческая власть и лидерство**

Власть в управлении: влияние, сила, зависимость, авторитет. Должностная и личностная власть.

Власть как право, возможность и способность влиять на поведение людей. Природа и сущность лидерства. Лидерство как особая форма управленческой власти и особый тип отношений менеджмента. «Лидер» в сопоставлении с «менеджером».

Лидерство как потребность нового этапа усложнения отношений менеджмента.

Существующие подходы к определению факторов эффективного лидерства: личностный, поведенческий, системно-ситуационный.

## **Тема 23. Местное самоуправление: понятие, принципы, функции, теории местного самоуправления**

Понятие местного самоуправления. Местное самоуправление как форма народовластия, как одна из основ конституционного строя. Преимущества организации

местной власти на принципах самоуправления. Принципы местного самоуправления. Взаимосвязь и различия государственной власти и местного самоуправления. Предметы ведения местного самоуправления. Полномочия местного самоуправления. Теории местного самоуправления: общественная, государственная, государственно-общественная.

#### **Тема 24. Правовые основы местного самоуправления**

Понятие правовой основы местного самоуправления. Структура нормативно-правовых актов местного самоуправления. Международные правовые акты о местном самоуправлении. Общая характеристика Европейской Хартии о местном самоуправлении. Законодательство РФ о местном самоуправлении. Конституционные основы местного самоуправления. Федеральные нормативно-правовые акты, регулирующие организацию местного самоуправления. ФЗ №131 «Об общих принципах организации местного самоуправления в РФ». Региональные нормативно-правовые акты, регулирующие организацию местного самоуправления. Содержание и значение уставов муниципальных образований в местном самоуправлении. Муниципальные правовые акты.

#### **Тема 25. Территориальные основы местного самоуправления**

Понятие территориальных основ местного самоуправления. Порядок образования, изменения и упразднения муниципальных образований. Принципы территориальной организации местного самоуправления. Система муниципальных образований в РФ. Понятие уровня местного самоуправления. Факторы, определяющие особенности муниципального образования. Принципы определения оптимальной территории муниципального образования. Критерии систематизации муниципальных образований. Основные типы муниципальных образований России.

Функции, полномочия и компетенции местного самоуправления в РФ. Вопросы местного значения.

Исполнение органами местного самоуправления отдельных государственных полномочий.

Зонирование территории муниципального образования.

#### **Тема 26. Организационные формы осуществления местного самоуправления. Формы прямой демократии**

Организационные формы осуществления местного самоуправления.

Формы осуществления населением местного самоуправления. Местный референдум. Понятие местного референдума, его значение. Порядок подготовки, проведения и подведения итогов местного референдума. Муниципальные выборы. Роль и значение муниципальных выборов в системе местного самоуправления. Порядок подготовки, проведения и подведения итогов муниципальных выборов. Особенности выборов депутатов представительных органов местного самоуправления, выборных должностных лиц местного самоуправления. Сход граждан. Порядок его подготовки и проведения. Вопросы, выносимые на его рассмотрение. Голосование. Вопросы, выносимые на голосование граждан.

Формы участия населения в осуществлении местного самоуправления. Опросы, мирные массовые акции, собрания, конференции граждан, правотворческая инициатива граждан, публичные слушания, обращения граждан. Территориальное общественное самоуправление. Его значение в системе местного самоуправления. Экономические и финансовые основы деятельности органов территориального общественного самоуправления.

### **Тема 27. Органы местного самоуправления**

Понятие структуры органов местного самоуправления. Типичная структура органов местного самоуправления и варианты распределения полномочий между органами местного самоуправления.

Классификация органов местного самоуправления по способу образования, назначению, предметам ведения, способу принятия решений, типу исполняемых функций. Принципы построения структуры органов местного самоуправления. Принцип целевой ориентации муниципального образования. Принцип горизонтального распределения функций. Принцип вертикального распределения функций. Принцип одноуровневости бюджета. Принцип комплексности.

### **Тема 28. Представительный и исполнительный орган местного самоуправления**

Место и роль представительных органов в системе местного самоуправления. Структура органов местного самоуправления. Полномочия представительных органов местного самоуправления. Вопросы, относящиеся к компетенции представительных органов местного самоуправления. Правовые акты представительных органов местного самоуправления. Полномочия депутатов представительных органов местного самоуправления. Избирательные системы представительных органов местного самоуправления.

Роль и место исполнительных органов в системе местного самоуправления. Порядок и способы образования исполнительных органов местного самоуправления. Структура исполнительных органов местного самоуправления. Виды органов и структурных подразделений местных организаций. Способы осуществления функций исполнительных органов местного самоуправления. Компетенции исполнительного органа местного самоуправления. Должностные лица местного самоуправления, выборные должностные лица местного самоуправления, муниципальные служащие. Определения и основные отличия.

Глава муниципального образования. Основные варианты наделения полномочиями главы муниципального образования.

### **Тема 29. Международный опыт организации местного самоуправления**

Муниципальные системы зарубежных стран. Англосаксонский тип местного самоуправления (Великобритания, США и др.). Его характерные черты. Виды муниципального управления городами (система «мэр – совет», система «совет – менеджер», комиссионная система), их особенности. Континентальная система местного самоуправления (Франция и др.). Ее особенности и характерные черты. Смешанная система местного самоуправления (Германия). Ее основные принципы. Типы местного самоуправления в Германии (магистратный тип, северогерманский совет, южно-германский совет, бургомистерский тип) и их особенности.

### **Тема 30. Финансово-экономические основы местного самоуправления**

Состав экономической основы местного самоуправления. Определение и состав муниципальной собственности. Способы формирования муниципальной собственности. Разграничение собственности между РФ, субъектами РФ и муниципальными образованиями. Передача государственной собственности в состав муниципальной собственности. Создание муниципальной собственности путем строительства новых объектов. Приватизация муниципальной собственности.

Понятие муниципальных финансов, их состав и значение. Источники формирования муниципальных финансов. Влияние органов местного самоуправления и органов государственной власти на муниципальные финансы. Содействие органов государственной власти в развитии местных финансов. Определение местного бюджета.

Права, обеспечивающие самостоятельность местного бюджета. Классификация местных бюджетов. Расходы местных бюджетов. Структура доходов местных бюджетов. Собственные доходы местных бюджетов. Регулирующие доходы местных бюджетов. Местные налоги и сборы. Роль налогов в осуществлении органами местного самоуправления своих полномочий.

**Список литературы для подготовки к вступительному испытанию  
в магистратуру по направлению подготовки  
«Государственное и муниципальное управление»**

Основная литература

1. Атаманчук, Г.В. Теория государственного управления: учебник / Г.В. Атаманчук. - Москва: Омега-Л, 2010.
2. Виханский, О.С. Менеджмент: учебник / О. С. Виханский, А.И. Наумов. - Москва: Магистр: Инфра-М, 2010.
3. Горбунов А.П. Основы социального менеджмента / Под ред. Б.Я.Гершковича. - Пятигорск: Изд-во «Кавказская здравница», 1999.
4. Граждан, В.Д. Государственная гражданская служба: учебник / В.Д. Граждан. - Москва: Юрайт, 2011
5. Зотов, В.Б. Муниципальное управление / В.Б. Зотов. – М.: ЮНИТИ-ДАНА, 2008.
6. Игнатов, В.Г. Местное самоуправление: российская практика и зарубежный опыт / В.Г. Игнатов. – М.: МарТ, 2008. – 352 с.
7. Кирсанов, С.А. Муниципальное управление: эффективность муниципального менеджмента: учебник / С.А. Кирсанов, А.Т. Ощурков, Е.П. Истомина. – СПб.: ООО «Андреевский издательский дом», 2008. – 317 с.
8. Коротков, Э.М. Менеджмент: учебник по направлению и специальностям "Менеджмент" / Э. М. Коротков; Гос. ун-т управления. -Москва: Юрайт, 2010.
9. Пронкин, С.В. Государственное управление зарубежных стран: учебное пособие для студентов-политологов, государственного и муниципального управления, а также юристов / С. В. Пронкин, О. Е. Петрунина ; Московский гос. ун-т им. М. В. Ломоносова, Ин-т гос. упр. - Москва : Кн. дом Университет, сор. 2011.
10. Рой О.М. Система государственного и муниципального управления : учебное пособие для студентов высших учебных заведений, обучающихся по специальности "Государственное и муниципальное управление" / О.М. Рой. - Москва: Питер [и др.], 2009.
11. Чиркин, В.Е. Система государственного и муниципального управления: учебник для студентов вузов, обучающихся по специальности "Государственное и муниципальное управление" / В. Е. Чиркин Москва: Норма, 2009.
12. Covey S.R. The 7 Habits of Highly Effective People Personal Workbook Fireside, 2003.
13. Covey S.R. The 8th Habit: From Effectiveness to Greatness: Miniature Edition. -Running Press Miniature Editions, 2006.
14. Drucker P.P. The Effective Executive: The Definitive Guide to Getting the Right Things Done (Harperbusiness Essentials) Harper Paperbacks; Revised edition, 2009.
15. Griffin R.W. Management. - South-Western College Pub, 2009.
16. Hammer M., Champy J. Reengineering the Corporation: A Manifesto for Business Revolution. - New York: Harper Business, 1993.
17. Hofstede G. Cultures and Organizations: Software of the Mind. - New York, etc.: Me Graw-Hill, 1997.
18. Robbins S.P., Coulter M. Management. - Prentice Hall, 2008.

### Дополнительная литература

1. Лысов, О.Е. Государственное и муниципальное управление: учебное пособие / О. Е. Лысов, Ю. А. Козлова; М-во образования и науки Российской Федерации, Гос. образовательное учреждение высш. проф. образования "Санкт-Петербургский гос. ун-т аэрокосмического приборостроения". - Санкт-Петербург: ГУАП, 2010.
2. Пещеров, Г.И. Система государственного и муниципального управления: учебник по специальности "Государственное и муниципальное управление" / Г.И. Пещеров; М-во образования и науки Российской Федерации, Московский гос. обл. ун-т Москва: Изд-во МГОУ, 2009.
3. Моисеев, А.Д. Муниципальное управление: учебное пособие / А.Д. Моисеев. – 2-е изд., перераб. и доп. – М.: ЮНИТИ-ДАНА, 2010.
4. Бабун, Р.В. Организация местного самоуправления: учебное пособие / Р.В. Бабун. – 2-е изд., перераб. и доп. – М.; КНОРУС, 2010.
5. Правовое обеспечение деятельности органов местного самоуправления городского поселения в условиях муниципальной реформы: научно-методическое пособие / Отв. Ред. С.Н. Тягочева. – Орел: С.В. Зенина, 2007.
6. Управление государственной гражданской службой Российской Федерации / [авт. кол.: Агафонов Д. В. и др.] ; под общ. ред. А. И. Турчинова ; Российская акад. гос. службы при Президенте РФ. - Москва: Издательство РАГС, 2009
7. Тамбовцев, В.Л. Реформы государственного управления: теоретические основы и практическая реализация: учебное пособие / В. Л. Тамбовцев, Е.А. Капогузов; Московский гос. ун-т им. М. В. Ломоносова, Экономический фак. - Москва: ТЕИС, 2010.

### Программа вступительного испытания в магистратуру по направлению подготовки 40.04.01 - Юриспруденция

Программа вступительного испытания по юридическим дисциплинам предназначена для абитуриентов, поступающих в магистратуру Пятигорского государственного университета по направлению подготовки – **40.04.01 - Юриспруденция**  
Программа подготовлена в соответствии с требованиями государственного образовательного стандарта направление – юриспруденция степень (квалификация) – магистр юриспруденции.

Назначение программы – помочь абитуриенту сформировать целостное представление о комплексе правовых дисциплин, выносимых на вступительные испытания.

Программа отражает специфику вышеназванного направления подготовки специалистов и состоит из двух разделов, каждый из которых посвящен одной из правовых дисциплин.

## 1. ЮРИСТ В СФЕРЕ ЧАСТНОГО ПРАВА

### РАЗДЕЛ I. ГРАЖДАНСКОЕ ПРАВО

#### Тема 1. Понятие и предмет гражданского права.

Понятие гражданского права: теоретические проблемы. Основные функции и принципы гражданского права. Гражданское право как отрасль права. Гражданский



кодекс РФ как основной источник гражданского права. Гражданские правоотношения. Субъекты гражданских правоотношений. Объекты гражданских правоотношений

## **Тема 2. Институты общей части гражданского права**

Основные виды сделок. Условия действительности сделок. Форма сделки и последствия её несоблюдения. Недействительность сделок.

Право собственности и иные вещные права. Осуществление гражданских прав и исполнение гражданских обязанностей. Защита гражданских прав. Гражданско-правовая ответственность. Общие положения об обязательствах. Гражданско-правовые договоры

## **Тема 3. Отдельные виды гражданско-правовых договоров**

Понятие и значение договора купли-продажи. Виды договора купли-продажи.

Договор аренды: понятие, основные элементы. Виды договора аренды.

Понятие договора подряда. Договор строительного подряда. Договор бытового подряда. Договор подряда на выполнение проектных и изыскательских работ. Договор на производство подрядных работ для государственных нужд.

Понятие и виды договора возмездного оказания услуг.

Понятие и значение страхования. Виды и формы страхования. Договор страхования.

## **Тема 4. Институты особенной части гражданского права.**

Наследственное право. Основания наследования. Наследники по завещанию. Наследование по закону.

Право на результаты интеллектуальной деятельности. Авторское право. Патентные права.

Права на средства индивидуализации юридических лиц, товаров, работ, услуг и предприятий.

## **Список рекомендуемой учебной литературы для подготовки к вступительному испытанию**

К разделу 1:

1. Белов, В. А. **Гражданское право в 2 т. Общая часть** [Электронный ресурс] : учеб. для акад. бакалавриата. Ч. 1 / В. А. Белов. - Москва : Юрайт, 2017. - 451 с. [//http://www.biblio-online.ru/book/00848F37-463A-45DA-950B-614C611BEBB6](http://www.biblio-online.ru/book/00848F37-463A-45DA-950B-614C611BEBB6)

2. Белов, В. А. **Гражданское право в 2 т. Особенная часть** [Электронный ресурс] : учеб. для акад. бакалавриата. Ч. 2 / В. А. Белов. - Москва : Юрайт, 2017. - 463 с. [//http://www.biblio-online.ru/book/5F1A8395-22F3-4D1F-B9CB-2162CD550FF9](http://www.biblio-online.ru/book/5F1A8395-22F3-4D1F-B9CB-2162CD550FF9)

## **РАЗДЕЛ II. СЕМЕЙНОЕ ПРАВО**

### **Тема 1. Понятие и принципы семейного права Российской Федерации**

Понятие семейного права. Предмет и метод семейного права. Основные начала (принципы) семейного права.

Семейные правоотношения. Понятие, виды и элементы семейного правоотношения. Семейная правоспособность. Семейная дееспособность.

Сроки исковой давности и другие сроки в семейном праве.

Понятие брака в социологическом и юридическом смысле. Правовые теории на сущность брака. Условия заключения брака. Препятствия для заключения брака. Медицинское обследование лиц, вступающих в брак.

Порядок заключения брака.

Прекращение брака. Основания прекращения брака. Прекращение брака вследствие смерти одного из супругов или объявления одного из супругов умершим.

Права и обязанности супругов. Понятие и виды личных неимущественных прав и обязанностей супругов в семейных отношениях. Понятие и виды имущественных прав и обязанностей супругов в семейных отношениях.

Законный режим имущества супругов. Договорный режим имущества супругов. Ответственность супругов по обязательствам. Проблема отнесения долгов к личным и общим.

Права и обязанности родителей и детей. Установление происхождения ребенка от матери. Установление отцовства.

Права несовершеннолетних детей. Личные неимущественные права детей. Имущественные права детей.

Права и обязанности родителей. Лишение родительских прав: основания, порядок, правовые последствия.

Алиментные обязательства членов семьи. Алиментные обязательства родителей и детей. Обязанность родителей по содержанию своих несовершеннолетних детей. Размер алиментов, взыскиваемых в судебном порядке. Виды заработка (дохода), из которого производится удержание алиментов на несовершеннолетних детей.

Особенности взыскания и использования алиментов на детей, оставшихся без попечения

## **Тема 2. Выявление и формы устройства (воспитания) детей, оставшихся без попечения родителей**

Выявление и учет детей, оставшихся без попечения родителей. Устройство детей, оставшихся без попечения родителей.

Понятие и значение усыновления. Опекунство и попечительство над детьми. Понятие, цели и значение опеки и попечительства. Органы опеки и попечительства: понятие, задачи, полномочия. Понятие и порядок образования приемной семьи. Договор о приемной семье: понятие, правовая природа, субъекты, форма и содержание. Общая характеристика иных форм устройства (воспитания) детей-сирот и детей, оставшихся без попечения родителей, созданных в субъектах РФ (патронатное воспитание, семейные детские дома, детские дома семейного типа и др.)

### **Список рекомендуемой учебной литературы для подготовки к вступительному испытанию**

К разделу 2:

1. Нечаева, А. М. Семейное право [Электронный ресурс] : учеб. для акад. бакалавриата / А. М. Нечаева. - 8-е изд., перераб. и доп. - Москва : Юрайт, 2017. - 294 с. [//http://www.biblio-online.ru/book/513808FA-0FBB-4AA8-8341-E1A413D5CD2C](http://www.biblio-online.ru/book/513808FA-0FBB-4AA8-8341-E1A413D5CD2C)

2. Семейное право [Электронный ресурс] : учеб. для студентов вузов, обучающихся по специальности "Юриспруденция" / под ред. Ю. Ф. Беспалова, О. А. Егоровой, О. Ю. Ильиной . - 2-е изд., перераб. и доп. - Москва : Юнити-Дана, 2015. - 415 с.   
// <http://biblioclub.ru/index.php?page=book&id=426673>

## **РАЗДЕЛ III. МЕЖДУНАРОДНОЕ ЧАСТНОЕ ПРАВО**

### **Тема 1. Понятие, предмет и система международного частного права**

Понятие МЧП. Понятие и виды субъектов МЧП. Общая характеристика их правосубъектности.

Методы регулирования в МЧП. Коллизионно-правовой и материально-правовой методы, их сравнительная характеристика. Преимущества материально-правового метода регулирования перед коллизионно-правовым.

Система норм МЧП. Коллизионно-правовые и материально-правовые нормы. Процессуально-правовые нормы. Нормы «прямого действия», содержащиеся во внутригосударственном (национальном) законодательстве. Необходимость правовой унификации. Понятие, юридическая природа и виды унифицированных норм в МЧП.

Источники международного частного права. Внутригосударственное (национальное) законодательство как источник МЧП. Раздел VI третьей части Гражданского кодекса РФ «Международное частное право». Международный договор как источник МЧП.

Обычай как источник МЧП.

Субъекты международного частного права. Физические лица как субъекты МЧП. Особенности правового статуса иностранных граждан. Юридические лица как субъекты МЧП. Государства как субъекты МЧП. Международные организации как субъекты МЧП.

## **Тема 2. Отдельные институты международного частного права**

Собственность в международном частном праве. Интеллектуальная собственность в международном частном праве. Договорные обязательства в международном частном праве. Транспортные обязательства в международном частном праве. Финансовые обязательства в международном частном праве. Деликтные обязательства в международном частном праве. Наследственные отношения в международном частном праве. Семейные отношения в международном частном праве. Трудовые отношения в международном частном праве. Международный гражданский процесс. Международный коммерческий арбитраж

### **Список рекомендуемой учебной литературы для подготовки к вступительному испытанию**

К разделу 3:

1. Международное частное право [Электронный ресурс] : учеб. для акад. бакалавриата : в 2 т. Т. 1 / отв. ред. Г. В. Петрова. - Москва : Юрайт, 2018. - 396 с. // <https://biblio-online.ru/book/1C348350-7098-4A16-9CAD-4A973318EC84/>

2. **Международное частное право** [Электронный ресурс] : учеб. для акад. бакалавриата : в 2 т. Т. 2 / отв. ред. Г. В. Петрова. - Москва : Юрайт, 2018. - 376 с. // <https://biblio-online.ru/book/61608FE9-5AC8-4B05-BBB1-B67C9D9F7BC2/>

## **2. ЮРИСТ В ОРГАНАХ ГОСУДАРСТВЕННОЙ И МУНИЦИПАЛЬНОЙ ВЛАСТИ**

### **РАЗДЕЛ I. КОНСТИТУЦИОННОЕ ПРАВО**

Понятие и предмет конституционного права; место российского конституционного права в системе права России; конституционное развитие России; Конституция РФ 1993 г.; конституционные основы общественного и государственного строя; основы конституционного строя РФ; основы правового положения граждан; конституционный статус человека и гражданина РФ; гражданство в РФ (принципы гражданства в РФ, основания приобретения и прекращения, порядок решения вопросов российского гражданства); конституционные права, свободы и обязанности российских граждан, их реализация и защита; формы правления; государственное устройство РФ: содержание и правовое закрепление российского федерализма; административно-территориальное деление в Российской Федерации; автономия в России; РФ – член Содружества Независимых Государств; избирательная система и избирательное право в РФ;

референдум; порядок принятия и изменения конституции; конституционная система органов государства; виды государственных органов в РФ, их система и конституционно-правовой статус; Президент РФ; Федеральное Собрание – Парламент РФ, его палаты; законодательный процесс в Федеральном Собрании; Правительство РФ; судебная власть в РФ; конституционные основы деятельности Прокуратуры РФ; Конституционный Суд РФ; конституционные основы системы государственной власти субъектов РФ; местное управление и самоуправление в РФ.

## **РАЗДЕЛ II. МУНИЦИПАЛЬНОЕ ПРАВО**

Понятие и предмет муниципального права. Место муниципального права в правовой системе РФ. Муниципальные правоотношения. Понятие и функции местного самоуправления в Российской Федерации. Муниципальная служба. **Пределы ведения и полномочия местного самоуправления. Ответственность органов и должностных лиц местного самоуправления.**

### **РЕКОМЕНДУЕМАЯ ЛИТЕРАТУРА**

**для подготовки к вступительному испытанию**

К разделу 1:

1. Андриченко, Л. В. Конституционное право России [Электронный ресурс]: учеб. для студентов вузов, обучающихся по специальности «Юриспруденция» / Андриченко Л. В. [и др.] ; под ред. В. А. Виноградова. - Москва: Юнити-Дана, 2015. - 551 с. // <http://biblioclub.ru/index.php?page=book&id=115389>

2. Стрекозов, В. Г. Конституционное право России [Электронный ресурс] : учеб. для акад. бакалавриата / В. Г. Стрекозов. - 6-е изд., перераб. и доп. - Москва: Юрайт, 2017. - 244 с. - <http://www.biblio-online.ru/book/EDA03352-D06A-4D1E-9F46-BFD4A3ECF134>

К разделу 2:

1. Овчинников, И. И. Муниципальное право [Электронный ресурс] : учеб. и практикум для акад. бакалавриата / И. И. Овчинников, А. Н. Писарев. - 3-е изд., перераб. и доп. - Москва : Юрайт, 2017. - 361 с. // <http://www.biblio-online.ru/book/8174BB79-8C55-4B4F-AF39-376AF28E48D5>

2. Овчинников, И. И. **Муниципальное право** [Электронный ресурс] : учеб. и практикум / И. И. Овчинников, А. Н. Писарев. - 3-е изд., перераб. и доп. - Москва : Юрайт, 2019. - 361 с. // <https://www.biblio-online.ru/book/municipalnoe-pravo-437889>

## **3. УГОЛОВНОЕ ПРАВО, УГОЛОВНЫЙ ПРОЦЕСС**

### **РАЗДЕЛ I. УГОЛОВНОЕ ПРАВО**

#### **Тема 1. Общая характеристика уголовного права как отрасли права**

Понятие, задачи и система уголовного права. Система уголовного права. Понятие Общей части уголовного права. Особенная часть уголовного права.

Уголовный закон. Понятие уголовного закона, его социально- политическая сущность и значение для органов правосудия. Действующее уголовное законодательство Российской Федерации (РФ). Общая характеристика Уголовного кодекса. Система построения уголовного законодательства.

#### **Тема 2. Понятие преступления и состав преступления.**

Понятие и социальная сущность преступления. Признаки преступления.

Состав преступления: понятие, признаки и виды составов. Уголовная ответственность и ее основания. Значение состава преступления для уголовной ответственности. Квалификация преступлений. Криминализация и декриминализация деяний.

Стадии совершения преступления. Соучастие в преступлении. Множественность преступлений. Обстоятельства, исключающие преступность деяния

### **Тема 3. Наказание и его цели.**

Понятие и признаки наказания по уголовному праву. Отличие уголовного наказания от дисциплинарного и административного взыскания и иных мер государственного принуждения.

Цели наказания. Общее и специальное предупреждение преступлений.

Виды наказаний. Назначение наказания. Освобождение от уголовной ответственности. Освобождение от наказания. Особенность уголовной ответственности несовершеннолетних. Принудительные меры медицинского характера.

### **Тема 4. Уголовно-правовая характеристика преступлений.**

Преступления против жизни. Преступления против здоровья. Преступления против свободы, чести и достоинства личности. Преступления против половой неприкосновенности и половой свободы личности. Преступления против конституционных прав и свобод человека и гражданина. Преступления против семьи и несовершеннолетних. Преступления против собственности. Преступления в сфере экономической деятельности и против интересов службы в коммерческих и иных организациях. Преступления против общественной безопасности. Преступления против здоровья населения и общественной нравственности. Экологические преступления. Преступления против безопасности движения и эксплуатации транспорта. Преступления в сфере компьютерной информации. Преступления против государственной власти. Преступления против военной службы. Преступления против мира и безопасности человечества.

## **РАЗДЕЛ II. УГОЛОВНЫЙ ПРОЦЕСС**

### **Тема 1. Понятие, задачи, функции и стадии уголовного процесса.**

Понятие и назначение уголовного процесса. Понятие уголовного судопроизводства.

Цели и задачи уголовного процесса. Стадии уголовного процесса, их понятие и содержание.

Уголовно-процессуальное право и его источники. Общая характеристика действующего УПК РФ и его структура.

Принципы уголовного судопроизводства: содержание и их реализация в правоприменительной деятельности.

Гражданский иск в уголовном процессе. Ходатайства, жалобы, процессуальные сроки и издержки

Доказательства и доказывание в уголовном процессе.

Меры уголовно-процессуального принуждения: задержание подозреваемого, меры пресечения и иные меры принуждения

Уголовное преследование и реабилитация.

### **Тема 2. Участники уголовного судопроизводства**

Понятие и общая характеристика участников уголовного судопроизводства, их классификация.

Суд. Полномочия суда в уголовном судопроизводстве.

Участники уголовного судопроизводства со стороны обвинения. Прокурор. Следователь. Руководитель следственного органа. Орган дознания. Дознаватель. Потерпевший. Частный обвинитель. Гражданский истец. Представители потерпевшего, гражданского истца и частного обвинителя.

Участники уголовного судопроизводства со стороны защиты. Подозреваемый. Понятие, процессуальное положение. Обвиняемый. Защитник. Гражданский ответчик. Иные участники уголовного судопроизводства.

Субъекты, служащие интересам доказывания. Свидетель. Эксперт и специалист. Субъекты, осуществляющие вспомогательные функции или обеспечивающие нормальный ход уголовного процесса. Специалист. Переводчик. Понятой. Обстоятельства, исключающие участие в уголовном судопроизводстве. Отводы и самоотводы.

### **Тема 3. Стадии уголовного процесса**

Возбуждение уголовного дела. Предварительное расследование. Следственные действия. Привлечение в качестве обвиняемого и предъявление обвинения. Приостановление и возобновление расследования. Окончание расследования. Прекращение производства по делу. Судебный контроль, прокурорский надзор и ведомственный контроль за предварительным расследованием

### **Тема 4. Судебное разбирательство**

Понятие и виды подсудности уголовных дел судам первой инстанции. Назначение и подготовка судебного заседания

Общие условия судебного разбирательства. Производство в суде присяжных. Апелляционное и кассационное производство. Исполнение приговора.

Производство в порядке надзора. Возобновление производства по уголовному делу в виду новых или вновь открывшихся обстоятельств. Особый порядок судебного разбирательства. Особенности производства у мирового судьи. Производство по делам в отношении несовершеннолетних. Производство по применению принудительных мер медицинского характера. Особенности производства по уголовным делам в отношении отдельных категорий лиц.

Возмещение ущерба, причиненного гражданину незаконными действиями органов дознания, предварительного следствия, прокуратуры и суда.

## **Список рекомендуемой учебной литературы для подготовки**

### **к вступительному испытанию**

К разделу 1:

1. Боровиков, В. Б. Уголовное право. Общая и особенная части [Электронный ресурс] : учебник / В. Б. Боровиков [и др.]. - 2-е изд. - Москва : Юрайт, 2016. - 532 с. // <https://www.biblio-online.ru/book/ugolovnoe-pravo-obschaya-i-osobennaya-chasti-389825>

2. Сверчков, В. В. Уголовное право. Общая и особенная части [Электронный ресурс] : учеб. для акад. бакалавриата. - 5-е изд., перераб. и доп. - Москва : Юрайт, 2017. - 497 с. // <http://www.biblio-online.ru/book/87C57CA9-7386-4FA4-8E49-9A8CC0FB89B1>

К разделу 2:

1. **Уголовный процесс** [Электронный ресурс] : учеб. для акад. бакалавриата / под ред. В. П. Божьева, Б. Я. Гаврилова. - 6-е изд., перераб. и доп. - Москва : Юрайт, 2017. - 479 с. // <http://www.biblio-online.ru/book/939368BC-9055-4FE0-B50B-61E1A7715C4D>

2. **Уголовный процесс** [Электронный ресурс] : учеб. для сред. проф. образования / А. И. Бастрыкин [и др.]. - 5-е изд., перераб. и доп. - Москва : Юрайт, 2019. - 468 с.// <https://www.biblio-online.ru/book/ugolovnyy-process-433699>.

**Программа вступительного испытания  
в магистратуру по направлению подготовки 41.04.05 - Международные отношения**

**ОБЩАЯ ЧАСТЬ**

Настоящая программа составлена на основании требований к обязательному минимуму содержания и уровню подготовки бакалавра по международным отношениям, определяемых действующим Государственным образовательным стандартом высшего профессионального образования по направлению «Международные отношения» и определяет содержание и форму вступительного экзамена в магистратуру по международным «Мировая политика (с владением иностранными языками)».

Назначение программы - помочь соискателю сформировать целостное представление о комплексе специальных знаний, направленных на анализ событий и явлений в системе международных отношений, важнейших международных организаций и объединений, проблем и тенденций развития мировой политики, вопросов международной и национальной безопасности, внешней политики Российской Федерации и других государств.

Программа состоит из десяти разделов, каждый из которых посвящен конкретной сфере международных отношений и мировой политики.

***1. История международных отношений и внешней  
политики России***

В данном разделе даются основные представления о классических документальных источниках и основных научных исследованиях по истории международных отношений; логике формирования и функционирования биполярной и постбиполярной систем международных отношений; о векторах развития международных отношений второй половины XX века и на современном этапе; об основных событиях истории международных отношений и внешней политики России; о глобальных и периферийных системах международных отношений; системообразующих факторах системы международных отношений; соотношениях понятий холодной войны и биполярности; сверхдержавности; центрах силы; стратегической стабильности и стратегическом паритете; глобализации и диверсификации мировых политических процессов.

***2. Геополитика***

Второй раздел ставит перед абитуриентом задачу понимания основ классической и современной геополитической теории, понимании сложных проблем мирового сообщества, моделировании мировых и региональных тенденций, концептуальных основ и реальной геополитики России на современном этапе; знании теоретических основ, концептуальных подходов и теорий геополитики; изучении геополитических процессов в России и постсоветском пространстве; анализ развития основных геополитических макрорегионов и ведущих стран мира.

***3. Основы теории международных отношений***

Третий раздел посвящен анализу теорий международных отношений (ТМО); истории развития ТМО; основным теоретическим школам и направлениям изучения

международных отношений; основным понятиям и категориям ТМО; основным методам и методикам прикладного анализа и прогнозирования международных процессов.

#### ***4. Мировая политика***

Этот раздел дает возможность абитуриентам ориентироваться в основных тенденциях развития международных отношений и мировой политики. Понимать место мировой политики и международных отношений в современном мире; иметь представление о взаимосвязи различных дисциплин при анализе международных отношений и мировой политики;

#### ***5. Международное право***

В пятом разделе выявляются причины и следствия ключевых положений международного права, особенностей системы международного права. Рассматриваются ключевые международно-правовые понятия; основные, принципы, институты и отрасли международного права; международно-правовые и конституционно-правовые основы внешней политики Российской Федерации; соотношение и взаимодействие международного и внутригосударственного права; основные международные договоры и другие международные акты.

#### ***6. Современная внешняя политика России***

В шестом разделе дается представление о современной внешней политике Российской Федерации, о ее эволюции с 1991 года по текущее время; Знание основных теоретических и методологических подходов в области внешней политики, представление о понятийном аппарате анализа внешней политики государства; знание механизмов формирования внешней политики национальных государств в контексте современных международных отношений, специфики внешнеполитических задач ведущих государств мира, участвующих в формировании нового миропорядка; представление об основных этапах эволюции российской внешней политики начиная с 1991 года, представление о внешнеполитических ресурсах современной России, институциональных основах внешней политики и особенностях процесса принятия внешнеполитических решений в РФ;

#### ***7. Дипломатия***

Седьмой раздел посвящен основам дипломатической и консульской службы. В нем рассматриваются такие вопросы как МИД и его структура. Основные функции загранпредставительств. Нормативные документы деятельности загранпредставительств. Основные виды дипломатических документов. Организация дипломатической и консульской службы. Существенное место уделено процессу подготовки и принятия внешнеполитических решений, роли и функции различных ведомств РФ в данном процессе, механизмам координации их работы; техническим приемам дипломатической работы (ведение бесед, подготовка справочно-аналитических материалов, дипломатических документов).

#### ***8. Региональные аспекты современных международных отношений***

В восьмом разделе раскрывается место региона в системе международных отношений, его экономические, геополитические, цивилизационные характеристики; соотношение сил в регионе, лидирующие государства. Рассматриваются основные региональные организации, их роль, задачи, функции. Интеграционные процессы в регионе. Особое место уделено основным региональным подсистемам международных отношений и проблемам региональной безопасности; основным международным региональным организациям.

#### ***9. Международные экономические отношения***



Девятый раздел посвящен тенденциям мировой торговли, движению капитала и рабочей силы; механизмам регулирования международных экономических связей международными организациями и соглашениями; механизмам международных расчетов и валютно-финансовые проблемы; международным торговым и финансовым биржам.

### **10. Национальная безопасность**

В десятом разделе рассматриваются угрозы, виды угроз, классификация угроз; современная система безопасности, компоненты глобальной системы безопасности, составные элементы системы безопасности; механизм обеспечения безопасности; виды и типы безопасности, национальный интерес; режимы контроля над вооружениями.

## **СПЕЦИАЛЬНАЯ ЧАСТЬ**

### **1. ИСТОРИЯ МЕЖДУНАРОДНЫХ ОТНОШЕНИЙ И ВНЕШНЕЙ ПОЛИТИКИ РОССИИ**

История международных отношений как смена систем международных отношений (СМО). Основы формирования отдельных СМО, их эволюция. Развитие международных отношений в Европе в период с XVII в. до начала XX в. Европа и другие регионы мира. Первая мировая война: происхождение и значение. Версальско-вашигтонская (межвоенная) СМО, ее складывание, эволюция и распад. Возникновение внешней политики Советской России и ее особенности. Международные отношения периода второй мировой войны. СССР в антигитлеровской коалиции. Международные отношения после второй мировой войны: Ялтинско-потсдамская СМО и холодная война. Роль СССР в холодной войне. Формирование современной СМО. Место и роль Российской Федерации в новом миропорядке.

Концептуальные основы «нового политического мышления» (НПМ): деидеологизация межгосударственных отношений; комплексный подход к проблеме международной безопасности; признание верховенства международного права; плюрализм и свобода выбора. Концепция «общеевропейского дома».

Практические итоги политики «НПМ» к концу 80-х годов. Контроль над ядерным оружием (подписание договора по РСМД – декабрь 1987г.). «Венский прорыв» в рамках общеевропейского процесса (1989г.): 1) мандат на переговоры по сокращению обычных вооруженных сил в Европе от Атлантики до Урала; 2) согласование концепции «человеческого измерения» СБСЕ. Разрешение ряда конфликтных ситуаций: подписание Женевских соглашений по Афганистану и вывод советских войск из Афганистана; решение камбоджийской проблемы; проведение свободных выборов и прекращение конфликта в Никарагуа; согласование подходов к ближневосточному урегулированию в рамках международной конференции. Отказ СССР от «доктрины Брежнева». Антикоммунистические революции в странах Восточной Европы. Нормализация советско-китайских отношений. Возникновение центробежных тенденций и угрозы распада СССР.

Объединение Германии. Подписание Договора об ограничении обычных вооруженных сил в Европе (ДОВСЕ). Распад ОВД. Заключение Шенгенской конвенции. Подписание Московского договора о сокращении стратегических наступательных вооружений (СНВ-1). Распад СССР. Образование СНГ. Распад Югославии. Неоднозначные итоги воплощения концепции «НПМ». Крушение биполярности.

### **2. ГЕОПОЛИТИКА**

Субъект и объект геополитики. Предмет геополитики. Основные законы геополитики. Источники геополитики. Категории геополитики. Методологическая база исследования.

Функции геополитики. Теллурократия и талласократия. Современное государство – место формирования геополитического сознания. Формирование мирового геополитического пространства. Геополитическая структура мира. Геополитические парадигмы: имперская, блоковая. Геополитические эпохи: Вестфальская система международных отношений, Венская эпоха, Версальская эпоха, Потсдамская, Беловежская.

Мировое сообщество после второй мировой войны, изменения в соотношении сил между Европой и Америкой. Классические теории геополитики: Атлантизм: Д. Мэйниг, С. Коэн, К. Грей, Г. Киссинджер. «Неоатлантизм» С. Хантингтона. Ф. Фукуяма и "конец истории". Реализм: Г. Моргентау и С. Волт. «Европейский «континентализм»: Ш. Де Голь. Мондиализм: Г. Льюис, З. Бжезинский, Ж. Атали. «Региональная геополитика: Ив Лакоста. Прикладная геополитика. Электоральная геополитика. Геополитика «европейских новых правых»: Ж. Тириар, Ж. Парвулеску, И. Лакост.

Геополитика ведущих стран мира: США, Китая, Великобритании, Франции, Германии, Индии, Бразилии. Геополитические процессы в стратегически значимых регионах мира: Европа, Северная и Южная Америка, АТР, Ближний и Средний Восток, Кавказ, Южная и Центральная Азия.

### **3. ОСНОВЫ ТЕОРИИ МЕЖДУНАРОДНЫХ ОТНОШЕНИЙ**

Проблема международных отношений в политической мысли античного мира (Платон, Аристотель, Цицерон, Геродот, Фукидид). Внешнеполитическая мысль эпохи Возрождения и Нового времени (Н.Макиавелли, Т.Гоббс, Ф. де Виттория, Г. Гроций, И. Кант, Карл фон Клаузевиц). Теория политического равновесия (Д.Юм., Э. де Ватель)Марксизм и международные отношения (К.Маркс, Ф. Энгельс, В.И. Ленин). «Канонические» парадигмы в теории международных отношений (парадигма политического реализма, либерально-идеалистическая парадигма, марксистская (социалистическая) парадигма): основные положения.

Политический идеализм, политический реализм, транснационализм, модернизм, неореализм (структурализм), неомарксизм. «Большие споры» в теории международных отношений. Г.Моргентау как теоретик внешней политики. Французская школа в теории международных отношений. Проблемы международных отношений в работах Р.Арона. Частные теории международных отношений. С.Хантингтон и цивилизационный подход к международным отношениям. Теория международных отношений в России.

Понятие системы, среды и структуры МО. Системный подход в анализе международных отношений. Общие и специфические особенности системы международных отношений. Ретроспектива основных моделей мироустройства и типов международных систем. Биполярная, многополярная структура международных отношений, бимультipoлярная структура Р. Роузкранса. Идеи нового мирового порядка и практика современных международных отношений. Особенности среды международных отношений. Проблема взаимодействия системы и среды международных отношений. Социальная (цивилизационная) среда.

Понятия «участника» и «актора» в теории международных отношений. Теоретические подходы в типологизации международных акторов. Государство как международный актер. Понятие «национально-государственный суверенитет». Сущность и роль государства как участника международных отношений. Стратификация и иерархия государств на международной арене. Негосударственные участники международных отношений: международные межправительственные организации (ММПО), международные неправительственные организации (МНПО), транснациональные корпорации (ТНК). Деятельность основных международных организаций. Место и роль международных организаций в международных отношениях.

Цели и интересы в международных отношениях. Сущность категорий «интерес», «национальный интерес». Типология национальных интересов. Понятие «стратегия» в

международных отношениях. Средства и стратегии участников международных отношений: насилие и переговоры. Сила как цель и средство в международных отношениях. Соотношение понятий «сила» и «мощь» международного актора. Понятие «структурной силы» международного актора. Hard Power и Soft Power в международных отношениях. Соотношение национального интереса и глобальных проблем.

#### **4. МИРОВАЯ ПОЛИТИКА**

Современные участники международных отношений: государства, межправительственные организации, неправительственные организации. Глобализация, демократизация, интеграционные и дезинтеграционные процессы как важнейшие тенденции развития мира конца XX - начала XXI вв. Основные проблемы современного мира: отношения Север-Юг, терроризм, национальные отношения, экология, проблема суверенитета и прав человека, разоружение и контроль над вооружениями, урегулирование и предотвращение конфликтов и др.

Интеграционные процессы в современном мире. Виды интеграции: политическая, экономическая, научно-техническая и т.п.; глобальная региональная, субрегиональная, локальная. Векторы интеграции в ширь и глубь. Причины интеграции. Либеральные научные школы исследования интеграции: функционализма/неофункционализма (Д.Митрани) и федерализма (А.Этциони, А. Спинелли). Интеграция – дезинтеграция. Европейская интеграция. Демократизация мира и демократические «волны». Этапы демократического транзита: либерализация, демократизация и консолидация. «Воронка причинности» Д. Кэмпбэлла и А.Ю.Мельвиля. Нелиберальные демократии, гибридные режимы, имитационные демократии. Нелиберальные демократии. Теории демократического мира (В.М.Кулагин, М.Дойл, Б.Рассет).

Особенности конфликтов в конце 20 – начале 21 века. Причины роста конфликтов в современном мире. Межгосударственные конфликты. Внутренние конфликты. Конфликты идентичности. Зависимые (процедурные) и независимые (структурные) переменные в конфликте. Формы и методы воздействия на конфликт. Воздействие на конфликт: превентивная дипломатия, поддержание мира, сохранение мира, восстановление мира. Превентивная дипломатия. Переговорный процесс, посредничество. Управление, разрешение и урегулирование конфликтов. Гуманитарная интервенция. Гуманитарное воздействие. «Первое направление» дипломатии – официальная дипломатия (Track – 1 Diplomacy). «Второе направление» дипломатии – неофициальная дипломатия (Track – II Diplomacy). Многонаправленная дипломатия (Multi Track Diplomacy)

#### **5. МЕЖДУНАРОДНОЕ ПРАВО**

Международное право как особая система юридических норм; субъекты международного права; источники международного права и процесс создания норм; взаимодействие международного и внутригосударственного права; основные принципы международного права; право международных договоров; международные организации и конференции; ответственность в международном праве; дипломатическое и консульское право; право международной безопасности; права человека и международное право; международное экономическое право; морское право; воздушное право; экологическое право; мирные средства разрешения международных споров.

Предмет и объекты международного частного права; источники международного частного права; международное частное и международное публичное право; правовое регулирование международных имущественных, семейных, трудовых и процессуальных отношений юридических и физических лиц; исполнение иностранных судебных и арбитражных решений; международный арбитраж; обязательное право (внешнеторговые сделки, транспортные перевозки, кредитные отношения, авторское право).

Классификация зарубежных государств по уровню их социально-экономического и политического режима; основные тенденции развития конституционного права зарубежных государств; качественные характеристики конституционно-правового развития и конституционного права отдельных стран (США, Великобритания, Франция, Италия, Испания, Япония, Польша, Китай, Куба, Индия, Иран и др.); правовое положение граждан в зарубежных странах, разновидности политических режимов; формы государства; избирательное право и избирательные системы; органы государства и их положение; парламент и парламентаризм; муниципальные системы.

## **6. СОВРЕМЕННАЯ ВНЕШНЯЯ ПОЛИТИКА РОССИИ**

Понятие внешнеполитических ресурсов. Внешнеполитический потенциал. Классификации внешнеполитических ресурсов. Материальные ресурсы внешней политики России: географические, демографические, экономические, военные. Нематериальные ресурсы внешней политики РФ: политические, социальные, репутационные, идеологические и культурные, информационные, научные, научно-технические и образовательные.

«Иерархия ресурсов». Динамика изменения количественных и качественных характеристик внешнеполитического потенциала РФ. Краткосрочные и долгосрочные прогнозы в сфере ресурсообеспеченности российской внешней политики.

Конституция РФ о внешней политике. Концепция внешней политики РФ 2008 г.: структура и ключевые идеи. Концепция национальной безопасности. Военная доктрина РФ. Другие «отраслевые» стратегии, концепции и доктрины.

Участие РФ в ООН и приоритетные направления реформирования организации. Россия в «Большой восьмерке»: приоритеты и перспективы. Другие крупные международные организации и Россия.

РФ в международном сотрудничестве в борьбе с новыми вызовами и угрозами: терроризм, организованная преступность, наркотрафик, коррупция. Россия в процессах разоружения, контроля над вооружениями и нераспространения. Участие РФ в урегулировании конфликтов и кризисном реагировании. Россия в межцивилизационном диалоге

Глобализация международных отношений и формирование новой парадигмы международных отношений. Теория пирамидальной стабильности. Теория «мира концентрических окружностей». Внешнеполитический потенциал и национально-государственные интересы России: принципы, цели, приоритеты. Три поколения российской внешнеполитической доктрины. Основные направления внешнеполитической стратегии России.

## **7. ДИПЛОМАТИЯ**

Понятие дипломатии. Соотношение внешней политики и дипломатии. Дипломатия и дипломатическая служба. Международно-правовые основы дипломатической службы. Эволюция дипломатических методов. Теоретические подходы к изучению дипломатии. Особенности современной дипломатии.

Основные формы и методы работы дипломата: ведение бесед, подготовка справочно-аналитических материалов, дипломатических документов и др.

Понятие дипломатические отношения. Установление дипломатических отношений как следствие международно-правового признания государств. Понятие признания, признание де-факто и де-юре. Формы и порядок установления дипломатических отношений; приостановление или прекращение дипотношений. Формы дипломатических связей. Дипломатические представительства в других государствах.

Венская Конвенция о дипломатических сношениях, и ее определение функций дипломатических представительств; классов глав представительств; порядка аккредитования. Категории дипломатических представительств, классы их глав.

Сотрудники других ведомств в посольстве (экономические и торговые советники, специализированные атташе и др.). Роль дипломатического протокола и церемониала в международных отношениях.

Порядок назначения глав дипломатических представительств: запрос агемана, документация; протокольные формальности; верительные, отзывные и отпускные грамоты. Аккредитация дипломатического персонала. Понятие дипперсонала представительства. Дипломатический корпус. Список дипломатического корпуса. Дуайен дипломатического корпуса и его международно-правовой статус и функции. Дипломатические иммунитеты и привилегии. Должности дипломатических сотрудников в посольстве. Старшинство дипломатических работников.

Информационно-аналитическая и политико-разъяснительная работа современной дипломатии. Значение информационно-аналитической работы дипломатии для формирования внешнеполитического курса страны. Политико-разъяснительная работа дипломатии и её воздействие на мировое общественное мнение и развитие сотрудничества между государствами. Современные электронные средства распространения информации и использование их государствами для оказания влияния на международную политическую обстановку.

## **8. РЕГИОНАЛЬНЫЕ АСПЕКТЫ СОВРЕМЕННЫХ МЕЖДУНАРОДНЫХ ОТНОШЕНИЙ**

Понятие регион в современной науке. Теоретические подходы к изучению понятия регион. Место региона в системе международных отношений, его экономические, геополитические, цивилизационные характеристики. Понятие и виды международных региональных подсистем. Регионализм: сущность и формы. Объективная обусловленность региональных процессов. Политическая составляющая региональных отношений. Экономическая составляющая региональных отношений. Региональные структуры и проблема структурированности региональных отношений. Типы региональных структур.

Активизация периферийных зон после краха биполярной структуры международных отношений. Проблема национально-культурной идентичности. Новые тенденции постиндустриального мира и региональные проблемы международных отношений. Региональные геостратегические “треугольники”. Многополярность и региональные подсистемы международных отношений. Дихотомии: Центр-Периферия, Запад-Восток, Север-Юг. Глобализация и регионализация в современном мире: соотношение понятий и феноменов. Основные регионы мира и их стратегическое значение в мировой политике.

## **9. МЕЖДУНАРОДНЫЕ ЭКОНОМИЧЕСКИЕ ОТНОШЕНИЯ**

Международные экономические отношения: сущность и основные этапы становления и развития. Основные формы и особенности современных международных экономических отношений. Международное разделение труда, его формы и показатели участия стран. Сущность международной торговли, причины ее возникновения и основные этапы развития. Основные теории международной торговли. Виды внешнеторговых операций. Современная международная торговля: ее особенности, тенденции развития и основные факторы динамики. Товарная и географическая структуры современной международной торговли и структурные изменения. Структура внешней торговли России. Внешнеторговая политика государства и инструменты регулирования внешнеторговой деятельности. Всемирная торговая организация: основные принципы деятельности и роль

в регулировании международной торговли. Сущность и формы международного движения капитала. Причины и факторы международного движения капитала. Современные тенденции и последствия международного движения капитала. Иностраннные инвестиции в экономике России. Вывоз капитала из России. Государственная политика и формирование благоприятного инвестиционного климата. Мировая валютная система: понятие, основные элементы и этапы развития. Конвертируемость валют и валютные курсы. Государственное регулирование валютного курса. Международные расчеты: понятие и основные формы выполнения. Платежный баланс: сущность, принципы составления и структура. Международный кредит, его сущность и основные формы. Мировой рынок ссудных капиталов его структура и тенденции развития. Сущность, виды и формы международного обмена технологиями. Современные тенденции развития мирового рынка технологий. Россия в системе международного обмена технологиями. Международная миграция рабочей силы: сущность, причины и формы. Основные направления международных миграционных потоков. Мировые центры притяжения рабочей силы. Социально-экономические последствия внешней миграции рабочей силы и государственная миграционная политика. Сущность, предпосылки и этапы международной экономической интеграции. Европейская интеграция.

## **10. НАЦИОНАЛЬНАЯ БЕЗОПАСНОСТЬ**

Конкретно-исторический подход к определению понятия “безопасность”: суть методологической категории “парадигма безопасности”. Соотношение понятий национальной, региональной, международной и глобальной безопасности. Соотношение понятий “безопасность” и “стабильность”. Категория “стратегической стабильности”.

Национальная безопасность как ключевой элемент в понятийном аппарате проблематики безопасности. Понятие “национального интереса”, его внутренние и внешние аспекты. Суть категорий “национальная безопасность”, “концепция национальной безопасности”, “политика национальной безопасности”, “стратегия национальной безопасности”. Варианты структуры и типология концепций национальной безопасности на современном этапе. Основные научные школы изучения проблем безопасности.

Изменение глобального контекста международных отношений в постбиполярный период. Основные трактовки вектора изменений международных отношений: однополюсный мир, многополюсный мир, концепции “конца истории” и “столкновения цивилизаций”.

Российский подход к характеристике постбиполярного мира. Российская концепция мира для XXI века.

Изменение основных характеристик понятия безопасность в постбиполярный период. Соотношение военных, политических, экономических, экологических, культурных, информационных факторов безопасности на современном этапе. Гуманитарные аспекты безопасности. Понятие угроз безопасности. Проблема консенсуса по характеру и приоритетности угроз безопасности на современном этапе. Региональные конфликты и локальные войны как угроза безопасности. Проблемы международного терроризма, наркобизнеса и незаконной торговли оружием. Специфика и правовые основы управления внутригосударственным конфликтом на современном этапе.

Проблема обеспечения безопасности. Соотношение военных и невоенных методов обеспечения безопасности. Правовые основы обеспечения международной безопасности. Национальные, региональные, глобальные механизмы обеспечения безопасности. “Институциональный вызов” безопасности. Проблема адаптации существующих структур безопасности к реалиям постбиполярного мира. Роль Организации Объединенных Наций

в обеспечении безопасности. Устав ООН о механизмах обеспечения международной и региональной безопасности. Проблемы реформы ООН.

Проблемы сохранения стратегической стабильности в постбиполярном мире: политические и военные аспекты. Роль фактора силы в международных отношениях на современном этапе. Концепции “гуманитарной интервенции”, их оценка в соответствии с действующим международным правом.

**Список рекомендуемой учебной литературы для подготовки  
к вступительному испытанию в магистратуру  
по направлению подготовки «Международные отношения»**

1. Авдокушин Е.Ф. Международные экономические отношения. – М.: Юристъ, 2004.
2. Алексеева Т.А. Современные политические теории. – М., 2000 .
3. Бекашев К.А., Бекашев Д.К. Международное публичное право. Сборник документов: В 2-х ч. - М.: ТК Велби, Изд-во Проспект, 2005.
4. Борунков А.Ф. Дипломатический протокол в России.- 3-е, доп. – М.: Международные отношения, 2005.
5. Буглай В.Б. Ливенцев Н.Н. Международные экономические отношения – М.: Финансы и статистика, 2004.
6. Внешняя политика и безопасность современной России (1991-1998). Хрестоматия в 2-х томах. - М., 1999.
7. Гаджиев К.С. Введение в геополитику: Учебник - М.: Логос. 1998.
8. Гаджиев К.С. Геополитика Кавказа. - М.: Международные отношения, 2001.
9. Дегоев В.В. Внешняя политика России и международные системы: 1700-1918 гг. Учебное пособие. - М., 2004
10. Дугин А. Основы геополитики. - М.: Арктогея, 2002.
11. Зубков А.И. Геополитика и проблемы национальной безопасности России: Курс лекций. – М.: Изд-во «Юридический центр Пресс», 2004.
12. Иванов И.С. Внешняя политика России и мир. – М.: РОССПЭН, 2000.
13. История дипломатии / Сост. А. Лактионов. – М.: АСТ: АСТ Москва, 2006.
14. История международных отношений в документах и воспоминаниях современников. Хрестоматия. Вып. 1. Конец XV в.-1918. - СПб., 2003.
15. Кальвокоресси П. Мировая политика. В 2-х кн. – М.: Международные отношения, 2003.
16. Кальвокоресси П. Мировая политика после 1945 года. В 2-х книгах. - М., 2008 .
17. Клейменова Н.Е., Сидоров А.Ю. Версальско-Вашингтонская система международных отношений: проблемы становления и развития. Курс лекций по истории международных отношений (1918-1939) - М., 1995.
18. Концепция национальной безопасности России // Российская газета, 2000.
19. Коньшев В. Н. Неореализм в современной политической мысли США. Учебное пособие. - СПб.: БАН, 2001.
20. Кузьмин Э.Л. Дипломатическое и деловое общение: правила игры. – М.: Норма, 2005.
21. Ланцов С.А. Мировая политика и международные отношения: Конспект лекций. Учебное пособи. – М.: Изд-во Михайлова В.А., 2000.
22. Лапин Г.Э. Консульская служба: Учебное пособие– 2-е изд, перераб. и доп. - М.: Международные отношения, 2005.
23. Лебедева М.М. Мировая политика: Учебник для вузов - М.: Аспект-Пресс, 2004.
24. Лебедева М. М. Политическое урегулирование конфликтов: Подходы, решения, технологии. - М.: Аспект-пресс, 1999.
25. Ломагин Н.А. и др. Введение в теорию международных отношений. - СПб., 2001.

26. Международное право : учебник для вузов / Отв. ред. проф. Г.В. Игнатенко, О.И. Тиунов . - 3-е изд., перераб. и доп. - М. : Норма, 2004.
27. Международное право: Учебник / Под. ред . Колосова Ю. М. - М.: Дипломатическая академия МИД РФ, 2004.
28. Международное публичное право в вопросах и ответах. - М: Изд-во: Проспект, ТК Велби, 2006.
29. Международное публичное право. Практикум . - М.: ПБОЮЛ Гриженко Е. М., 2001.
30. Международные отношения и внешнеполитическая деятельность России / Под общ. ред. С.А. Проскурина. – М.: МПСИ, 2004.
31. Международные отношения: теории, конфликты, движения, организации ]/ Под ред. П.А. Цыганкова. – М., 2008.
32. Международные экономические отношения./ Под ред. Рыбалкина В.Е. М.: ЮНИТИ, 2006.
33. Международные экономические отношения: Учебник/ Евдокимов А.И. и др. – М, 2006.
34. Мировая политика и международные отношения на пороге третьего тысячелетия / Под ред. М.М. Лебедевой. – М.: МОНФ, 2000.
35. Михалькевич Г.Н. Этикет международного общения: Учебное пособие. / Г.Н. Михалькевич. – Минск: Книжный дом, 2004.
36. Млечин Л. МИД. Министры иностранных дел. Тайная дипломатия Кремля. - М.: ЗАО Центрополиграф, 2003.
37. Мухаев Р. Т. Геополитика: Учебник для вузов . - М.: ЮНИТИ-ДАНА, 2007.
38. Наринский М.М. История международных отношений: Учебное пособие . – М.: РОССПЭН, 2004.
39. Наринский М.М., Филитов А.М. Советская внешняя политика в период второй мировой войны. Курс лекций по истории международных отношений (1939-1945 гг.). - М., 1999.
40. Нартов Н.А. Геополитика: Учебник для вузов. - М.: ЮНИТИ, 2003.
41. Политические коммуникации: Учеб. пособие. - М.: Аспект-Пресс, 2004.
42. Попов В.И. Современная дипломатия: Теория и практика: Дипломатия – наука и искусство. Учебное пособие. – 2-е изд., доп. – М.: Международные отношения, 2004.
43. Протопопов А.С., Козьменко В.М., Елманова Н.С. История международных отношений и внешней политики России. 1648-2005. Под редакцией А.С. Протопопова. - М., 2006.
44. Ревякин А.В. История международных отношений в Новое время. Учебное пособие. - М., 2004.
45. Российская наука международных отношений: новые направления / Под ред. А.П. Цыганкова. – М.: ПЕР СЭ, 2005.
46. Селянинов О.П. Дипломатические отношения государств: Принципы, формы и методы: Учеб. Пособие. –М.: МГИМО, 2004.
47. Системная история международных отношений в 2-х томах. Том второй. События 1945-2003 годов. Под редакцией А.Д. Богатурова. - М., 2006.
48. Системная история международных отношений в 2-х томах. Том первый. События 1918-1945 годов. Под редакцией А.Д. Богатурова. - М., 2006.
49. Системная история международных отношений в двух томах / Под ред. А.Д. Богатурова. Том второй. События 1945-2003 годов. – М.: Культурная революция, 2006.
50. Смитиенко Б.М. Международные экономические отношения. – М.; ИНФРА-М, 2005.
51. Современные международные отношения [Текст]/ Под ред. А.В. Торкунова. - М.: РОССПЭН, 2000.
52. Современные международные отношения и мировая политика: Учебник / Под. ред. А.В. Торкунова. – М., 2004.
53. Соловьев Э.Я. Основы дипломатического права: Учебное пособие. - М.: Ось – 89 – М, 2005.



54. Теория международных отношений. Хрестоматия. – М., 2003.
55. Торкунов А.В. Теория международных отношений. - М., 2001.
56. Трухачев В.И., Лякишева И.Н., Михайлова К.Ю. Международные деловые переговоры: учеб. пособие. – 3-е изд., перераб. и доп. – М.: Финансы и статистика; Ставрополь: АГРУС, 2007.
57. Фельтхэм Р. Дж. Настольная книга дипломата / Р.Дж. Фельтхэм; Пер. с англ. В.Е. Улаховича. – 4-е изд. – Мн.: Новое знание, 2004.
58. Цыганков П. А. Теория международных отношений. - М.: Гардарики, 2005.
59. Цыганков А. П. Социология международных отношений. Анализ российских и западных теорий. - М.: Аспект-пресс, 2006.

**Программа вступительного испытания  
в магистратуру по направлению подготовки  
42.04.01. - Реклама и связи с общественностью**

Настоящая программа составлена на основании требований к обязательному минимуму содержания и уровню подготовки бакалавра экономики, определяемых действующим Государственным образовательным стандартом высшего профессионального образования по направлению «Реклама и связи с общественностью» и определяет содержание и форму вступительного экзамена по программам магистратуры «Реклама и связи с общественностью».

**СОДЕРЖАНИЕ ПРОГРАММЫ**

**1. Реклама в системе массовых коммуникаций.**

Определение рекламы, ее функции, специфика. Виды рекламы. Реклама в прессе, на ТВ, на радио, наружная реклама, печатная реклама, реклама в компьютерных сетях, реклама на выставках и ярмарках. Реклама как элемент маркетинговых коммуникаций. Реклама как социальное явление.

**2. Рекламный рынок.**

Субъекты рекламного рынка. Характеристика рекламного рынка Санкт-Петербурга, основные тенденции. Участники рекламной коммуникации: рекламодатель, рекламопроизводитель, рекламораспространитель, рекламные организации, потребитель рекламы. Виды и структуры рекламных агентств и рекламных служб фирм.

**3. Психология рекламы.**

Приемы психологического воздействия на аудиторию. Психология восприятия: модель процесса обработки информации (экспозиция, восприятие, интерпретация, память). Психологические барьеры в рекламной коммуникации.

AIDA и DAGMAR модели. Известность торговой марки (спонтанная, с поддержкой, приоритетная).

Потребности, мотивы, уникальное торговое предложение. Методы описания жизненного стиля: психографика. Типы потребления. Создание портрета потенциального потребителя. Потребительские мотивы: информационные и трансформационные. Разработка тактики рекламного воздействия.

**4. Экономическая основа рекламной деятельности.**

Рекламный, основные статьи рекламного бюджета. Расчет рекламного бюджета: метод «процента от продаж»; метод соответствия расходам конкурента; остаточный

принцип; метод целей и задач. Рекламный бюджет новой марки и рекламный бюджет устоявшейся марки. Качество расходов на рекламу.

#### **5. Рекламный текст.**

Структура текста рекламного объявления. Структурные факторы и их функции в информационной и трансформационной рекламе, в создании мотивации в рекламном объявлении. Психогномика рекламного текста.

#### **6. Медиапланирование.**

Характеристики средств рекламы: рейтинг, GRP, CPT. Аудитория средств рекламы: стратегии выбора и оценки. Выбор средств рекламы на основе целей коммуникации. Параметры медиастратегии: схемы охвата, эффективная частота. Этапы медиапланирования. Календарное планирование, график размещения рекламы.

#### **7. Планирование и разработка рекламной кампании.**

Планирование: долгосрочное, среднесрочное, краткосрочное. Стратегическое и тактическое планирование. Подготовительный, организационный, контрольный этапы разработки рекламной кампании. Изучение и сегментирование потребительского рынка.

Определение целевой аудитории и целевого поведения. Определение целей коммуникации и позиционирование продукта. Создание рекламной концепции. Разработка творческой идеи.

#### **8. Законодательные и этические основы функционирования рекламы.**

Правовое регулирование рекламной деятельности. Федеральный Закон «О рекламе», ФЗ «О СМИ», ФЗ «Об авторском праве и смежных правах», ФЗ «О товарных знаках, знаках обслуживания и наименованиях мест происхождения товаров». Саморегулирование в области рекламы: профессиональные и общественные организации и их деятельность. Этические аспекты рекламной деятельности.

#### **9. Оценка эффективности затрат в рекламной сфере.**

Основные направления работ по анализу эффективности рекламных затрат: финансовая/коммерческая эффективность, коммуникативная эффективность, оценка качества рекламного материала.

Проблемы оценки эффективности рекламного воздействия. Финансовая эффективность. Медиа-показатели оценки эффективности рекламы. Психологическая экспертиза рекламы. Тестирование рекламной продукции. Причины падения эффективности рекламы.

### **Список литературы для подготовки к вступительным экзаменам на образовательные программы в магистратуру ПГУ по направлению «Реклама и связи с общественностью»**

1. Бове К.Л., Аренс У. Современная реклама. Тольятти: Изд. Дом Довгань, 1995.
2. Кафтанджиев Х. Гармония в рекламной коммуникации / Христо Кафтанджиев. – М.: Эксмо, 2005. – 366 с.: ил. – (Серия “Профессиональные издания для бизнеса”). – Предм. указ.: с. 357 – 366.
3. Лебедев - Любимов А.Н. Психология рекламы. СПб.: Питер, 2006. - 384 с.
4. О рекламе. Федеральный закон. Российская газета, 15 марта 2006 г., №51. М., 2006.
5. Ромат Е.В. Реклама. – 6-е изд. – СПб.: Питер, 2003. – 560 с.: ил. – (Учебник для вузов).
6. Смирнова О.О. Оценка эффективности рекламной кампании: учеб пособие для студентов /О.О. Смирнова. - М.: МАКС Пресс, 2005. -129 с.: ил., табл.

7. Балыхина Т.М. Словарь терминов и понятий рекламы и связей с общественностью (Public Relations) / Т.М. Балыхина, С.Г. Костина, С.М. Харлицкий. – М. : Рос. ун-т дружбы народов, 2007. – 135 с.
8. Кафтанджиев Х. Тексты печатной рекламы. М., 1995.
9. Кеглер Т. Доулинг П. Тейлор Б. Тестерман Д. Реклама и маркетинг в интернете. 2003.
10. Кохтев Н.Н. Реклама: искусство слова: рекомендации для составителей рекламных текстов / Н.Н. Кохтев – М.: Изд-во МГУ, 2004. – 94 с.
11. Лайдинен Н.В. Предварительное тестирование рекламной продукции // Маркетинг в России и за рубежом, 2001, №5. С. 6-9.
12. Миллер А. Реклама: энциклопедия для всех / А. Миллер. – М.: Вершина, 2003. – 256 с.
13. Пронина Е.Е. Психологическая экспертиза рекламы: теория и методика психотехнического анализа рекламы. 2001.
14. Российская Федерация. Законы. О товарных знаках, знаках обслуживания и наименованиях мест происхождения товаров. – М.: ИНФРА-М, 2006. – 36 с.
15. Тульсанова О.Л., Дорский А.Ю. Этическое и правовое регулирование связей с общественностью и рекламы: учеб. пособие для студентов/Ч.1 и Ч.2. С.-Петербург. гос. ун-т, Фак. журналистики, Каф. обществ. связей и рекламы. – СПб, 2006; 2008.
16. Спектор Е.И. О рекламе: коммент. к Федер. закону от 13 марта 2006 г. N 38-ФЗ: (постатейный). М.: Юстицинформ, 2007. – 245 с. – (Библиотека журнала "Право и экономика").
17. Фещенко Л.Г. Структура рекламного текста : учеб.- практ. пособие / Л.Г. Фещенко – СПб.: Изд-во Петерб. ин-та печати, 2003. – 232 с.

## **Программа вступительного испытания в магистратуру по направлению подготовки 42.04.02 - Журналистика**

### **ОБЩАЯ ЧАСТЬ**

Программа вступительного испытания по журналистике предназначена для поступающих в магистратуру по направлению «Журналистика».

Назначение программы – помочь абитуриенту подготовиться к вступительному испытанию по журналистике.

Программа отражает специфику будущей специальности и направления подготовки абитуриентов и состоит из четырех разделов, каждый из которых посвящен конкретному блоку профессиональной деятельности журналиста. В программе также дана рекомендуемая литература для подготовки к вступительному испытанию.

#### **Требования к уровню подготовки абитуриента:**

2.1. Лица, желающие освоить программу специализированной подготовки магистра, должны иметь высшее профессиональное образование определенной степени, подтвержденное документом государственного образца.

2.2. При приеме на подготовку магистров по данному направлению предусматривается проведение вступительного испытания по журналистике.

### **РАЗДЕЛ 1. ОСНОВЫ ТЕОРИИ ЖУРНАЛИСТИКИ**

#### **Общие представления о массовой информации**

Возможные подходы к определению понятия «информация» в журналистике. Основные признаки массовой информации. Функции массовой информации как «духовного моста» между представителями разных социальных слоев. Массовая информация и массовое сознание.

Понятия: «информация», «коммуникация», «массовая информация», «массовая коммуникация», «средства массовой информации», «средства массовой коммуникации». Проблемы определения терминов в отечественной науке и причины зарождения двусмысленности. История появления исследований СМИ за границей и в СССР. Классификация СМИ: традиционные и электронные. Классификация М. Маклюэна: «холодные» и «горячие» СМИ.

Функции СМИ. Отличия прессы, радио и телевидения. Преимущества и недостатки каждого канала СМИ.

#### **Массовые информационные потоки**

Массовые информационные потоки общества как условие его оптимального функционирования. Типы информационных продуктов, составляющих массовые информационные потоки. Области творческой деятельности, создающие эти информационные продукты. Журналистика как организатор сотрудничества этих областей.

Основные типологии массовых информационных потоков. Механизмы формирования массовых информационных потоков. Организаторы информационных потоков: пресс-секретари, пресс-службы, PR-агентства.

Журналистское произведение в структуре массовых информационных потоков. Журналистика как область творческой деятельности, ориентированная на создание таких произведений для печати, радио и телевидения.

Особенности производства массовых информационных потоков как совокупность факторов, определяющих соотношение индивидуального и коллективного начал в профессиональной деятельности журналиста, а также состав его профессиональных обязанностей.

#### **Источники информации**

Источник информации в журналистике. Типы источников информации: документ, предметно-вещественная среда, человек. Система информирования журналистов.

Государственные учреждения как источник информации. Принцип расположения информации в государственных учреждениях различных уровней. Правила составления запроса на получение информации. Библиотеки, архивы как источник информации. Личное досье журналиста: тематическое, персональное, проблемное и др.

Интернет как источник информации. Проблема достоверности сведений, полученных с помощью Интернета.

### **Глобальные и национальные агентства новостей**

Возникновение телеграфных агентств во Франции, Германии, Великобритании, США и России. История создания первых глобальных информационных агентств: Рейтер, Гавас, Вольф. Глобальные информационные агентства в новом веке.

Национальные информационные агентства: проблемы и тенденции.

### **Идейно-теоретические концепции свободы печати**

Свобода печати в журналистской деятельности. Джон Милтон о свободе печати. «Ареопагитика» Дж. Милтона. Концепция утилитаризма И. Бентама. Идеи свободы печати Дж. Ст. Милля. Суждения Т. Гоббса и Дж. Локка. Ж.Ж. Руссо и Г. Гегель о свободе печати. Либеральные концепции свободы печати. Социальные проблемы свободы печати. Эволюция концепции свободы печати в XXI веке. Препятствия свободе прессы в современном обществе: монополизация и концентрация СМИ, влияние рекламы, развлекательность СМИ и т.п.

### **Модели журналистики**

Виды и типы моделей журналистики. Авторитарная система журналистики: основная характеристика и цели. Подсистемы авторитарной журналистики: феодально-монархическая и религиозно-клерикальная. Фашистский тип системы авторитарной журналистики.

Журналистика социальной ответственности. Основные цели: информировать, развлекать, переводить конфликт в рамки дискуссии. Требования к СМИ в условиях социальной ответственности.

Либертарианская система журналистики. Преимущества и недостатки. Противоречия либертарианской системы. Свобода слова и проблема ограничения в обществе. Исторически принятые ограничения: защита репутации личности, запрет на распространение непристойных материалов, запрет на разглашение государственной тайны. Критика либертарианской системы.

Советская коммунистическая система журналистики. Отличие от других моделей журналистики.

## **РАЗДЕЛ 2. ПЕРИОДИЧЕСКАЯ ПЕЧАТЬ, РАДИОЖУРНАЛИСТИКА, ТЕЛЕЖУРНАЛИСТИКА**

### **Газета как общественный феномен**

Место и роль газеты в обществе. Газета как социальный посредник. Правовые основы функционирования редакции газеты. Устав редакции.

Системные основы типологической печати в советской и современной России. Вертикальная и горизонтальная модель функционирования отечественных СМИ. Типологические признаки СМИ: аудиторные, целевое назначение СМИ и т.д. Концепция газеты. Дополнительные типологические факторы. Технологические признаки: тираж, объем издания, периодичность, время выхода, формат изданий. Экономические признаки: государственные, негосударственные.

Типология печатных СМИ по аудиторному признаку: национальные, «качественные», массовые, деловые, издания для возрастных групп, для женщин и мужчин, для родителей и т.д. Типология печатных СМИ по территориальному признаку: общероссийские и внутрироссийские, областные, краевые, районные, городские, международные.

Типология общероссийских и региональных печатных СМИ: политематические, монотематические.

### **Типологические особенности газеты**

Типология детской и юношеской прессы: для дошкольников, младших школьников, подростков, старшеклассников. Типология по аудиторному, территориальному, мировоззренческим признакам, полу, целевому назначению. Специфика подачи материала для детей и подростков. Молодежные издания: особенности и функции. Типы молодежных изданий.

Издания для женщин: особенности и функции. Типология по аудиторному признаку, виду и форме изданий, региону распространения, целевому назначению, предметно-тематической специализации, периодичности, объему издания. Тематическое содержание женской прессы.

Деловая пресса: социальная функция и содержательная палитра. Специфика потребления. Общие подходы к типологии деловой прессы. Виды: универсальные, специализированные, узкоспециализированные, профессиональные, точечные. Подвиды деловой прессы: по функциональным признакам, по аудиторному признаку, по содержанию.

### **Редакция и аудитория**

Место и роль организаторской деятельности в структуре профессиональных обязанностей журналиста.

Организация работы журналистов в редакционных подразделениях. Функции сотрудников звена управления. Отдел в системе редакционного коллектива. Виды отделов, их деловые связи. Организация работы журналиста.

Рынок потребителей информации. Три уровня восприятия товара покупателем: выгоден ли информационный товар или услуга потребителю; его реальные свойства, качество содержания, оформления; сопутствующее подкрепление товара – льготные условия подписки, скидки рекламодателям и т.д.

Характеристика целевой аудитории. Принципы анализа потенциальной и реальной аудитории.

Стратегии и тактики продвижения информационного продукта на рынок.

Перспективы развития журналистской деятельности. Модели развития СМИ. Журналист как организатор массового информационного производства.

### **Планирование работы редакции**

Понятие редакционного плана. Субъекты планирования: «сверху-вниз», «снизу-вверх». Объекты планирования: тематика, жанры, авторы, организационные материалы. Источники планирования: официальные, неофициальные, внутриредакционные.

Виды редакционных планов: долговременный, перспективный, месячный, недельный планы. План номера газеты. План целевого номера. План газетной кампании. План организационно-массовой и внутриредакционной работы. Индивидуальный творческий план.

### **Организация процесса выпуска номера газеты**

Структура номера газеты. Система текстовых публикаций номера. Особенности макетирования номера. Дизайна номера. Размерные характеристики газеты. Понятие формата и полосы газеты.

Система иллюстрирования номера. Виды фотоиллюстраций. Виды нефотографических иллюстраций. Формы подачи материала на полосах: подборка, тематическая страница, разворот, газета в газете, страница-плакат, сменная страница и т.д. Финишинг, инфотеймент, билдизация.

### **Особенности радио как средства массовой информации**

Радиовещание в системе современных каналов коммуникации. Отличия радио от прессы и телевидения. Радио и интернет. Функции радиовещания. История изобретения радио (А.С.

Попов, Г. Маркони). свойства радиовещания, обуславливающих его жизнеспособность: оперативность, психологическое влияние на людей, неприхотливость, удобство восприятия.

Основы радиовещания. Эстетические основы: акустичность. Технологические основы. Технические средства радио. Способ осуществления контакта со слушателем. Надежность доставки. Диапазоны (УКВ, СВ, ДВ, КВ). Проводное вещание. Экономические основы. Особенность доставки радиосообщения. Основные источники финансирования для государственных и коммерческих радиостанций.

Радиовещание и аудитория. Трансформация характера контакта радио и аудитории в СССР и в России. Категории аудитории. Особенности контакта радиожурналиста и аудитории. Типы слушания радио: поисковое, фоновое, выборочное, сосредоточенное.

### **Выразительные средства радиожурналистики**

Формообразующие средства радиожурналистики. Устная речь, рисующие шумы, музыка, монтаж - основные выразительные средства радио. Шумы и музыка и их функции в радиопередаче. Виды шумов.

Стилеобразующие средства радиожурналистики. Голосовой грим. Звуковая мизансцена. Реверберация. Прием «буратино». Монтаж - важное выразительное средство. Виды радиомонтажа. Акустический монтаж. Последовательный монтаж.

### **Место телевидения в системе СМИ**

Общественные функции телевидения: информационная, культурно-рекреативная, просветительская, социально-педагогическая, организаторская. Специфика телевидения. Сравнительный анализ телевидения с радио и печатной журналистикой. Отличия телевидения от кино и театра. Специфические свойства телевидения: simultанность, экранность, вездесущность, персонификация информации.

### **Природа современного телевидения**

Основные элементы языка экрана. Язык экрана, его составляющие: слово, кадр, план, ракурс, монтаж. Функции слова в экранной публицистике. Виды монтажа, его цели. Виды плана. Композиция кадра.

Работа над сценарием экранного произведения. Разработка литературного и сценария «в два ряда». Стадии работы над сценарием. Подготовка телерепортажа. Элементы телерепортажа. Правила стенд-апа. Синхроны. Видеоряд. Композиция плана.

## **РАЗДЕЛ 3. ТВОРЧЕСКАЯ ДЕЯТЕЛЬНОСТЬ ЖУРНАЛИСТИКИ**

### **Творческий характер журналистского труда**

Творческая сущность человека. Механизмы творчества. Критерии творчества. Сочетание репродуктивных и творческих элементов в деятельности человека. Творчество как высшая форма труда. Зарождение и развитие специализированных видов творчества.

Основные формы организации творческой деятельности в развитом обществе: любительство и профессионализм. Их общие и отличительные черты.

Журналистика как специализированная область творческой деятельности. Любительство и профессионализм в журналистике. Три ступени в развитии профессионала: обученность, умелость, мастерство.

### **Эмпирические методы познания действительности**

Традиционные методы журналистского познания. Беседа как метод отражения действительности. Типы вопросов в беседе и алгоритм их использования. Проработка документов. Типы документов. Способы работы с документами. Наблюдение. Типы наблюдения по степени включенности журналиста в ситуацию. Наблюдение и эксперимент: черты сходства и различий.

«Журналист меняет профессию» как вид эксперимента. Интервью как метод получения информации. Психологические и этические нормативы в работе интервьюера.

Границы применения методов. Выбор метода в зависимости от поставленной задачи. Принципы комбинирования методов.

### **Общенаучные и художественные методы в журналистике**

Методы анализа и обобщения материала в журналистских текстах. Группировка информации, фильтрация, классификация, ранжирование, визуализация, объяснение, выдвижение гипотез в аналитической журналистике.

Методы предъявления в журналистском тексте выразительных средств. Фактологические средства: констатация, описание, повествование, репортажное реконструирование, характеристика, объяснение, типизация.

Культурологические и идеологические средства: цитирование, изложение, переосмысление, апеллирование, словесная инкрустация.

### **Текст как особый информационный продукт**

Феномен текста в журналистском творчестве. Печатное издание как сложное знаковое образование. Журналистский текст - сложно организованное системное образование. Важнейшие текстовые категории: информативность, связность, цельность, интеграция, завершенность.

Категория интертекстуальности. Интертекстуальность как средство смыслового обогащения текста. Прецедентные тексты – материальные знаки интертекстуальности. Функции прецедентного текста, прецедентного высказывания, прецедентного имени в языке средств массовой информации.

Структура текстовой деятельности. Типы отношений, возникающих между информационным продуктом и действительностью: семантические, прагматические, синтаксические.

Журналистский текст как средство массовой коммуникации. Определяющие функции журналистского текста.

Журналистское произведение и смысловые типы речи. Избирательность смыслового типа речи в зависимости от вида текста, цели, концептуального замысла. Влияние характера передаваемой информации на выбор способа предъявления материала.

### **Фактологическая основа журналистского произведения**

Природа и назначение факта в журналистском произведении. Типы фактов в журналистике. Позиционное расположение фактов внутри материала: по временному признаку, когда факт демонстрирует развитие события за большой промежуток времени; по признаку противоположения; по проблемной группировке фактов.

Сущность авторской интерпретация факта: подвергнуть факты собственному осмыслению, поделиться личными впечатлениями, выразить свое эмоциональное отношение к человеку или событию, на основе имеющихся данных спрогнозировать развитие ситуации.

Место факта в различных жанровых модификациях.

### **Журналистское произведение как особый тип текста**

Современное понимание текста. Основные текстовые категории: информативность, связность и цельность, интеграция и завершенность. Общие черты журналистского текста: отражает мир социальной реальности и творческое «я» журналиста, несет на себе отпечаток источника информации, создается с учетом того или иного канала коммуникации, подчиняется профессиональным критериям, выработанным тем коллективом, где трудится автор.

Функции журналистского текста: эвристическая, аксиологическая, онтологическая, коммуникативная, семантическая, развлекательная.



## **Структурно-композиционные особенности журналистского произведения**

Понятие о средствах выразительности журналистского произведения. Базовые составляющие журналистского текста как документального произведения. Композиция как средство организации журналистского произведения. Ведущие композиционные составляющие: заголовочный комплекс, ввод в проблему, лид, постановка проблемы, сопоставление разных взглядов на проблему, авторская точка зрения на проблему, концовка.

Морфология текста – структура каждого из его композиционных блоков. Системность аргументов, способ их расположения.

Основные группы выразительных средств текста: композиционные, морфологические, стилистические.

### **Совокупный заголовочный комплекс**

Заголовочный комплекс: значение и способы образования. Функции газетного заголовка. Основные приемы повышения выразительности газетного заголовка. Вспомогательные элементы заголовочного комплекса шапка, рубрика, подзаголовки, кикер (надзаголовок). Тенденции развития заголовочного комплекса.

### **Методы предъявления информации**

Элементарные выразительные средства (ЭВС) как строительный материал для воплощения темы и идеи журналистского произведения.

Фактологический ряд ЭВС. Текущая реальность как источник фактов. Механизм превращения фактов реальности в факты текста. Виды фактов, используемых в журналистике.

Образный ряд ЭВС. Прошлый опыт человечества, зафиксированный в культуре в образной форме, как источник данного ряда ЭВС. Разновидности образных ЭВС, их функции в журналистском произведении.

Нормативный ряд ЭВС. Установления общества, зафиксированные в культуре в логико-понятийной форме, как источник этого ряда ЭВС. Основные разновидности нормативов, их функции в журналистском тексте.

### **Способ творческой деятельности журналиста**

Существующие научные традиции в употреблении понятий «метод деятельности» и «способ деятельности». Способ деятельности как совокупность ее особенностей, поддающихся освоению. Структура способа деятельности.

Творческий акт журналиста – единство двух стадий познавательной деятельности и стадии создания текста. Основные разновидности познавательной деятельности журналиста: ознакомление, исследование, расследование. Концепция изученной ситуации как результат познавательной стадии творческого акта.

Методы и приемы журналистского творчества. Технические средства в процессе журналистского творчества. Правовые и профессионально-этические нормативы творческого поведения журналиста.

### **Новостная журналистика: общая характеристика**

Понятие новости: онтологический и гносеологический смысл. Особенности жанров, нацеленных на сообщение, предъявление факта. Краткая новость. Способы акцентирования главного в содержании новости. Вспомогательные элементы новости. Структура краткого сообщения. Особенности кратких сообщений определенной тематики.

Атрибуция новости. Удостоверенная новость. Совмещение «жесткого» и «мягкого» вариантов изложения новости, варианты композиции.

Основные жанровые модели новостной журналистики: хроникальная заметка, расширенная заметка, репортаж, острый сигнал. Специфика новостных материалов и их подготовки на радио.

## **РАЗДЕЛ 4. ЖАНРЫ ЖУРНАЛИСТИКИ**

### **Традиции употребления в культуре понятия «жанр»**

Краткий экскурс в историю понятия «жанр». Области использования понятия «жанр». Жанр как понятие теории и практики журналистики: исторический аспект и некоторые новые тенденции. Содержание понятия «жанр» в контексте представлений о внутривидовой дифференциации творческой деятельности журналиста.

Функциональная разновидность жанров. Образование определенной жанровой доминанты, принципы типологии жанров. Важнейшие признаки жанров: назначение, своеобразие предмета и методов отражения действительности. Содержательная и формальная специфика. Логические основания дифференциации жанров.

### **Место художественно-публицистических жанров в системе жанров журналистики**

Ситуация действительности как поле реализации человеческой индивидуальности. Формы проявления человеческой индивидуальности. Значение расцвета человеческой индивидуальности для гуманистического развития человечества.

Человеческая индивидуальность как предмет отражения журналистики. Принцип отбора персонажей для публикации о человеке. Цели обращения к аудитории с материалами, раскрывающими человеческую индивидуальность в ее разных проявлениях: оповещение, ориентирование, включение, побуждение к коррекции, расширение поля социальной активности, интенсификация влияния на социальные процессы, эмоциональное и нравственное обогащение.

Основные жанровые модели очерковой журналистики: фотопортрет с текстовкой (фотопрезентация), зарисовка, фотоочерк, житейская история, путевой очерк, проблемный очерк, портретный очерк, эссе. Общее и особенное в теме, идее, структурно-композиционном решении.

### **Очерк. Жанровые признаки**

Определение очерка. Основные жанровые признаки: интимизация изложения, документальность, злободневность, образность, ассоциативность, известная доля вымысла, авторское «я». Проявление «публицистического героя» в очерковом повествовании. Способы создания авторского «я». Соотношение документального и вымышленного. Понятие «образ». Средства создания художественного образа в журналистском произведении.

Ситуации человеческих взаимоотношений в сопоставлении с обобщенным персонажем – «публицистическим героем».

### **Очерк. Типы очерков**

Основные типы очерков: проблемный, путевой, очерк-портрет.

Особенности отображения социальных типов в проблемном очерке: обсуждение их психологии и социального поведения. Материал журналиста как свидетельство современного состояния социальных проблем и как публицистическое обобщение. Тема и сюжет проблемного очерка.

Путевой очерк в русской литературе и публицистике. Познавательный интерес аудитории и путевые заметки публициста; увлекательность рассказа о непривычном, экзотическом.

Сочетание познавательного плана с проблемным; отражение политики в быте и нравах.

Сюжет портретного очерка как постижение характера. Сходство и различие задач и методов при создании «психологического» и «политического» портретов».

Разновидности портрета личности: портрет деятеля и творческий портрет (личный вклад в историю); «судьба человека»; «нравственный учитель»; «человек на все времена» (юбилейный портрет или вариант некролога «портрет вослед»).

### **Сатирическая публицистика**

Фантастический «антимир» сатиры. Особенности сатирической публицистики. Пробуждение фантазии читателя, установка на игру, взгляд на комическую природу факта. «Нелепый ракурс» как необычная точка зрения.

Сатирическая трансформация как новый шанс исследования общественной проблемы. Ироничное пересоздание факта как особая форма доказательного рассуждения.

Повышенная эмоциональность, экспрессивность в выражении позиции автора. Развернутая метафора (иносказание, аллегория, гипербола и т.п.). Фантасмагорический ракурс эпизодов биографии. Символика анекдота.

Пародирование внешней (по отношению к автору) действительности: ситуаций, речи. Пародирование формы, в которой работает автор, манеры изложения, штампов. Возможности и варианты сатирического обобщения. Формирование жанров публицистической сатиры.

### **Фельетон. Общая характеристика**

Судьба фельетона: история и современность. «Конкретный» фельетон советской журналистики: приемы и методы, эффект приговора. «Фельетон на обобщенном материале» и «фельетонное обозрение писем».

Социальные потребности, породившие жанр фельетона. Предмет фельетона. Современное бытование жанра.

Ироничный фельетон современной качественной прессы. Маска автора – «жертва ситуации» или «антигерой». Социальный тип и его монолог (например, «монолог рекламного агента», «монолог бомжа»). Публицистическая и рекреативная задача фельетона. Легкость и изящество стиля, талант «фельетонной болтовни».

### **Фельетон. Способы создания образа**

Комический и сатирический образы-приемы создания и коммуникативный эффект. Сатирические заострения и проблема неприличной формы (оскорбление).

Авторское «я» и маски фельетониста. («Заметки старого ворчуна», «Стародум» и т.п.). Безличный автор. «Выпуклый» автор. «Якающий» автор. Автор – конференсье и массовик-затейник.

Ироничные параллели, комментарий, прогноз. «образные круги» вокруг одной метафоры. Нравственно-учительская линия ироничных выступлений обозревателей.

Язык фельетона. Конкретная предметность. Рефрен как средство создания комического эффекта.

### ***Список рекомендуемой учебной литературы для подготовки к вступительному испытанию в магистратуру по направлению подготовки «Журналистика»***

1. Ахмадулин Е.В. Краткий курс теории журналистики. – М.-Ростов-на-Дону: МарТ, 2006.
2. Березин В.М. Массовая коммуникация: сущность, каналы, действия. – М.: РИП-холдинг, 2004.
3. Ворошилов В.В. Журналистика. Базовый курс. – СПб.: Изд-во Михайлова В.А., 2006.
4. Грабельников А.А. Работа журналиста в прессе. – М.: РИП-холдинг, 2004.
5. Гуревич С.М. Газета: Вчера, сегодня, завтра. – М.: Аспект-Пресс, 2004.
6. Зверева Н.В. Школа регионального тележурналиста. – М.: Аспект-Пресс, 2004.
7. Ким М. Н. Жанры современной журналистики. – СПб.: Изд-во Михайлова В.А., 2004.

8. Ким М.Н. Журналистика: методология профессионального творчества. – СПб.: Изд-во Михайлова В.А., 2004.
  9. Ким М. Н. Новостная журналистика. Базовый курс: СПб.: Изд-во Михайлова В.А., 2005.
  10. Ким М.Н. Репортаж: технология жанра. - СПб.: Изд-во Михайлова В.А., 2005.
  11. Коновалова О.В. Основы журналистики. – М. -Ростов-на-Дону: МарТ, 2005.
  12. Корконосенко С.Г. Основы журналистики. М.: Аспект-пресс, 2006.
  13. Лащук О.Р. Редактирование информационных сообщений. – М.: Аспект-пресс, 2004.
  14. Медиа. Введение / Под ред. А. Бриггза, П. Кобли. – М.: ЮНИТИ-ДАНА, 2005.
  15. Мельник Г.С., Тепляшина А.Н. Основы творческой деятельности журналиста. – СПб.: Питер, 2005.
  16. Радиожурналистика / Под ред. А.А. Шереля. – М.: Изд-во МГУ, 2005.
  17. Система средств массовой информации России / Под ред. Я.Н. Засурского. – М.: Аспект-Пресс, 2006.
  18. Смирнов В.В. Жанры радиожурналистики. – М.: Аспект-Пресс, 2004.
  19. Тертычный А.А. Жанры периодической печати. – М.: Аспект-Пресс, 2006.
  20. Телевизионная журналистика / Редколлегия: Г.В. Кузнецов, В.Л. Цвик, А.Я. Юровский. – М.: Изд-во МГУ, 2005.
  21. Типология периодической печати / Под ред. М.В. Шкондина, Л.Л. Реснянской. – М.: Аспект-Пресс, 2007.
- Черникова Е.В. Основы творческой деятельности журналиста. – М.: Гардарики, 2005.

### **Программа вступительного испытания в магистратуру по направлению подготовки 43.04.02 - Туризм**

Настоящая программа составлена на основании требований к обязательному минимуму содержания и уровню подготовки бакалавра туризма, определяемых действующим Государственным образовательным стандартом высшего профессионального образования по направлению «Туризм» и определяет содержание и форму вступительного экзамена по программам магистратуры «Туризм».

#### **Тема 1. Периодизация истории развития туризма и гостеприимства**

Роль «человека путешественного» в истории мировой культуры. Путешествие как форма межкультурных коммуникаций, средство распространения культур.

Становление индустрии туризма и гостеприимства в мире. Социально-экономические условия и причины становления массового туризма. Промышленная революция и новые темпы европейской жизни. Социально-психологические причины появления массового туризма.

Новые тенденции в развитии туризма.

Особенности развития туризма в СССР. Становление советского туризма. Туристские организации СССР. Курортное дело в предвоенный, военный и послевоенный период. Основные достижения советского туризма. Особенности въездного и выездного туризма в СССР.

#### **Тема 2. Основные виды туризма**

Факторы и условия развития современного международного туризма Основные подходы к классификации видов туризма.

Физико-географические (природные) факторы развития туризма. Физико-географическое положение и природная специфика туристских регионов. Использование научных подходов и инструментов стратегического менеджмента в оценке веса факторов

и условий развития туризма. SWOT и STEP анализ в проектировании развития туристской деятельности.

Культурно-исторические ресурсы развития туризма. Этнический и конфессиональный состав населения и туристский облик страны. Разнообразие историко-культурного наследия стран. Территориальная дифференциация историко-культурных объектов. Памятники культурного и природного наследия, их охрана и использование в туризме. Общая характеристика, критерии выделения объектов Всемирного наследия ЮНЕСКО.

Социально-экономические и политические факторы развития туризма. Уровень социально-экономического развития региона, факторы его определяющие, его влияние на степень туристской освоенности региона. Глобальные проблемы мировой экономики и их воздействие на развитие туризма. Геополитические проблемы и их влияние на развитие мирового туризма.

### **Тема 3. Понятие и структура туристской индустрии**

Основные типы предприятий туристской индустрии. Экономическое значение индустрии туризма и гостеприимства. Вклад туризма в национальную экономику.

Индустрия туризма и гостеприимства и национальный доход.

Индустрия туризма и гостеприимства и международная торговля.

Воздействие индустрии туризма и гостеприимства на платежный баланс.

Международный туризм и занятость населения. Международные и национальные туристские организации и их роль в развитии туризма.

### **Тема 4. Туристский рынок**

Определение понятия туристского рынка. Предпосылки возникновения и основные виды туристского рынка. Структура туристских рынков. Функции рынка.

Механизм функционирования рынка туристских и гостиничных услуг.

Процессы глобализации в международном туризме и гостеприимстве.

Правовое регулирование туристской деятельности. Основные законодательные акты, регулирующие туристскую деятельность в РФ.

### **Тема 5. Туристский продукт**

Туристский продукт как совокупность услуг. Жизненный цикл туристского продукта. Туристский продукт дестинации. Факторы конкурентоспособности туристского продукта.

Маркетинговые исследования туристского продукта.

Инновационные направления в технологии формирования, структуре ресурсной базы и продвижении туристского продукта.

Использование глобальных систем дистрибуции и альтернативных систем дистрибуции в реализации туристского продукта.

Документационное обеспечение туристской деятельности.

Виды договоров, действующих в туристской отрасли.

Документационное обеспечение туриста.

### **Тема 6. Сервисная деятельность**

Роль сервисной деятельности в современном обществе, специфика услуг и организации обслуживания. Изменение роли сервисной деятельности в экономическом и общественном развитии.

Определяющие характеристики услуги. Внешние и внутренние факторы при оказании услуг, их влияние на процесс и результат оказания услуг.

Жизненный цикл услуги.

Основные составляющие процесса обслуживания.

Обеспечение качества услуг на предприятиях туристической индустрии. Определение понятия «качество услуги». Свойства услуг, поддающиеся анализу. Двусторонний подход к оценке качества услуги. Ожидания потребителей от оказания услуг и их удовлетворение. Значение и способы выяснения ожиданий потребителей услуг.

Международные стандарты качества ISO 9000, 9001.

### **Тема 7. Турфирма как субъект рыночной экономики**

Фирма – основной институт в рыночной экономике. Понятие издержек производства. Экономические и бухгалтерские издержки. Виды издержек. Общие, средние, предельные издержки. Выручка и прибыль фирмы. Принцип максимизации прибыли. Равновесие фирмы в условиях совершенной и несовершенной конкуренции. Эффективность конкурентных рынков. Рыночная власть.

Маркетинговая ценовая стратегия туристического предприятия. Цена в комплексе маркетинга. Внешние факторы процесса ценообразования. Постановка целей ценообразования. Выбор методов ценообразования. Определение и реализация ценовой стратегии.

Экономическая эффективность и принципы управления на предприятиях туристической индустрии. Показатели эффективности деятельности предприятия. Внешняя и внутренняя среды предприятия, их взаимосвязь.

### **Тема 8. Стратегический менеджмент в турфирмах**

Стратегический менеджмент на предприятиях туристической индустрии. Планирование на предприятиях туристической индустрии. Выявление конкурентных преимуществ предприятия. Коммуникации и их роль в управлении. Техническое и технологическое обеспечение менеджмента. Проектирование организационных структур управления.

### **Тема 9. Управление персоналом на предприятиях туристической индустрии**

Управление персоналом на предприятиях туристической индустрии. Организация эффективной работы персонала.

Отечественный и зарубежный опыт управления персоналом и его оценка.

Развитие организации и обучение персонала. Оценка качества работы персонала.

Принципы формирования команды и роль командной организации труда на предприятии. Менеджмент обучения персонала.

Принципы формирования штата предприятия.

Мотивация трудовой деятельности сотрудников предприятий. Разработка комплекса мероприятий по стимулированию труда работников.

### **Тема 10. Гостиничная индустрия**

История развития гостиничной индустрии. Классификация средств размещения.

Гостиничные предприятия: виды, классификация.

Характеристика рынка гостиничных услуг.

География гостиничной индустрии.

Тенденции в развитии индустрии гостеприимства.

### **Тема 11. Транспортное обеспечение в туризме**

Основные виды транспорта, используемые для перевозки туристов.  
Особенности организации авиаперевозок туристов.  
Оформление билетов, использование GDS (глобальных систем дистрибуции) для реализации услуг авиаперевозчиков.  
Особенности организации наземной перевозки туристов.  
Использование водных видов транспорта в туризме.  
Страхование перевозок туристов.

### **Тема 12. Инновации в индустрии туризма**

Программы и стратегии развития международного и российского туризма.  
Инновационные подходы к регулированию туристской деятельности.  
Новейшие методы и способы стимулирования развития различных видов туризма.  
Использование инновационных технологий в развитии предприятий индустрии туризма.  
Проблемы формирования новых стратегий управления в туризме.

### **Тема 13. Туристско-рекреационное районирование территории**

Основные подходы к туристско-рекреационному районированию территории.  
Соотношение понятий «туристский район» и «туристский центр».  
Туристские регионы мира. Специализация туристских районов и центров.  
Историко-географические особенности формирования центр-периферической структуры мирового туризма.  
Роль туристских транснациональных компаний в обеспечении связности мирового туристского пространства.  
Эволюция территориальной структуры мирового туризма.

### **Тема 14. Туристское страноведение**

Становление отечественного и зарубежного страноведения.  
Научная школа Н.Н. Баранского.  
Глобальные концепции развития мира и цивилизационный подход в страноведении.  
Отечественное страноведение на современном этапе.  
Развитие туризма в странах Зарубежной Европы.  
Развитие туризма в странах Зарубежной Азии.  
Развитие туризма в Американском регионе.  
Особенности развития туризма в Африканском, Ближневосточном регионах.  
Основные туристско-рекреационные районы и центры России.

### **Тема 15. Туристские потребности и туристский спрос**

Туристские потребности: структура и классификация потребностей человека.  
Структура потребностей по А. Маслоу. Мотивы туристско-рекреационной деятельности.  
Факторы, влияющие на туристский спрос. Основные подходы к изучению и прогнозированию туристского спроса. Полезность, ценность (стоимость) и цена товара. Полезность и ее измерение. Потребительские предпочтения и предельная полезность. Закон убывающей предельной полезности.  
Понятие спроса. Спрос и величина спроса. Факторы, воздействующие на изменение спроса. Закон спроса. Индивидуальный и рыночный спрос. Эффект дохода и эффект замещения. Эластичность спроса. Измерение эластичности спроса. Эластичность спроса по цене и по доходу. Предложение и величина предложения.

Факторы, влияющие на изменение предложения. Закон предложения. Эластичность предложения. Закон убывающей предельной производительности. Эффект масштаба. Формирование рыночной цены на основе взаимодействия спроса и предложения. Дефицит и избыток на рынке товаров и услуг. Равновесная цена.

Социально-психологические методы изучения туристского спроса.

Экономико-статистические методы изучения туристского спроса.

География туристского спроса.

Современные тенденции потребительского туристского спроса.

## **Программа вступительного испытания в магистратуру по направлению подготовки 43.04.03 – Гостиничное дело**

Настоящая программа составлена на основании требований к обязательному минимуму содержания и уровню подготовки бакалавра, определяемых действующим Государственным образовательным стандартом высшего профессионального образования по направлению «Гостиничное дело» и определяет содержание и форму вступительного экзамена по программам магистратуры «Гостиничное дело».

### **Раздел I. ОСНОВЫ ГОСТИНИЧНОЙ ИНДУСТРИИ**

#### **Тема 1.1. Основные понятия и структура гостиничной индустрии, ее место в сфере услуг**

Понятие «индустрия гостеприимства»: характеристика, структурные составляющие. Развитие европейской и американской индустрии гостеприимства. Понятие «средства размещения». Средства размещения в структуре индустрии гостеприимства и их виды. Гостиница как вид средства размещения. Основные понятия гостиничного бизнеса, признаки гостиницы, ее функции, назначение. Понятие гостиничной услуги и ее особенности. Специфические черты гостиницы как коммерческого предприятия. Гостиничный продукт и его компоненты. Гостиничный бизнес, как динамично развивающаяся отрасль экономики. Сосуществование индустриальной, постиндустриальной и доиндустриальной модели гостиничного бизнеса в современных условиях. Современные черты мирового рынка гостиничных услуг. Динамика и тенденции развития гостиничной индустрии по регионам мира и России. Необычные и выдающиеся гостиницы.

#### **Тема 1.2. Характеристика и тенденции развития гостиничного бизнеса**

Современные тенденции развития рынка средств размещения. Глобализация гостиничной отрасли. Интеграция в гостиничном бизнесе. Вертикальная интеграция. Горизонтальная интеграция. Международные гостиничные цепи. Франчайзинг. Управление по контракту. Ведущие гостиничные сети мира: история возникновения, развития, современное состояние и перспективы. Гостиничные сети России, их характеристика, специфика организации, перспективы. Место и роль независимых отелей в гостиничной отрасли. Проблемы прогнозирования развития гостиничного фонда

#### **Тема 1.3. Нормативно-правовое регулирование гостиничной деятельности**

Международные нормативные документы. Международные гостиничные правила. Межрегиональная гармонизация критериев гостиничной классификации на основе классификационных стандартов. Франкфуртская таблица по снижению цен на поездки. Российские нормативные документы, регламентирующие организацию индустрии



гостеприимства. ФЗ «Об основах туристской деятельности в РФ». Система классификации гостиниц и других средств размещения. Правила предоставления гостиничных услуг в Российской Федерации. Защита прав потребителя в индустрии гостеприимства.

#### **Тема 1.4. Типология и классификация гостиниц**

Критерии оценки гостиничных предприятий. Дифференциация средств размещения по функциональному назначению: транзитные гостиницы, гостиницы для отдыха, гостиницы делового назначения и их основные характеристики. Дифференциация средств размещения по месту расположения, сезонности, уровню комфорта. Классификация средств размещения в зависимости от концепции деятельности. Виды классификации средств размещения в различных странах. Система классификации гостиниц в России.

### **Раздел II. ОРГАНИЗАЦИЯ ОБСЛУЖИВАНИЯ КЛИЕНТОВ В ИНДУСТРИИ ГОСТЕПРИИМСТВА**

#### **Тема 2.1. Классификация групп клиентов**

Сегментация потребителей услуг индустрии гостеприимства. Сущность клиентского спроса, его основные черты и современные тенденции. Классы обслуживания. Выбор целевого рынка клиентов. Принципы разработки турпродукта в соответствии с запросами целевого рынка клиентов

#### **Тема 2.2. Формы и стили обслуживания клиентов**

Принципы современного подхода к обслуживанию клиентов. Фирменный стиль предприятия. Факторы, определяющие уровень обслуживания клиента (методы продажи, квалификация персонала, возможность формирования услуг по желанию клиента, соблюдение установленных правил продажи, степень использования средств внутрифирменной рекламы и информации, внешний вид и доброжелательность сотрудников). Предпродажное и послепродажное обслуживание клиента.

#### **Тема 2.3. Формирование коммуникативных навыков у сотрудников сервисных предприятий**

Критерии отбора сотрудников. Подготовка и обучение персонала. Формы общения: опосредованное (косвенное) общение и непосредственное (контактное) общение. Обучение действиям сотрудников в конфликтных ситуациях.

#### **Тема 3.4. Профессиональная этика работников индустрии сервиса**

Квалификационные требования (профессиональные стандарты) для работников туристской индустрии. Внутрифирменная этика: правила внутреннего распорядка, чистота и безопасность рабочего места, внешний вид сотрудников, нормативные внутрифирменные стандарты обслуживания клиентов, телефонный этикет, производственные отношения в коллективе. Морально-этические качества специалистов сферы услуг. Престиж профессий в индустрии гостеприимства. Профессиональное поведение и профессиональный этикет специалистов сферы услуг.

### **Раздел III. ОРГАНИЗАЦИОННАЯ СТРУКТУРА ГОСТИНИЧНЫХ СЛУЖБ И ТИПОЛОГИЯ УСЛУГ**

#### **Тема 3.1. Управленческая структура гостиниц и отделов обслуживания**

Типовая организационная и управленческая структура гостиничного предприятия в зависимости от его вида, категории и специализации. Функции управления высшего звена.

«Основное пространство» гостиницы. Требования к организации контактной зоны. «Закулисное пространство» и его роль в предоставлении гостиничной услуги. Основные и дополнительные гостиничные службы и их функции. Работа руководителей и персонала структурных подразделений гостиницы Службы front of the house и back of the house.

### **Тема 3.2. Обслуживание гостей во время проживания**

Требования к организации основных услуг в гостинице гостиницы (проживание, питание). Классификация гостиничных номеров. Безопасность клиентов в гостиничных комплексах. Организация хранения личных вещей проживающих. Меры безопасности от краж личного имущества. Дополнительные услуги прачечной, химчистки, интерактивного и платного телевидения, обслуживание в номерах, обслуживание мини-баров и др. Организация отдыха и развлечений в гостинице. Транспортные услуги. Организация экскурсионного обслуживания, бизнес-обслуживание Услуги спортивно-оздоровительного направления.

### **Тема 3.3. Информационные услуги гостиницы**

Виды информационных услуг гостиничного предприятия: каталоги гостиницы, информационно-рекламное оформление, информационные табло, «папка гостя». Требования к гостиничной информации. Назначение и комплектация информационной папки: приветственное слово от директора гостиницы; правила проживания в гостинице (размещения и пользования картой гостя, расчетный час, пользование оборудованием, кондиционером, сейфом, розетки и напряжение в них, пользование телефоном, телевизором, табличками «не беспокоить», минибаром); описание дополнительных услуг; телефоны служб гостиницы; при наличии room service – меню с указанием цен; правила пожарной и прочих видов безопасности; прейскурант цен за порчу имущества. Требования к оформлению информационной папки.

### **Тема 3.4. Технологические аспекты работы службы приема и размещения**

Состав, структура и функции службы приема и размещения: служба бронирования, служба портье, телефонная служба, расчетная часть. Квалификационные требования к уровню образования и личным качествам сотрудников службы приема и размещения. Должностные инструкции сотрудников службы приема и размещения. Права и обязанности сотрудников. Взаимодействие службы с другими структурными подразделениями. Психологические аспекты взаимоотношений сотрудников службы приема и размещения в работе с клиентами гостиницы. Правила поведения персонала службы приема и размещения. Корпоративный кодекс. Стандарты внешнего вида сотрудников службы приема и размещения.

### **Тема 3.5. Бронирование гостиничных услуг (Reservation Department)**

Особенности обслуживания клиента на этапе бронирования услуги в гостиничной деятельности. Источники и каналы получения гостиницей запросов на бронирование номеров. Типы бронирования: гарантированное бронирование, негарантированное бронирование, сверхбронирование. Виды гарантированного бронирования. Виды негарантированного бронирования. Способы бронирования: «мягкое бронирование», «жесткое бронирование». Особенности группового бронирования. Централизованное резервирование. Подтверждение бронирования. Аннуляция бронирования. Работа с письмами-заявками на размещение в отеле по безналичному расчету.

Применение автоматизированных компьютерных систем бронирования. Информирование туристов об условиях заселения. Основные этапы в оформлении документов по бронированию групп. Виды тарифов, используемых в работе гостиницы: 1. Опубликованные тарифы (Published Tariff); 2. Корпоративная цена (Corporate Rate). Системы скидок, используемых в работе гостиницы. Бонусы для постоянных гостей.

### **Тема 3.6. Формы бронирования мест в гостиницах туроператорскими компаниями**

Формы сотрудничества туроператора и гостиницы. Покупка блока мест на условиях комитмента. Покупка блока мест на условиях элонтмента. Работа на условиях безотзывного бронирования. Работа на условиях повышенной комиссии. Работа на условиях приоритетного бронирования. Разовые заявки туроператора на условиях стандартной комиссии. Преимущества использования данных Форм бронирования для гостиницы и туроператорской компании.

### **Тема 3.7. Обслуживание клиентов на этапе поселения**

Зона приема гостей, ее оборудование и оформление в соответствии с требованиями Стойка приема и размещения (Reception = Front Desk). Оформление и оборудование стойки приема и размещения. Автоматизация рабочего места администратора

Организация приема клиента в гостинице. Процедура поселения гостя: встреча, приветствие гостя; регистрация по прибытии; выяснение вопросов платежеспособности; назначение номера и вселение в номер, ночной аудит. Порядок регистрации документов и учет граждан РФ. Порядок регистрации иностранных граждан в гостинице. Ведение журнала по учету иностранных граждан прибывающих в гостиницу. Формы оплаты за размещение. Основные требования при заключении возмездного договора с потребителем. Основные индексы поселения. Документы, удостоверяющие личность потребителя, основные требования. Правила работы с личными документами клиента. Правила обслуживания клиента сотрудником службы приема и размещения. Правила работы с постоянными гостями и VIP-клиентами.

Получение информации о состоянии номерного фонда. Составление карты «движения» номерного фонда. Ведение рабочей документации стойки Reception. Ведение картотеки гостей. Обязанности администраторов дневной и ночной смен. Расчет коэффициента загрузки гостиницы и среднесуточной стоимости номера.

Виды документов и бланков службы администратора. Виды отчетности службы приема и размещения. Формы документов, обеспечивающих поселение гостя. Форма (1-Г), форма (4-Г) – основные функции. Особенности документов строгой отчетности (счет 3-Г, 3-Гм). Форма 5-Г, обеспечивающая финансовую отчетность. Документы строгой отчетности – основные требования. Карта движения номерного фонда с учетом биологических часов (беспрерывно). Формы 9-Г, 11-Г, 12-Г, 13-Г – как документы первичного учета для гостиниц РФ. Расчет по форме 7-Г (безналичная форма оплаты) Квитанция на возврат денег – форма 8-Г.

Порядок расчета за проживание. Порядок расчета за дополнительные платные услуги. Порядок расчета за телефонные переговоры. Виды и методы оплаты за предоставленные гостиницей услуги: оплата наличными, оплата кредитной картой, оплата по безналичному расчету; оплата ваучером. Отъезд группы – необходимые мероприятия и подготовка администратора к выписке группы.

### **Тема 3.8. Обслуживание VIP-гостей в отеле**

Понятие VIP-гость и типы особо важных клиентов. Знаки внимания VIP-персонам. Программы привлечения, поощрения и стимулирования постоянных клиентов. Технология предоставления VIP-статуса гостю. Дисконтные программы обслуживания VIP-клиентов. Технология подготовки отеля к приему VIP-гостей. Подготовка карточки-приветствия гостю. Встреча VIP- гостей, приветствие и процедура регистрации. Обслуживание VIP-клиентов во время проживания. Дополнительные услуги VIP-гостям. Оформление расчетов в VIP-клиентами.

### **Тема 3.9. Обслуживание клиентов с ограниченными возможностями.**

Классификация клиентов с ограниченными возможностями в зависимости от типа заболевания: клиенты с нарушениями опорно-двигательного аппарата, частичным нарушением или полным отсутствием зрения, нарушением слуха, клиенты, испытывающие затруднение в речи, с задержкой в развитии или проблемами общения, с психическими заболеваниями, гиперкинезами (спастикой). Рекомендации по строительству и реконструкции гостиниц с учетом запросов гостей с ограниченными возможностями: благоустройство прилегающей территории, требования к дверям, лестницам, поручням, пандусам, кнопкам вызова, оборудованию туалетов, лифтов. Оборудование номеров для гостей с ограниченными возможностями. Требования к подготовке персонала для работы с клиентами-инвалидами. Рекомендации по обслуживанию клиентов с ограниченными возможностями.

### **Тема 3.10. Организация работы административно-хозяйственной (этажной) службы**

Административно-хозяйственная служба (housekeeping): структура, состав, функциональные обязанности и задачи. Численность персонала хозяйственной службы. Руководитель службы, его функции и подчиненность. Санитарно-гигиенические нормы и требования к эксплуатации номерного фонда, административных и бытовых помещений гостиниц и туристских комплексов. Служба горничных. Внешний вид горничных. Контроль за работой горничных. Должностная (производственная) инструкция. Права, обязанности и ответственность горничной. Материальная ответственность. Правила составления акта о или утрате порче имущества. Нормативы уборки номеров в зависимости от класса отеля и категории номера. Учет различных факторов при расчете нормативов нагрузки. Практический расчет времени на уборку. Нормативы проведения уборочных мероприятий (расчет на 1 м<sup>2</sup>): сухая протирка, влажная протирка, мытье, чистка пылесосом.

Рабочее место в комнате горничных. Взаимодействие со службами гостиницы. Получение и обработка информации о статусе и состоянии номерного фонда для работы. Оборудование и подручные средства в работе горничной. Пополнение запаса чистого белья. Сдача белья в прачечную. Проверка необходимого реквизита: ключи, укомплектованность сервисной тележки, пылесос, запас белья. Правила взаимоотношения с гостями при обслуживании номеров. Правила организации уборки гостиничных номеров. Заполнение форм отчетности (график текущей уборки, заявки на техобслуживание, журнал передачи смен). Порядок постановки номера на ремонт. Порядок отправки вещей гостя на стирку, глажку и мелкий ремонт одежды и доставки его в номер. Передача смены.

Функции горничной первой, второй и ночной смены и этапы их работы (получение рабочей одежды; получение рабочих листов; получение ключей от номеров; проверка наличия и состояния инвентаря; получение чистого белья; получение рекламных материалов; комплектация тележки горничной). Особенности различных видов уборки номерного фонда. Ежедневная текущая уборка. Уборка выездных номеров. Уборка забронированных номеров. Промежуточная или экспресс-уборка. Генеральная уборка и ее периодичность. Вечерняя подготовка номера.

Последовательность уборки. Правила уборки и требования к горничной. Правила работы с вещами клиента и забытыми вещами. Работа с чистым и грязным бельем. Требования к информационной папке. Проверка энергопотребляющих устройств: фена, светильников, телефона, телевизора, пульта управления телевизором, наличия необходимого количества TV программ, их порядковые номера, исправность других кнопок пульта. Правила заправки кровати. Сухая уборка коврового покрытия пола при помощи пылесоса. Проверка исправности дверей и окон, дверных и оконных замков и запоров, петель. Проверка исправности и уборка мебели. Проверка стен, картин и их расположения. Проверка работы мини-бара на наличие необходимого ассортимента.

Технология уборки ванной комнаты. Необходимый инвентарь, дезинфицирующие и моющие средства. Последовательность уборки. Требования к обработке санфаянсовых поверхностей. Комплектация расходных косметических средств и туалетной бумаги в зависимости от категории гостиницы, гостиничных номеров и стандартов предприятия. Проверка работы смесителей, унитаза, раковины. Проверка работы светильников, штор, крючков и т. д.

Порядок и последовательность экипировки рабочей тележки горничной. Правила транспортировки чистого и грязного белья. Уборочный инвентарь и требования к нему. Чистящие, моющие и дезинфицирующие средства и их безопасность. Набор принадлежностей индивидуального пользования. Требования к ветоши, используемой при уборке номеров. Виды выкладки, используемые в гостиницах различных категорий. Парфюмерия номерного фонда.

Классы химических соединений, применяемых для дезинфекции помещений и оборудования гостиниц. Виды дезинфицирующих средств, разрешенных к применению. Галогенсодержащие дезинфектанты. Кислородосодержащие соединения. Поверхностно-активные соединения (ПАВ). Экологичность, токсичность, резкие запахи. Требования безопасности при использовании дезинфектантов. Режимы дезинфекции. Требования к паспортизации объектов, подлежащих дезинфекции и дезинсекции.

Средства для ежедневной уборки. Средства ухода за полами с твердым покрытием. Средства для многоцелевой уборки. Средства для специальной обработки поверхностей. Средства для чистки ковров и текстиля. Средства для санитарно-гигиенической уборки. Средства для применения в реновированных (после ремонта) номерах. Порядок использования детерджентов и моющих средств. Экологические и санитарно-эпидемиологические требования, предъявляемые к моющим средствам. Профессиональные моющие средства. Правила безопасности при работе с моющими средствами.

Бельевое хозяйство гостиницы: центральная бельевая чистого белья, центральная бельевая грязного белья. Поэтажные кладовые для грязного и чистого белья. Склады нового белья. Требования к организации и оборудованию бельевых. Условия хранения белья. Правила хранения дополнительных постельных принадлежностей (на матрацников, подушек, одеял). Правила приемки и выдачи белья. Правила уборки бельевых.

Культура взаимоотношений с клиентами и соблюдение внутрифирменных стандартов: умение войти в номер, грамотно и четко ответить на вопрос гостя и т. д. Правила поведения в номере. Правила поведения в гостевой зоне. Соблюдение требований по отношению к личным вещам гостя. Ответственность горничной за пропажу личных вещей клиента.

### **Тема 3.11. Организация работы гостиничной прачечной**

Организация работы прачечной. Помещение под прачечную. Проектирование прачечной. Оборудование. Виды стиральных машин. Сушильное оборудование. Гладильное оборудование. Дополнительное оборудование и атрибуты прачечной. Расчет оборудования для гостиничной прачечной. Новинки для химчисток и прачечных

### **Тема 3.12. Организация службы безопасности гостиницы**

Функции службы безопасности Численность службы безопасности. Режим работы службы безопасности. Профилактика правонарушений в гостинице. Требования к сотрудникам СБ. Особенности организации работы службы безопасности в гостиничных комплексах. Правила поведения сотрудников службы безопасности в экстренных ситуациях. Взаимоотношения с другими гостиничными службами.

### **Тема 3.13. Организация службы питания в гостинице**

Виды предприятий питания, входящих в структуру гостиницы: ресторан, кафе, бар. Характеристика технологического процесса предприятий питания. Заготовочные, доготовочные и специализированные цехи и их назначение. Торговые и подсобные помещения ресторана. Интерьер и оборудование торгового зала. Организация обслуживания потребителей в торговом зале. Встреча и размещения гостей. Основные способы подачи блюд. Специальные формы организации обслуживания гостей. Обслуживание в номерах. Обслуживание участников съездов, конгрессов и совещаний. Обслуживание торжеств и праздничных вечеров. Культура обслуживания клиентов.

#### **Тема 3.14. Организация инженерно-технической службы гостиниц.**

Структура службы, кадровый состав и функциональные обязанности сотрудников. Инженерно-техническое оборудование гостиничного комплекса (водопровод, горячее водоснабжение, канализация и санитарное оборудование, системы отопления, вентиляция и кондиционирование воздуха, мусоропровод, слаботочное хозяйство). Структура технических служб гостиницы. Ремонтно-строительная служба, виды ремонта, сроки, персонал. Служба уборки внешней территории гостиницы. Автоматизированные системы управления.

#### **Тема 3.15. Организация коммерческой службы**

Цели и задачи коммерческой службы гостиницы. Организационная структура службы. Источники доходной части гостиницы. Постоянные и переменные издержки в предприятиях размещения. Основные направления работы службы маркетинга в гостинице. Рыночное позиционирование средств размещения. Сегментирование клиентов гостиницы. Ценообразование в гостиничном предприятии. Спрос на гостиничные услуги. Функциональные обязанности менеджера по продажам гостиничных услуг. Взаимоотношения с другими гостиничными службами.

#### **Тема 3.16. Служба качества**

Организация работы службы качества. Состав службы качества и их функциональные обязанности. Механизм взаимодействия службы качества со всеми подразделениями. Распределение ответственности и полномочий. Внутренний аудит качества. Задачи проведения внутренней проверки Требования к экспертам-аудиторам. Годовой план внутренних проверок. Программа проверок. Технология проведения внутренних проверок. Нормативная документация. Отчет о проведении проверки и прилагаемая документация: программа проверки; контрольные листы; протоколы несоответствия; заключение и/или другие документы. Действия руководителя службы качества по результатам проверки. Действия руководитель проверяемого подразделения по результатам проверки.

### **Раздел IV. ИНДУСТРИАЛЬНАЯ БАЗА ГОСТИНИЦ И ТУРКОМПЛЕКСОВ**

#### **Тема 4.1. Архитектурно-планировочные решения зданий гостиниц и туристских комплексов**

Архитектура современных отелей с учетом основных технических решений. Виды архитектурных решений гостиничных комплексов. Рекомендации по строительству отелей. Выбор типа здания и его качественные характеристики: этажность, общественных помещений (холл, лифты, санитарные объекты общего пользования, рестораны, бары, помещения для банкетов и конференций, плавательные бассейны, сауны, комната для детских игр, зал для фитнеса и др.). Эргономика гостиниц и туристских комплексов

#### **Тема 4.2. Формирование предметно-пространственной среды гостиниц и туристских комплексов**

Инфраструктура проектной площади отеля. Зоны, прилегающие к гостинице Стандартные требования к зданию, инфраструктуре и прилегающей территории гостиницы. Автономность здания. Проектирование прилегающей территории, охраняемой автостоянки; плавательного бассейна. Техническое оборудование территории отеля. Организация прилегающей территории гостиницы с учетом потребностей клиентов с ограниченными возможностями.

#### **Тема 4.3. Основные блоки помещений гостиниц и туристских комплексов, требования к ним**

Виды помещений в средствах размещения: административные зоны, общественная зона, номерной фонд, складские помещения и др. Требования к помещениям и зонирование гостиницы Основные и подсобные службы и помещения. Организация общественных помещений гостиницы и номерного фонда. Классификация и минимальные критерии оценки общественных зон и номерного фонда. Система классификации и бальной оценки гостиниц и гостиничных номеров.

#### **Тема 4.4. Организация общественных зон гостиниц**

Общественные зоны, их виды, структура и нормативные требования к ним. Гостиничный холл и гостиничные коридоры. Бизнес-центр: организация работы, основные функции. Парк автомашин: аренда, автостоянка, прокат. Сервис-бюро: организационная работа, функции. Спортивно-оздоровительный комплекс. Ночной клуб: организация работы, основные функции. Оборудование общественных зон для клиентов с ограниченными физическими возможностями.

#### **Тема 4.5. Номерной фонд гостиниц и туркомплексов**

Структура номерного фонда. Классификация номеров в соответствии с международными нормами и российскими требованиями Расчет количества номеров и их качественные характеристики; техническое оснащение номеров (освещение, телефонизация, наличие будильного устройства, телевидение и радиотрансляция, наличие мини-бара, мини-сейфа); оснащение мебелью, инвентарем текстилем (функциональность, дизайн, эргономичность); инвентарь и предметы санитарно-гигиенического оснащения номера; качественные характеристики напольного покрытия, потолков, стен, мебели, занавесей, постельных принадлежностей, санитарно-технического оборудования. Оборудование номеров для клиентов с ограниченными физическими возможностями. Расчет площадей номерного фонда.

#### **Тема 4.6. Инженерно-техническое оборудование и коммуникации гостиничный комплексов**

Инженерные сети, коммуникации, техническое оборудование гостиниц. Классификация инженерных сетей и технического оборудования гостиницы. Требования к гостиничному инженерному оборудованию и его эксплуатации. Инженерно-техническое оборудование гостиничного комплекса. Водопровод. Внутренние и наружные водопроводные сети. Горячее водоснабжение. Канализация и санитарное оборудование. Системы отопления (водяное, отопление паром, низкого давления, воздушное, лучистое отопление, калориферная система). Вентиляция и создание искусственного климата. Кондиционирование воздуха. Мусоропровод.

### **Раздел 5. ТЕХНОЛОГИИ ПРОДАЖ ГОСТИНИЧНОГО ПРОДУКТА**

### **Тема 5.1. Сущность и значение систем распространения гостиничного продукта**

Каналы сбыта в гостинице. Маркетинговые союзы в гостиничном управлении. Понятие «канал распределения». Рыночные посредники. Две системы сбыта: через дистрибьютора и без дистрибьютора.

Характеристика моделей в гостиничной индустрии. Ключевые функции каналов распределения: информация, продвижение, контакт, адаптация, переговоры, финансирование, принятие риска. Особенности функций. Понятие «уровень канала сбыта». Число уровней каналов. Варианты построения каналов сбыта. Прямые каналы маркетинга.

### **Тема 5.2. Посредники в процессе продаж гостиничного продукта.**

Понятие «агент». Туристские агенты. Сотрудничество гостиниц с турагенствами. Важные факторы для агентств, выбирающих гостиницу. Использование турагентами систем бронирования в процессе продаж. Правила работы с туристскими агентствами. Туристские брокеры, мотивационные дома и представители игровых заведений в реализации услуг. Представители гостиниц. Национальные, государственные и местные туристские агентства. Понятие «система бронирования мест». Понятие «консорциум». Лидеры консорциумов. Расширение сегмента маркетинга за счет консорциумов и систем резервирования. Системы резервирования на основе компьютерных сетей авиалиний. Использование интернета – как канала распространения своих услуг.

### **Тема 5.3. Электронные системы распространения.**

Электронные системы распространения. «От клиента – к поставщику». Международные ассоциации в процессе продаж. Глобальные системы сбыта. Технологии, позволяющие вступать в контакт с гостиницами. Модель сбыта услуг гостиниц Hilton.

### **Тема 5.4. Принятие решений по управлению каналом сбыта 4ч.**

Отбор участников канала сбыта. Обязательные критерии отбора. Мотивация участников канала сбыта. Оценка результатов деятельности участников сбыта. Модификация структуры канала сбыта. Три уровня модификации канала сбыта. Замена участников канала сбыта.

### **Литература:**

1. Организация гостиничного дела [Текст] : учеб. пособие для студентов вузов / Н. С. Родионова [и др.] . - Санкт-Петербург : Троицкий мост , 2014 . - 348, [1] с.
2. Макринова,Е.И. Управление персоналом в гостиничном менеджменте [Текст] : учебное пособие для бакалавров / Е. А. Макринова . - Санкт-Петербург : Троицкий мост , 2013 . - 206 с.- Библиогр.: с. 162-165- ISBN - 978-5-4377-0020-4
3. Менеджмент безопасности гостиничного предприятия [Текст] : учеб. пособие / В. Л. Кучеренко . - Санкт-Петербург : Троицкий мост , 2013 . - 157 с.- : ил.- Библиогр.: с. 155-157- ISBN - 978-5-4377-0021-1
4. Михеева,Н. А. Региональный мониторинг гостиничных услуг и прогнозирование [Текст] : учебник / Н. А. Михеева . - Санкт-Петербург : Троицкий мост , 2013 . - 182 с.- Библиогр.: с. 162-165- ISBN - 978-5-4377-0018-1
5. - Ляпина,И. Ю. Материально-техническая база и оформление гостиниц и туркомплексов [Текст] : учебник / И. Ю. Ляпина, Т. Л. Игнатьева, С. В. Безрукова . - М. : Академия , 2004 . - 250 с.- Библиогр.: с. 246- ISBN - 5-7695-2050-7
6. Дурович,А. П. Маркетинг гостиниц и ресторанов [Текст] : учеб. пособие / А. П. Дурович - 2-е изд., стер. - . - М. : Новое знание , 2006 . - 632 с.



7. Волков, Ю. Ф. Технология гостиничного обслуживания [Текст] : учебник / Ю. Ф. Волков - 2-е изд. - . - Ростов н/Д : Феникс , 2005 . - 384 с.

**Программы вступительного испытания  
в магистратуру по направлениям подготовки  
45.04.02 - Лингвистика и 44.04.01 - Педагогическое образование**

Профессиональная специфика подготовки бакалавра лингвистики и бакалавра филологического образования состоит в том, что он подготовлен в области практического и теоретического владения языком, т.е.

- владеет понятиями: язык, речь, речевая деятельность, языковые соответствия, методы анализа языка;
- владеет приемами анализа вербальных и невербальных компонентов речевой деятельности/лингвистического дискурса;
- владеет теорией и практикой современных методов исследования текста/дискурса в его устной и письменной разновидности с учетом лингвистических, паралингвистических и экстралингвистических факторов;
- владеет понятийным аппаратом, современными подходами, методами и инструментарием, применяемыми для анализа/синтеза текста/дискурса;
- умеет раскрыть основное содержание аспектов процесса обработки информации, используя метаязык;
- умеет сочетать лингвистические знания и новые информационные технологии.

Бакалавр, поступающий в магистратуру, должен владеть приемами анализа художественного текста, аннотирования, реферирования публицистического текста и составления резюме научного текста.

При этом бакалавр должен

- использовать общенаучную лексику и терминологию, относящуюся к профессиональной коммуникации;
- обладать навыками устного и письменного перевода;
- уметь реферировать научные работы в различных областях теоретической лингвистики;
- иметь навыки написания научных текстов на иностранном языке в области узкой специализации лингвистики;
- владеть основными методами синтактико- семантико-прагматического анализа различных типов текста /дискурса.

При анализе художественного текста/дискурса бакалавр должен раскрыть эксплицитное и имплицитное содержание текста, определить проблематику, дать характеристику композиционного построения текста и композиционных единств, а также определить функцию языковых средств в тексте, дать оценку его содержания.

При реферировании публицистического текста он должен уметь представить содержание аутентичной статьи в виде нового текста, обосновать собственный взгляд на проблему.

К научному тексту по лингвистике бакалавр должен уметь составить краткое резюме, охватывающее основную проблематику, способы решения задач и представить аргументацию автора научной статьи.

Бакалавр должен уметь применять приобретенные коммуникативные компетенции в языковом общении с учетом специфики языка и культуры; должен адекватно использовать лингвистические, паралингвистические и экстралингвистические средства передачи информации.

Результаты вступительного испытания оцениваются по стобалльной шкале (100 баллов). Набравшие менее 60 баллов выбывают из конкурса.

## **Программа вступительного испытания в магистратуру по направлению подготовки 46.04.01 - История**

### **Блок №1 Древнерусское государство в VII веке – первой половине XII века: государственность восточных славян**

#### **Введение. История как особый вид гуманитарного знания**

Становление и развитие исторической науки. Проблема периодизации исторического процесса. Исторический факт и исторический источник. Историография истории России.

#### **Восточные славяне в древности. Образование древнерусского государства**

Проблема происхождения славян. Этногенез славянских народов. Прародина славян. Основные направления восточнославянской колонизации. География расселения восточнославянских племен. Соседи восточных славян: Волжская Булгария, Хазария, кочевые племена.

Основные хозяйственные занятия славян: земледелие, скотоводство, промыслы, ремесла. Основные торговые пути.

Восточнославянские племенные союзы в древности. Разложение первобытнообщинного строя у восточных славян. Князья, дружинники, жрецы. Догосударственные объединения восточнославянских племен.

Языческие представления. Духи природы. Пантеон богов.

«Норманская теория» происхождения древнерусского государства и «антинорманизм».

Предпосылки и причины образования древнерусского государства. Значение торгового пути «из варяг в греки». Фактор внешней опасности. Роль варягов в образовании государства.

#### **Социально-экономическое развитие и государственный строй Древней Руси в IX-XII вв.**

Основные источники изучения Древней Руси: «Повесть временных лет», «Русская правда», «Слово о полку Игореве».

Древняя Русь в IX-X вв. Расширение ее территории в результате походов против хазар, болгар, Византии.

Первые князья Киевской Руси и их роль в укреплении внутреннего и международного положения Древнерусского государства. Олег, Игорь, Ольга, Святослав. Начальные этапы складывания государственного управления.

Проблема общественного строя Киевской Руси. Основные политические институты. Князь, дружина, вече. Русь при Владимире I и Ярославе Мудром. Расширение и оборона границ. Международные связи древней Руси. Крещение Руси и роль церкви в политической жизни государства. «Русская правда». Основные социальные группы населения. Организация господствующего класса. Категории зависимого населения древней Руси: холопы, челядь, рядовичи, закупы, смерды. Княжеская и боярская вотчины. Тиун, огнищанин, сельский и ратайный староста. Устав Владимира Мономаха о «резах» и «закупах». Крестьянская община – «вервь».

Древнерусская культура. Славянская письменность. Кирилл и Мефодий. Берестяные грамоты. Граффити. Литература и устное народное творчество. Ремесла.

Архитектура, крестово-купольный тип храма. Живопись (фрески, мозаика). Быт различных слоев населения.

## **Блок №2 История России от политической раздробленности до образования централизованного государства (вторая половина XII века – конец XV века)**

### **Раздробленность Руси и ордынское иго**

Княжеские усобицы на Руси после Ярослава Мудрого. Половецкая опасность. Княжеский съезд в Любече. Владимир Мономах. Мстислав. Междоусобная борьба. Ослабление Киева. Причины и предпосылки раздробленности. Развитие феодального землевладения и городов. Княжеская власть и боярство.

Основные тенденции политического развития русских земель в период раздробленности. Галицко-Волынское княжество. Князь, бояре, посадское население. Ярослав Осмомысл. Роман Мстиславович. Даниил Галицкий. Новгородская земля. Особенности развития хозяйства. Боярская республика. Вече. Князь. Посадник. Тысяцкий. Архиепископ. Ростово- (Владимиоро-) Суздальстке княжество. Географическое положение. Экономика. Тенденции к усилению княжеской власти. Юрий Долгорукий. Андрей Боголюбский. Всеволод Большое Гнездо. Юрий Всеволодович.

Образование монгольского государства. Завоевания в Китае, Средней Азии, Закавказье. Вторжение в половецкие степи. Битва на Калке. Походы Батые на Русь. Последствия монголо-татарского нашествия. Установление ига. Государственность Руси в период ордынского нашествия.

Русские земли в составе Орды. Вассальная зависимость. Влияние Золотой Орды на внутриполитические отношения в русских княжествах. Дань, ее виды, система сбора. Русская церковь в период раздробленности.

Отражение внешней агрессии на северо-западе Руси. Невская битва. Князь Александр Ярославович. Ледовое побоище.

Культура Руси в период раздробленности и татаро-монгольского ига.

### **Образование единого государства (XIV-XV вв.)**

Предпосылки и этапы объединения русских земель вокруг Москвы. Восстановление экономики. Боярская и монастырская вотчины. Поместное землевладение. Развитие городов. Роль внешнего фактора в объединительном процессе.

Складывание крупных центров и борьба за политическое лидерство в Северо-Восточной Руси. Московское и Тверское княжества. Геополитическое положение Москвы и причины ее возвышения. Соперничество Москвы и Твери за политическое лидерство. Объединительная политика московских князей в XIV в. - начале XVI вв.

Роль московских князей в объединительном процессе. Иван Калита. Дмитрий Донской. Куликовская битва, ее значение. Поход Тохтамыша на Русь и разорение Москвы.

Политический кризис и феодальные войны во второй четверти XV в. Русское государство в годы правления Ивана III. Экономическая политика Ивана III. Развитие крепостнических отношений в России.

Судебник 1497 года - первый общерусский сборник законов. Ликвидация зависимости Руси от монголов. Распад Золотой Орды.

Завершение процесса консолидации русских земель во второй половине XV в. Василий III. Создание централизованного аппарата управления. Казна и дворец. Боярская дума. Местничество. Боярское, церковное и поместное землевладение. Иосифляне и нестяжатели.

Русское централизованное (Московское) государство: своеобразие условий развития. Политическое устройство Московского государства. Становление самодержавия как специфической формы государственного устройства России, его отличие от европейского абсолютизма. Возникновение и сущность теории «Москва - третий Рим». Символика Московского царства.

### **Блок №3 Россия в период становления и расцвета сословно-представительной монархии (начало XVI века – конец XVII века)**

#### **Россия в XVI веке**

Московское государство в первой трети XVI века: итоги общественно-политического развития.

Начало правления Ивана IV. Оформление сословно-представительной монархии в России. Реформы Избранной рады. Судебник 1550 года. Стоглавый собор 1551 года.

Преобразования налогово-финансовой системы; посошное обложение, прямые и целевые налоги. Ликвидация системы боярских кормлений на местах. Опричнина, причины ее появления, сущность, последствия.

Усиление крепостного гнета. Дальнейшее укрепление централизованной государственной власти. Развитие приказной системы управления. Борьба с боярской оппозицией. Установление патриаршества в России.

Присоединение к Московскому государству Поволжья, Урала, Западной Сибири. Укрепление южных границ. Образование казачества.

Развитие культуры. Отражение в литературе политических тенденций. «Сказание о князьях Владимирских». Филофей. И. Пересветов. И. Грозный и А. Курбский.

Исторические повести. «Сказание о Мамаевом побоище». «Задонщина». Житийная литература. «Четы-Минеи» митрополита Макария. Иван Федоров и начало книгопечатания.

Архитектура. Строительство Московского кремля. Шатровый храм. Живопись. Феофан Грек. Андрей Рублев. Дионисий. Изменения в быту. Домострой.

#### **«Смутное время» в России в начале XVII века. Укрепление государственной власти после «Смуты»**

Обострение внешней и внутренней обстановки в начале XVII в. Политический и социальный кризис. «Смутное время»: причины, сущность, социальные силы, проявления. Борис Годунов: путь к престолу, суть, методы и результаты политики. Самозванство, как явление времени. Василий Шуйский. Семибоярщина. Крестьянское движение под руководством И. Болотникова. Борьба русского народа против иностранной интервенции.

Восстановление государственности. Земский собор 1613 года. Укрепление государственной власти и новой династии. Ликвидация последствий иностранной интервенции, возрождение страны, восстановление хозяйства.

Преимущество структуры государственной власти и управления. Возрастание роли Земских соборов. Ограничение влияния боярской аристократии. Усиление дворянства и купечества. Соборное Уложение 1649 г. – свод социально-экономических и административных норм. Процесс бюрократизации управления. Зарождение институтов абсолютизма в системе государственного управления.

Экономическое развитие страны в XVII в. Законодательное оформление крепостного права. Обострение социальных конфликтов в Российском государстве. Крестьянская война под предводительством С. Разина.

Церковь и ее роль в общественной жизни России. Церковная реформа. Раскол русской православной церкви и его влияние на судьбу православия.

Мировая тенденция к территориальному расширению государства и ее проявление в России. Включение Левобережной Украины и Сибири в состав России.

Развитие российской культуры в XVII в. Распространение просвещения. Новые черты в литературе и искусстве. Развитие научных знаний. Географические открытия. Общественно-политическая мысль. Расширение культурных связей с европейскими государствами. Быт и нравы различных слоев российского общества.

## **Блок №4 История Российского государства в XVIII веке – начале XIX века: становление и укрепление империи**

### **Россия в первой четверти XVIII века**

Россия на рубеже XVII-XVIII вв. Объективная необходимость социально-экономических преобразований в России. XVIII в.: Просвещение и начало модернизации. Петра I и утверждение российского абсолютизма. Реформы Петра I: цели, содержание, характер, итоги.

Реформы государственного управления, структура государственного аппарата и система государственной службы в петровскую эпоху. Упразднение патриаршества, подчинение церкви государству. Реформирование армии и создание флота. Строительство Петербурга. Податная реформа и изменения в социальной структуре общества. Усиление крепостничества. Преобразования в области культуры и образования.

Социальные противоречия и национальные конфликты в Российском государстве. Астраханское восстание и крестьянское движение под предводительством К. Булавина.

Международное положение России и внешняя политика Петра I. Превращение России в империю.

Увеличение территории Российской империи в XVIII в. и включение в ее состав земель, населенных представителями различных национальностей и конфессий. Податная реформа 1718-1728 гг.

Реформы местного управления первой половины XVIII века и унификация системы управления в разных регионах. Сохранение традиционных институтов власти на Украине и в Прибалтике.

### **Россия в середине и второй половине XVIII в. Преобразования органов управления в эпоху Екатерины II**

Кризис власти после смерти Петра I. Борьба группировок и эпоха дворцовых переворотов. Попытки ограничения самодержавия и их поражение. Государственное управление и служилая бюрократия в эпоху дворцовых переворотов. Бироновщина, ее сущность. Политическая стабильность в правление Елизаветы Петровны, укрепление абсолютной власти, подготовка условий для дальнейшей модернизации государства.

Правление Петра III: основные законодательные акты, причины нового дворцового переворота.

Социально-экономическое развитие страны в середине XVIII века. Развитие промышленности и торговли. Рост привилегий дворянства. Усиление власти помещиков над крепостными.

Основные тенденции внутренней и внешней политики России в эпоху дворцовых переворотов. Укрепление армии и флота. Участие России в Семилетней войне.

Влияние великих французских просветителей на общественное сознание в России и формирование политических взглядов Екатерины II. Ее принципы управления и реформирование высших и центральных органов власти. «Просвещенный» абсолютизм в

России: его особенности, содержание, противоречия. Расцвет фаворитизма как неформального института власти в условиях абсолютной монархии. «Наказ» Екатерины II и работа Уложенной комиссии.

Эволюция социальной структуры и общественных отношений в российском обществе. Правовое оформление привилегий дворян. Секуляризация церковно-монастырских имуществ. Положение сословий. Усиление крепостной зависимости. Крестьянская война под предводительством Е. Пугачева.

Губернская административная реформа 1775 года и усиление роли генерал-губернатора (наместника) в системе государственного управления. Усиление среднего и нижнего звена управления. Унификация системы управления после губернской реформы 1775 года. Становление русской администрации на землях Северного Кавказа, в Новороссии и Крыму с привлечением национальных кадров и роль Г.А. Потемкина-Таврического в этом процессе.

Городское управление и самоуправление. Политические деятели екатерининской эпохи. А.А. Безбородко, А.А. Вяземский, И.И., Бецкой, братья Орловы, Н.И. и И.И. Панины, Г.А. Потемкин, Е.Р. Дашкова и др.

Внешняя политика Екатерины II. Русско-турецкие войны, приобретение и освоение новых земель. Изменение геополитического положения в Восточной Европе. Разделы Польши и территориальные приобретения России. Рост внешнеполитического и военного могущества Российской империи.

Национальная политика правительства Екатерины II. Ликвидация гетманства на Украине – шаг к централизации власти. Колонизационная политика Екатерины II по привлечению иностранных специалистов и поселенцев для хозяйственного освоения земель Российской империи.

«Контрреформы» Павла I.

## **Культура России XVIII века**

Культура нового времени, ее характерные черты и особенности. Роль абсолютизма в осуществлении культуры первой четверти XVIII века. Модернизация общественной жизни и быта. Просвещение и наука. Начало светского образования. Создание Академии наук. Открытия русских ученых и путешественников. Начало музейного дела.

И.И. Шувалов, М.В. Ломоносов и открытие Московского университета. Культура России и европейское Просвещение. Основные черты и национальные особенности культурного развития страны: усиление светских тенденций. Формирование системы общественного образования. Книжное дело и периодика. Русское просветительство, его роль в общественно-политической мысли и пробуждении гражданского самосознания. Просветительская и издательская деятельность Н.И. Новикова, А.Н. Радищева. Создание Академии художеств. Возникновение русского театра.

## **Блок №5 Изменение вектора политического и социально-экономического развития России в первой половине XIX века**

### **Внутренняя и внешняя политика Александра I в 1801-1812 гг.**

Убийство Павла I и вступление на престол Александра Павловича. Портрет-характеристика императора Александра I. Образование Негласного комитета. Характеристики членов Негласного комитета, задачи, стоявшие перед ним. Первые мероприятия Александра I и Негласного комитета. Реформы органов центрального управления в области просвещения и печати. Крестьянский вопрос. Создание министерств.

Портрет-характеристика М.М. Сперанского. Планы преобразований Сперанского и реальные законодательные акты, принятые императором в 1809-1811 гг. Причины отставки Сперанского и неудачи его проектов.

Международное положение России. Основные внешнеполитические задачи правительства Александра I. Объективные и субъективные причины противостояния России и Франции. Аустерлицкая битва. Тильзитский мир и его последствия для России.

Русско-турецкие и русско-шведские войны, их итоги. Обострение отношений между Францией и Россией. Планы сторон, мероприятия правительства Александра I по отражению военной угрозы.

### **Отечественная война 1812 года**

Начало войны. Силы сторон и расположение русских армий. Портреты-характеристики М.Б. Барклай де Толли и П.И. Багратиона. Арьергардные бои. Нарушение стратегических планов Наполеона. Отечественный характер войны. Соединение первой и второй русских армий под Смоленском, битва за него. Назначение М. И. Кутузова главнокомандующим, его портрет-характеристика.

Бородино и Московская эпопея. Бородинское сражение и его значение для дальнейшего хода войны. Занятие Москвы Наполеоном. Великий Московский пожар. Виды партизанского движения. Тарутинский маневр Кутузова. Попытки Наполеона вступить в переговоры с Александром I и Кутузовым. Мероприятия по укреплению русской армии. Французы оставляют Москву.

Изгнание французов из России. Бой за Малоярославец. Контрнаступление русской армии. Наполеоновские войска на смоленской дороге, «параллельный марш» русской и французской армий. Березина. Итоги Отечественной войны 1812 года и ее значение.

Источники и литература об истории Отечественной войны 1812 года.

### **Внутренняя и внешняя политика Александра I в 1813-1825 гг.**

Попытка возвращения к реформам. Образование военных поселений как метод облегчения бремени бюджета и борьбы с крепостным правом. Превращение их в символ крепостничества. Портрет-характеристика А.А. Аракчеева. Попытки Александра I решить аграрный вопрос.

Польская конституция и Уставная грамота Российской империи. 2 пути возможного проведения реформ. Отход императора от активной политической деятельности и наступление периода «аракчеевщины». Церковь и государство в первой четверти XIX века.

Россия на международной арене в 1813-1825 гг. Зарубежные походы русской армии. Капитуляция Парижа. Венский конгресс и разногласия между странами-победительницами. Образование Священного союза, его конгрессы. Россия и борьба Греции за независимость. Международное положение России в начале 20-х гг.

Итоги правления императора Александра I. Общественное движение и царствование Александра I. Декабристы

Начало образования общественно-политических лагерей в России. Становление правильного общественного движения. Консервативная мысль: Н.М. Карамзин и его оппоненты. Свободолюбие как основа для развития либерального и революционного движений.

Начальный этап движения декабристов. Причины возникновения дворянской революционности. Союз спасения и Союз благоденствия. Портреты-характеристики П.И. Пестеля и Н.М. Муравьева. Причины раскола движения декабристов к 1820 году.

Завершающий этап движения декабристов. Образование и деятельность Северного и Южного обществ, их программа и тактика. Подготовка восстания и планы его

проведения 14 декабря 1825 года в Петербурге. Восстание Черниговского полка на Украине. Следствие и суд по делу декабристов. Значение их выступления. Декабристы в Сибири.

Исследования по истории движения декабристов.

## **Внутренняя политика Николая I**

Реформирование административного управления. Николай I как государственный деятель. Роль канцелярии царя, ее III Отделение. А.Х. Бенкендорф: портрет-характеристика. II Отделение. Кодификация законов.

Мероприятия по крестьянскому вопросу. Секретные комитеты. Указ об обязанных крестьянах. Реформа государственных крестьян. Портрет-характеристика П.Д. Киселева.

Меры по укреплению положения дворянства и городских сословий. Политика в области финансов, торговли и промышленности. Денежная реформа Е.Ф. Канкрин.

## **Общественное движение и идейные течения в России 20-50-х годах XIX века**

Народные движения в России 20-х гг. XIX века. Восстания в военных поселениях. Холерные бунты. Волнения крестьян и работных людей.

Официальная идеология: «Православие, самодержавие, народность» и ее обоснование. С.С. Уваров, М.П. Погодин, С.П. Шевырев. Журнал «Москвитянин». Петербургские литераторы. Влияние официальной идеологии на общественную мысль России в 20-50-х гг. XIX века.

Литературно-просветительское движение 20-30-х гг. XIX века. «Любомудры»: Д.В. Веневитинов, И.В. Киреевский; А.С. Пушкин; П.А. Вяземский; Н.А. Полевой; Н.И. Надеждин; «Московский телеграф» и «Телескоп». «Философические письма» П.Я. Чаадаева». Кружок Н.В. Станкевича. «Русское гегельянство».

Споры западников и славянофилов. Западничество, его основные идеи. Т.Н. Грановский. «Государственная школа» в русской историографии. К.Д. Кавелин, С.М. Соловьев. Славянофильство: социальные, религиозные, историософские аспекты. А.С. Хомяков, И. В. Киреевский, К.С. Аксаков, Ю.Ф. Самарин, влияние «людей 40-х гг.» на развитие русской общественной мысли на Н.В. Гоголя.

Радикальное направление русского общественного движения в 20-50-х гг. XIX века. Радикальные кружки второй половины 20-х – начала 30-х гг. XIX века. Н.П. Сунгурова, братьев Критских, А.И. Герцена. А.И. Полежаев. Деятельность кружка М.В. Буташевича – Петрашевского. «Радикальные западники» – В.Г. Белинский, А.И. Герцен. Отъезд за границу Герцена. Генезис теории «общинного социализма». Революционная деятельность Герцена за границей. Начало общественной деятельности Н.Г. Чернышевского.

## **Внешняя политика России во второй четверти XIX века**

Основные направления внешней политики России. Восточный вопрос и Россия. Русско-персидская война 1826-1828 гг. Причины и ход русско-турецкой войны 1828-1829 гг. Значение Андрианопольского мира. Позиция России во время турецко-египетских столкновений. Ункяр-Искелесский мирный договор. Лондонские конвенции о режиме Черноморских проливов.

Россия и народы Балканского полуострова в 30-40-е гг. Россия и Сербия. Восстания 1830-1831 гг. в Польше. Военные действия России на Кавказе. Позиция России во время революционных потрясений в странах Западной Европы.



Крымская война. Причины войны. Состояние русской армии и флота. Начало военных действий против Турции. Вступление Англии, Франции и Сардинии в войну против России. Враждебная позиция Австрии. Ход военных действий в Крыму. Героическая оборона Севастополя. Операция на Кавказе. Попытки высадки десантов союзниками. Причины поражения России. Парижский мир и его условия.

### **Россия предреформенная (1801-1856 годы)**

Население России и ее геополитическое положение в первой половине XIX века.

Расширение территории государства. Геополитическое положение. Россия и страны Запада. Россия и Восток.

Демографические изменения, миграции населения, его размещение.

Этнический состав, национальные отношения. Социальная структура и ее эволюция, формирование новых социальных слоев.

Дореформенные села и города, их социо-культурный и бытовой облик. Развитие связей между районами. Почтовая система.

### **Культура России в первой половине XIX века**

Образование и наука. Средняя и высшая школы в России в первой четверти XIX века. Правительство Александра I и просвещение. Изменения положения системы просвещения в царствование Николая I. Историческая наука как основа подъема самосознания нации. Развитие гуманитарных и естественных наук в первой половине XIX века. Техническое образование. Научные центры.

Основные тенденции развития литературы и театра в России. Книгоиздательство и журналистика. Система художественных стилей как показатель успешного развития российской культуры: классицизм, сентиментализм, романтизм, реализм. Литературные салоны и журнальные баталии 1840-х гг. Портрет-характеристика М.С. Щепкина. Музыкальная культура.

Живопись, скульптура и архитектура первой половины XIX в. Академизм в живописи и изживание его художниками России от О.А. Кипренского до П.А. Федотова. Жанры и идеи живописи. Скульптура. Зодчие и их творения начала века. 1803-1850 гг. как время зарождения эклектизма (историзма) в архитектуре. О понятии «золотой век» русской культуры.

## **Блок №6 Российская империя в условиях реформ и контрреформ второй половины XIX века**

### **Великие реформы и их последствия (1856-1894 годы)**

Отмена крепостного права. Александр II как государственный деятель. предпосылки отмены крепостного права. подготовка реформы. Портреты-характеристики великого князя Константина Николаевича и Н.А. Милютин. Проекты реформы, их подготовка в редакционных комиссиях и Государственном совете.

«Манифест» и «Положение» 19 февраля 1861 года. Изменения правового положения крестьян, введение крестьянского самоуправления, сельских и волостных сходов, волостных судов.

Решение земельного вопроса по реформе 1861 года, нормы наделов. Временно обязанные отношения, уставные грамоты. Выкупная операция.

Освобождение удельных крестьян в 1858 г. и «Положение» 1863 года об их поземельном устройстве. «Положение» 1866 года о поземельном устройстве

государственных крестьян. Введение мировых посредников, губернских по крестьянским делам присутствии.

Крестьянские волнения 1861-1863 гг.

Значение отмены крепостного права. Историография основных проблем отмены крепостного права.

### **Реформы 60-70-х годов**

Земская реформа и ее значение. Городовое положение 1870 года. Формирование органов местного самоуправления, их состав и деятельность.

Судебная реформа. Принципы формирования судов, прокуратуры, адвокатуры и основы их деятельности.

Военные реформы. Портрет-характеристика военного министра Д.А. Милютин. Введение всеобщей воинской повинности вместо рекрутчины. Реорганизация военного управления.

Реформы в области народного образования и печати. Университетский устав 1863 года. Высшее женское образование. Финансовые реформы. Отмена откупов, введение акцизной системы, учреждение Государственного банка, законы о государственном бюджете, о налоговой системе, частных банках.

Значение реформ 1860-1870-х гг.

### **Сельское хозяйство России во второй половине XIX века (1861-1900 годы)**

Новые условия развития крестьянских и помещичьих хозяйств после 1861 года как основа двух путей аграрного капитализма. Земельный вопрос. Формы землевладения (надельная, частная и казенная) и их эволюция, по данным земельных переписей 1877 и 1905 гг. Распределение надельной и частной земли. Действительный сельскохозяйственный фонд в начале XX века. Продажа и аренда земли, ее особенности в России. Начало кооперативного движения в деревне, виды кооперации. Агрικультура.

Организация крестьянского хозяйства. Двор, семья, сельское общество. Социальное расслоение крестьянства. Бедные и зажиточные хозяйства. «Раскрестьянивание». Крестьянская община в 1860-1900 гг. Крестьянские хозяйства в центре и на окраинах (Нижнее Поволжье, Предкавказье, Новороссия, Сибирь).

Помещичьи хозяйства. Постепенный переход к частному хозяйству. Изменение соотношения капиталистической и отработочной систем. Причины сокращения дворянского землевладения и помещичьих хозяйств. Крупные помещичьи сельскохозяйственные экономии, их организация. Формирование рынка наемного труда в деревне. Агрικультура помещичьего хозяйства.

Развитие сельскохозяйственного производства в 1861-1904 гг. Соотношение крестьянского и помещичьего хозяйства в производстве продукции. Рост зернового производства. Влияние падения мировых цен на хлеб. Повышение товарности производства. Структура посевной площади и рост урожаев на частных и надельных землях. Интенсивное и экстенсивное хозяйство, их преимущества и недостатки. Роль окраин. Развитие животноводства, крестьянские промыслы. Районная специализация. Соотношение различных хозяйственных укладов в деревне. Рост применения сельскохозяйственных машин.

Экономическое положение крестьянства. Анализ бюджетов крестьян. Материальная база хозяйств, питание, одежда. Историография проблем развития аграрного строя России.

### **Промышленность России в 1861 году – конце XIX века**

Особенности развития промышленности России в пореформенный период. Размещение промышленности. Соотношение мелкой (кустарной) и крупной промышленности. Развитие важнейших отраслей тяжелой и легкой промышленности, изменение их соотношения. Появление новых отраслей. Завершение промышленного переворота. Железнодорожное строительство – важный фактор развития промышленности. Создание транспортной системы. Паровой морской и речной транспорт.

Промышленный подъем 90-х гг. XIX века. Курс на индустриализацию страны. Роль отечественного и иностранного капитала и государства в развитии промышленности.

Финансовая и кредитная системы. Создание банковской системы. Роль Государственного банка. Дворянский и Крестьянский банки. Формирование государственного бюджета. Развитие кредитной системы. Денежная реформа 1897 года.

Развитие внутренней и внешней торговли. Общероссийский и местные рынки. Хлебная торговля. Биржи в России, их особенности. Структура экспорта и импорта. Главные торговые партнеры России.

### **Общественное движение в России 60-70-х годов XIX века**

Либеральный лагерь. Либеральная бюрократия. Либералы в столице и в провинции. А.М. Унковский. Либеральная профессура. Б.Н. Чичерин. Земский либерализм. Нелегальные съезды. «Адреса», «записки» царю. Либерально-оппозиционная деятельность славянофилов. В.А. Черкасский, А.И. Кошелев, Ю.Ф. Самарин, И.С. Аксаков.

Консерватизм. Почвенничество. Н.Н. Страхов. А.А. Григорьев. Общественно-политические взгляды Ф.М. Достоевского. «Гражданин» В.П. Мещерского. «Московские ведомости» М.Н. Каткова.

Революционеры 60-х гг. Разночинство как политическое явление. Деятельность А.И. Герцена за рубежом. «Колокол». Н.Г. Чернышевский, Н.А. Добролюбов и «Современник». Молодые радикалы – П.Г. Заичневский, Н.Н. Утин. Нигилизм. Д.И. Писарев. «Земля и воля» 60-х гг. Польское восстание 1863-1864 гг. и русское общество. Кружок Н.И. Ишутина и выстрел Д. Каракозова. С.Г. Нечаев и «Народная расправа».

Народничество. Большое общество пропаганды. Основные идейные течения в народничестве. М.А. Бакунин. П.Л. Лавров, П.Н. Ткачев. «Хождение в народ». Вторая «Земля и воля». Программа и деятельность землевольцев. Образование «Народной воли» и «Черного передела». Различия их программ и тактики. А.Д. Михайлов, А.И. Желябов, С.Л. Перовская, В.Н. Фигнер. Рабочее движение 70-х гг. Рабочие союзы. В.И. Обнорский и С.Н. Халтурин.

### **Внешняя политика России в 1856-1881 гг.**

А.М. Горчаков как выдающийся дипломат и государственный деятель, министр иностранных дел и канцлер России. Расстановка сил в Европе после 1856 года. Внешняя политическая программа Горчакова «Россия сосредотачивается». Отношения с Францией до и после польского восстания 1863 года. Позиция России в период франко-прусской войны. Отмена статей парижского мирного договора о «нейтрализации» Черного моря. Союз трех императоров.

Восточный кризис 1875-1876 гг. Поддержка Россией освободительного движения славянских народов. Русско-турецкая война 1877-1878 гг. Ход военных действий на Балканах и на Кавказе. Сан-Стефанский договор и Берлинский конгресс.

Дальний Восток в политике России. Иркутский генерал-губернатор граф Н.Н. Муравьев-Амурский, его портрет-характеристика. Айгунский трактат и Пекинский

договор. Продажа Россией своих североамериканских владений США. Установление границ России с Китаем, Японией и США.

Присоединение Средней Азии. Положение среднеазиатских ханств в середине XIX в. Войны между Бухарским эмиратом, Кокандским и Хивинским ханствами. Отношения их с Россией. Постройка города Верного в 1854 году. Борьба с Кокандским ханством. Поход 1854 года. Взятие русскими Ташкента. Создание Туркестанского генерал-губернаторства. Обострение отношений с Англией. Туркменский поход русской армии под командованием генерала М.Д. Скобелева. Присоединение части Средней Азии к России. Установление вассальной зависимости Бухарского эмирата и Хивинского ханства от России.

### **Внутренняя и внешняя политика Александра III (1881-1894 гг.)**

Александр II и его окружение. Манифест о незыблемости самодержавия. Персональные изменения в центральном государственном аппарате. Борьба с революционным движением. «Священная дружина». Положение о мерах к хранению государственной безопасности и общественного спокойствия от 14 августа 1881 года. Завершение реформы МВД и превращение его в центральное ведомство исполнительного аппарата. Д.А. Толстой. Цензура. Е.М. Феоктистов. Просвещение. И.Д. Делянов.

Крестьянский вопрос. Законы о переводе крестьян на обязательный выкуп, о регулировании крестьянских семейных разделов и об укреплении общины. Меры правительства в поддержку помещичьего хозяйства. Введение института земских начальников. Ограничение института мировых судей. Ревизия земской и городской реформ. Национальная политика. Протекционизм Н.Х. Бунге и И.А. Вышнеградский. Политика правительства по рабочему вопросу. Фабричное законодательство.

Внешняя политика. Н.К. Гирс. Европейское направление. Восстановление Союза трех императоров. Тройственный союз. Политика России на Балканах в 80-е гг. XIX века. Болгарский кризис 1885-1886 гг. Ухудшение отношений России с Германией и Австро-Венгрией. Образование русско-французского союза. Международное положение России в середине 90-х гг. XIX века.

### **Развитие культуры во второй половине XIX века**

Просвещение. Развитие начального образования. Школы министерства народного образования, церковно-приходские, земские. К.Д. Ушинский и его педагогическая школа. Среднее и высшее образование. Открытие новых университетов и технических вузов. Развитие женского образования. Высшие женские курсы. Печать. Библиотеки. Музеи. Явления русской разночинной интеллигенции.

Наука и техника. Успехи в области естественных, технических и гуманитарных наук (И.М. Сеченов, П.Л. Чебышев, А.М. Бутлеров, Д.И. Менделеев, С.В. Ковалевская, А.С. Попов и др.). Русские географы и путешественники. Развитие исторических исследований.

Художественная культура. Художественная литература. Мировое значение произведений И.С. Тургенева, Л.Н. Толстого, Ф.М. Достоевского. Развитие русского театра. А.Н. Островский. Успехи музыкального образования. Расцвет музыкальной культуры. Русская опера. «Могучая кучка». П.И. Чайковский. Живопись и скульптура. «Передвижники» и их значение в развитии реалистического искусства. П.М. Третьяков и его картинная галерея. Культура народов России.

### **Блок №7 Россия в начале XX века: новые векторы в политическом и социально-экономическом развитии**

## **Российская империя на рубеже XIX-XX веков: государственное устройство, экономическое развитие, внутренняя и внешняя политика**

Особенности развития капитализма в России. Промышленный подъем 90-х гг. XIX века, железнодорожное строительство. Приток иностранного капитала в Россию. Концентрация производства. Капиталистические монополии. Усиление кризисных явлений в стране. Попытка правящих классов найти выход из кризиса с помощью реформ.

Либеральная оппозиция царизму. Земское движение. Революционный лагерь накануне революции (создание и деятельность партии социалистов-революционеров; завершение процесса создания РСДРП: большевизм и меньшевизм).

Обострение борьбы за сферы влияния и передел мира в начале XX века. Сфера политических интересов России. Русско-японская война: причины, ход военных действий, последствия поражения.

### **Революция 1905 -1907 гг. в России**

Причины и характер революции 1905-1907 гг. в России. Ее основные этапы. Отношение к революции различных классов и социальных слоев. Подъем революции. Завоевание политических свобод. Манифест 17 октября 1905 года. Формирование многопартийной системы в России. Декабрьское вооруженное восстание в Москве и его разгром.

Российский парламент: особенности зарождения, становление, структура. Место Государственных дум в политической системе российского общества. Политическая борьба в Государственной думе и ее влияние на общество. Противостояние исполнительной и законодательной власти в условиях думской монархии. Причины неудач первых Дум. Роспуск I и II Государственной думы, причины.

Государственный переворот 3 июня 1907 года. Состояние российского общества. Усиление консервативных тенденций и политическая реакция в стране после поражения первой русской революции. Третьеиюньская политическая система. Состав, деятельность, особенности III Государственной думы. Эволюция политических партий в условиях третьеиюньской системы.

Столыпинская программа модернизации России. Аграрная реформа: цели, ход, осуществление, результаты и последствия.

### **Россия в Первой мировой войне: 1914-1917 годы**

Внешняя политика царизма накануне первой мировой войны. Россия в борьбе за передел мира. Причины и характер первой мировой войны, основные группировки воюющих держав. Важнейшие этапы войны и театры военных действий.

Участие России в первой мировой войне. Военный потенциал страны. Военные неудачи России и позиция Антанты. Роль Восточного фронта в первой мировой войне. Экономика России в годы первой мировой войны.

Война и русское общество: отношение к войне различных партий и классов.

Общественно-политический кризис в условиях войны. Переход в оппозицию правительству большинства IV Государственной думы. Создание «Прогрессивного блока» и его программа. Назревание революционного кризиса.

### **Русская культура в начале XX века**

Духовная атмосфера в российском обществе на рубеже XIX-XX вв. Характерные черты и хронологические рамки «серебряного века» в истории культуры.

Состояние народного образования и просвещения. Уровень грамотности. Начальная, средняя и высшая школа. Женское образование. Народные университеты. Периодика и книгоиздательское дело. Возникновение рабочей печати. Библиотеки и музеи. Роль государства и общественности в развитии системы образования и просвещения.

Научные достижения. К.Э. Циолковский. В.И. Вернадский. Русская религиозная философия, ее основные идеи и влияние на художественную культуру. В.С. Соловьев, П.А. Флоренский, Н.А. Федоров.

Основные направления в художественной культуре: реализм, символизм, русский авангард. Литературно-художественные объединения. Влияние Художественного театра на развитие театрального искусства. Оперное искусство. «Мир искусства»: состав, идейно-эстетическая программа, основные представители.

Идейные поиски интеллигенции. Распространение марксизма. «Вехи». Богоискательство.

## **Блок №8 Россия в период «великих потрясений» (1917 – 1922 гг.)**

### **Революция 1917 года в России**

Проблема предпосылок революции. Особенности модернизации в России. Роль Первой мировой войны в углублении кризиса. Проблема альтернатив в революции 1917 года.

Расстановка политических и социальных сил накануне и в ходе революции. Временное правительство, его состав, внутренняя и внешняя политика. Советы рабочих, солдатских и крестьянских депутатов, их состав. Двоевластие. Организация власти в центре и на местах. Власть и народ в 1917 году. Июльские события в Петрограде. Корниловский мятеж. Победа Октябрьского вооруженного восстания в Петрограде. II Всероссийский съезд советов: его состав и решения. Разрушение старых государственных структур и создание новых. Установление советской власти на местах. Разгон Учредительного собрания. III Всероссийский съезд советов, его решения. Конституции 1918 года, ее основные положения.

Экономическая политика советской власти. «Красногвардейская атака на капитал». Декрет о земле и его реализация. Продовольственный кризис и меры по выходу из него.

Программные положения большевиков и других политических партий по национальному вопросу.

Внешнеполитическая доктрина советского правительства. Выход России из Первой мировой войны.

### **Гражданская война в России: 1918-1922 годы**

Соотношение революции и Гражданской войны, гражданской войны и интервенции.

Причины Гражданской войны, ее хронологические рамки, этапы. Соотношение сил на различных этапах гражданской войны. Интервенция в России: ее этапы, цели, формы, география, масштабы и результаты. Белое движение: социальный состав, идеология, программы, лидеры. Формирование белогвардейских правительств и их политика. Создание Красной армии. Внутренняя политика советского правительства в годы Гражданской войны. Политика военного коммунизма: ее цели, методы и результаты.

Общественные классы и основные политические партии в Гражданской войне. ВЧК и красный террор. Восстания в советском тылу, их причины, характер, масштабы. «Зеленые», их место, роль, социальный облик, программы и лидеры.

Поражение войск Колчака, Деникина, Юденича. Советско-польская война: ее причины, ход и результаты. Разгром Врангеля. Внутренние и внешние факторы победы большевиков. Экономические, социальные, демографические, идеологические последствия Гражданской войны.

### **Классы и партии в России после 1917 года. Утверждение однопартийности**

Формирование советской политической системы и борьба партий (октябрь 1917 г. - лето 1918 г.). Коалиция большевиков и левых эсеров и причины ее распада. Политические партии и движения в условиях Гражданской войны (1918-1920 гг.). Организационное состояние, позиции и социальная база социалистических партий.

Рабочий класс и крестьянство в условиях новой экономической политики: социально-экономическое положение, уровень жизни, общественно-политические настроения. Средние слои и их роль общественно-политической жизни. Политика по отношению к интеллигенции. Положение в правящей партии в 20-е гг.: дискуссия о профсоюзах, запрет фракций, дискуссия о путях построения социализма и проблема лидерства, борьба против «левого» и «правого» уклонов.

Партийная масса и большевистская гвардия. Формирование номенклатуры. Установление сталинской диктатуры, ее социальная и политическая база. Деятельность политической оппозиции, ее социальная база, основные течения, программные установки.

Общественно-политические настроения в условиях форсированного строительства социализма. Рабочий класс: изменения в составе, культурно-образовательный уровень, общественные настроения. Ликвидация кулачества и нэпмановской буржуазии. Отношение крестьянства к коллективизации сельского хозяйства. Изменения в политике по отношению к интеллигенции.

Особенности нового этапа внутрипартийной борьбы. Усиление политических репрессий. Чистки в партийных и советских органах. Судебные процессы над «буржуазными» специалистами (Промпартия, Крестьянская трудовая партия, союзное бюро меньшевиков и др.).

Политический террор середины 30-х гг., его цели, масштабы, последствия.

### **Блок №9 Политическое и социально-экономическое развитие советского государства в 20-е – первой половине 40-х гг.: первые шаги на пути к социализму**

#### **Новая экономическая политика: 1921-1928 годы**

Интерпретации новой экономической политики в современной историографии: «оптимистическое» и «пессимистическое» направления.

Кризис военно-коммунистической системы и переход к НЭПу. Цели и задачи новой экономической политики. Соотношение экономических и административных методов руководства экономикой.

Развитие сельского хозяйства в условиях НЭПа. Налоговая политика в деревне. Крестьянство в 20-е гг.: социальное расслоение, роль кооперации, община.

НЭП в промышленности и торговле. Перестройка управления. Денежная реформа 1922-24 гг. Введение хозрасчета в промышленности. Частный сектор в промышленности и торговле: масштабы, формы взаимодействия с государством, социальные аспекты. Концессионная политика.

Кризисы НЭПа: их причины, пути преодоления, последствия. Экономические дискуссии 1923-24 гг. Внутрипартийная борьба и выбор пути хозяйственного и социально-политического развития страны. Хлебозаготовительный кризис 1927/28 гг. и его последствия.

Итоги восстановления экономики и причины свертывания НЭПа. Социально-экономическое положение страны накануне “великого перелома”. Значение исторического опыта НЭПа.

### **Социально-экономическое и политическое развитие СССР в 30-е годы**

Проблема индустриализации в экономических и политических дискуссиях 20-х годов. Источники индустриализации, ее темпы, приоритетные направления, основные этапы.

Курс на индустриализацию: проекты и реальность. Первый пятилетний план развития народного хозяйства (1928-1932 гг.): история разработки, задачи, темпы и методы. Отправной и оптимальный проекты. Форсированная индустриализация («большой скачок»). Возникновение диспропорции в народном хозяйстве. Социалистическое соревнование, его масштабы, цели, методы и результаты.

Индустриализация в годы второй пятилетки (1933-1937 гг.): изменения планов и методов. Сталинский «неонэп».

Стахановское движение. Особенности промышленного развития в годы третьей пятилетки (1938-1941 гг.).

Экономические и социокультурные итоги первых пятилеток. Промышленный потенциал страны накануне Великой Отечественной войны. Уровень развития сельского хозяйства. Изменения в социальном составе общества. Урбанизация страны. Цена «большого скачка».

### **Российская деревня в 20-30-е годы XX века**

Экономическое и социальные процессы в деревне в условиях нэпа. Дискуссии 20-х гг. по проблемам аграрного развития СССР: Н.И. Бухарин, А.В. Чаянов, Н.Д. Кондратьев о «социалистической модернизации» сельского хозяйства. XV съезд партии о работе в деревне. Кризис хлебозаготовок 1927-28 гг. и поиск пути выхода из него, начало применения чрезвычайных мер.

Курс на «революцию сверху» в деревне. 1929 год – год «великого перелома».

Политика сплошной коллективизации и раскулачивания: ее экономические и социально-политические предпосылки, основные этапы, методы и результаты. Темпы коллективизации и меры помощи государства колхозному строительству.

Раскулачивание как составная часть коллективизации. Методы ликвидации кулачества как класса, масштабы и последствия. Осуждение «перегибов» в колхозном строительстве весной 1930 г. Голод 1932-1933 гг., его причины и последствия.

Складывание административно-командной системы руководства сельским хозяйством. Деятельность политотделов МТС (1933-34 гг.). Неонэп в деревне. Примерный устав сельскохозяйственной артели 1935 года. Изменения в численности и составе крестьянства в период коллективизации.

Цена коллективизации. Состояние сельского хозяйства в середине 30-х годов.

### **Установление советской системы государственного управления**

Начальный этап национально-государственного строительства и взаимоотношения советских республик до образования СССР. Образование СССР: поиск форм союза, создание общесоюзных органов власти, Конституция СССР 1924 года. «Уклоны» в национальном вопросе и борьба с ними. Национально-государственное строительство в 1925-1940 гг.

Основные элементы советской политической системы в 20-е гг. (коммунистическая партия, советы, массовые общественные организации).



Советская система государственного управления по Конституции СССР 1924 года. Съезд Советов СССР как высший орган государственной власти. Функции и полномочия ЦИК и СНК СССР. Общесоюзные, объединенные и республиканские народные комиссариаты. Органы контроля. Изменения в административно-территориальном делении СССР в 20-е гг.

«Огосударствление» общественных организаций (профсоюзы, кооперация). Роль карательных органов. Политические репрессии: формы, направления и масштабы.

Политическая система в 30-е гг. Разработка и принятие Конституции СССР 1936 года. Органы государственного управления СССР по Конституции 1936 года: Верховный совет СССР, Президиум Верховного Совета, СНК СССР. Изменения в избирательной системе. Закрепление руководящей роли коммунистической партии. Совместные партийно-государственные органы.

Численность и состав КПСС. Ее организационное строение, руководящие органы, принципы внутривнутрипартийной жизни, кадровая политика. Функции низовых партийных организаций на производстве, в учреждениях науки и культуры. Номенклатура как политическая элита советского общества. Экономические основы ее власти.

### **Советская культура в 1920-1930-е годы: особенности и противоречия развития**

Понятия «культурная революция», «пролетарская культура», «социалистическая культура», «советская культура», «культура советского общества» в работах большевистских лидеров, партийных документах, советской и современной историографии. Основные этапы формирования и эволюции советской культуры. Проблема преемственности и разрыва в развитии отечественной культуры XX века. Социокультурные аспекты модернизации в СССР.

Партийно-государственная политика в области культуры и культурная жизнь советского общества в годы гражданской войны, в условиях НЭПа, в 30-е годы. Создание советской системы управления культурой. Пролеткульт: теоретическая база, практическая деятельность, взаимоотношения с партийными и государственными органами.

Идеологизация и демократизация культуры. Утверждение официальной идеологии: ее основные положения. Создание советской системы общего и специального образования. Ликвидация неграмотности: основные этапы, проблемы и результаты. Воспитание человека социалистического общества.

Становление советской науки. Складывание сети научных учреждений. Перестройка общественных наук на основе новой идеологии.

Литературно-художественная жизнь в 20-е годы и политика партии в области литературы и искусства. Создание творческих союзов. Утверждение социалистического реализма как ведущего метода советской литературы и искусства.

### **Мир и СССР в предвоенные годы**

Влияние мирового экономического кризиса 1929-1933 гг. на обострение обстановки в мире. Крах Версальско-Вашингтонской системы. Германский фашизм и угроза войны. Попытки создания системы коллективной безопасности и причины неудач. СССР и Лига наций. Позиция СССР в отношении Мюнхенского договора и политика миротворения.

Переговоры Англии, Франции и СССР летом 1939 г. Советско-германский договор 23 августа 1939 года о ненападении и секретные протоколы. Вооруженный конфликт на Халхин-Голе и оз. Хасан.

Причины и начало Второй Мировой войны. Договор СССР и Германии о дружбе и границах.

Внешняя политика СССР в условиях начавшейся мировой войны. Присоединение к СССР Западной Белоруссии, Западной Украины, Литвы, Латвии, Эстонии, Бессарабии и Северной Буковины. Советско-финляндская война: причины, политические и военные итоги для СССР.

Экономический и военный потенциал СССР к концу 30-х гг. Советская оборонительная военная доктрина. Меры по подготовке СССР к отражению фашистской агрессии, их незавершенность.

### **Великая Отечественная война: 1941-1945 гг.**

Периодизация истории Великой Отечественной войны. Военно-экономический потенциал и соотношение сил СССР и Германии и ее союзников накануне и в начале войны.

Стратегические планы Германии и нападение на СССР. Отступление и оборонительные сражения Красной Армии. Причины неудач Красной Армии в 1941-1942 гг.

Срыв плана молниеносной войны. Московская битва и весенняя кампания 1942 года, их значение. Эвакуация и перестройка страны на военный лад. Всенародный характер войны. Партизанское и подпольное движение в годы войны.

Советский тыл и его роль в победе над врагом. Создание чрезвычайных органов управления. Идеологическая работа на фронте и в тылу.

Режим личной власти Сталина в годы войны. Органы государственной безопасности и политические репрессии во время войны. Национальный вопрос в годы Великой Отечественной войны. Рост национального самосознания. Нормализация государственно-церковных отношений.

Сталинградская битва, ее военно-политическое и международное значение. Переход стратегической инициативы к Красной армии. Завершение коренного перелома в ходе войны. Битва за Кавказ в 1942-1943 гг. Курская битва.

Борьба за линией фронта: оккупационный режим, движение сопротивления, коллаборационизм. Попытки создания антибольшевистского фронта, концепция третьей силы.

Создание антигитлеровской коалиции: взаимодействия и разногласия союзников. Проблема открытия второго фронта.

Завершающий период войны: освобождение территории СССР и освободительный поход в Европу. Капитуляция фашистской Германии. Международное значение победы Советского Союза в Великой Отечественной войне.

Участие СССР в войне с Японией. Капитуляция Японии. Окончание Второй мировой войны.

Цена победы СССР в войне. Экономические, политические, социальные, демографические и идеологические последствия Великой Отечественной войны.

### **Блок №10 Советский Союз в первые послевоенные десятилетия: от апогея сталинизма до начала «застоя»**

#### **СССР в 1945-1953 гг.: политическое и экономическое развитие**

СССР в условиях новой расстановки сил на международной арене. Внешнеполитическая доктрина советского руководства. Отношения СССР с США и Англией: от сотрудничества к конфронтации. Урегулирование отношений с бывшими союзниками Германии (Парижские мирные договоры). Позиция СССР по германской проблеме.

Возникновение стран народной демократии и взаимоотношения СССР с ними. Создание Коминформа. Конфликт с Югославией: его причины и последствия. СССР и война в Корее (1950-1953 гг.).

Экономика и общество после войны и задачи внутренней политики советского руководства. Восстановление народного хозяйства в годы IV пятилетки. Голод 1946-47 гг. Чрезвычайные меры по укреплению колхозно-совхозного производства. Отмена карточной системы распределения и денежная реформа 1947 года. Уровень жизни населения.

Сталинский режим в послевоенные годы: проекты партийной программы и конституции, апогей культа личности Сталина, борьба в его ближайшем окружении. Усиление административно-командных методов руководства страной. Репрессии: их направленность и масштабы.

Национальные аспекты государственной идеологии: советский патриотизм и пролетарский интернационализм, концепция новой исторической общности. Национальные аспекты идеологических кампаний послевоенных лет: борьба с низкопоклонством и космополитизмом, с местным национализмом.

Идеологические кампании: цели, ход и последствия борьбы с «низкопоклонством» перед Западом и космополитизмом. Партийные постановления по вопросам литературы и искусства 1946-1948 гг. и дискуссии по философии, языкознанию и политэкономии и их общественно-политический резонанс.

### **Хрущевское десятилетие 1953-1964 годы**

Расстановка сил и борьба за лидерство в партийно-государственном руководстве. Начало критики культа личности и реабилитации жертв политических репрессий. «Дело Берии» (Июльский пленум ЦК КПСС 1953 г.). Отставка Г.М. Маленкова, причины и последствия.

Закрытый доклад Н.С. Хрущева на XX съезде КПСС и реакция на него в СССР и в мире. Постановление ЦК КПСС «О преодолении культа личности и его последствий».

Поражение «антипартийной группы» (Июньский пленум ЦК КПСС 1957 года). Конец «коллективного руководства» и укреплений позиций Н.С. Хрущева. Идеологические новации и догмы на XX-XXII партийных съездах. Принятие новой программы КПСС.

Необходимость социально-экономических преобразований и выбор стратегии реформ. Реформы в промышленности и сельском хозяйстве и их результаты. Изменения в аграрной политике (Сентябрьский пленум ЦК КПСС 1953 года). Освоение целинных земель. Реорганизация МТС. Усиление административных методов управления сельским хозяйством. Переход от отраслевой к территориальной системе управления промышленностью и строительством. Перестройка организационной структуры партии и советов по производственному принципу. Экономическая дискуссия и подготовка новой экономической реформы.

Социальные аспекты реформ. Повышение уровня жизни населения. Начало массового жилищного строительства

Закон о пенсиях 1956 года. Школьная реформа 1958 года, ее причины, ход и результаты.

### **Культура в период «оттепели»**

Десталинизация и ее значение для культурной жизни. Начало возвращения культурного наследия русской эмиграции. Оживление культурных связей с зарубежными странами. Идейное размежевание в среде интеллигенции. Появление самиздата. Кампания против «ревизионистских шатаний» интеллигенции.

Изменения в системе руководства культурой: партийные органы, министерство культуры, творческие союзы, цензура. Стиль и методы партийно-государственного руководства. Встречи Н.С. Хрущева с интеллигенцией.

Возрастание роли науки в жизни общества. Влияние НТР на материальную базу культуры. народное образование, подготовку кадров, общественное сознание. Достижения и проблемы в развитии отечественной науки.

Реформа системы народного образования 1958 года: ее причины, осуществление и последствия для средней и высшей школы.

Литературно-художественные дискуссии. Борьба против «лакировки» и против «очернения» действительности. «Новый мир» А.Т. Твардовского и «Октябрь» В.А. Кочетова: различия в позициях, ключевые публикации. Основные тенденции художественной жизни страны.

## **Блок №11 Развитие Советского Союза в последние десятилетия XX века - начале XXI века: от перестройки до развала государства и становления суверенной России**

### **Особенности социально-экономического и политического развития СССР во второй половине 1960-х – начале 1980-х гг.**

Отставка Н.С. Хрущева и изменения в политическом курсе. Новое «коллективное руководство» (кадровые перестановки в руководстве партии и государства). Поворот в политическом курсе и его социальная база.

Стабилизация и консервация советской политической системы. Нарастание консервативных тенденций в идеологии. Концепция развитого социализма. Конституция 1977 года: разработка, обсуждение, основные положения. Диссидентское движение в СССР: его цели, этапы, течения, лидеры.

Хозяйственная реформа 1965 года в промышленности и сельском хозяйстве: подготовка, задачи, методы их решения. Корректировка аграрной политики на мартовском 1965 года пленуме ЦК КПСС. Решения сентябрьского пленума ЦК КПСС 1965 года по усилению стимулирования промышленного производства. Причины неудачи реформы, ее результаты.

Нарастание застойных явлений в экономике и попытки их преодоления. Несостоявшаяся экономическая реформа конца 70-х гг. Экономические программы 70-х – начала 80-х гг.: программа развития Нечерноземья, продовольственная программа. Социальная политика и уровень жизни населения.

### **Культура в СССР в 1970-е - 1980-е годы**

Партийно-государственная политика в области культуры в эпоху «застоя». Новые технические средства распространения информации и их значение для культурной жизни общества. Раскол культуры на официальную и неофициальную. Культурное диссидентство. Третья волна эмиграции интеллигенции. Культурное наследие в духовной жизни общества. Общественное движение за охрану памятников истории и культуры.

Введение всеобщего среднего образования молодежи. Школьная реформа 1984 года.: ее причины, содержание, результаты. Основные направления развития высшей школы.

Духовные и эстетические поиски в художественном творчестве. Деревенская проза. Проблемы взаимоотношений художественной интеллигенции и власти: Театр на Таганке, полочные фильмы, альманах «Метрополь», «бульдозерная» выставка.

Перестройка и новые тенденции в культурной политике и культурной жизни общества. Возрастание роли периодической печати. Новый этап в освоении культурного наследия. Политика «открытых» дверей в культурном обмене и ее последствия. Поворот

в политике государства по отношению к религии и церкви и его значение для культуры. Роль и положение науки в условиях перестройки. Кризис общественных наук. Новое осмысление отечественной истории.

Новые тенденции в развитии системы среднего и высшего образования.

Литература и искусство в духовной жизни общества. Возвращение запрещенных произведений.

### **Страна в условиях горбачевской «перестройки»**

Изменения в политическом руководстве СССР в середине 80-х гг. Необходимость социально-экономических преобразований. Концепция перестройки и ее стратегия. Курс на ускорение социально-экономического развития (1985-1986 гг.).

Курс на демократизацию и гласность (1987-1988 гг.). Политика гласности и ее влияние на социально-политические процессы в стране. Общественные дискуссии о путях развития и об отношении к историческому прошлому.

Внешнеполитические аспекты перестройки. «Новое политическое мышление» и изменения в концепции советской внешней политики. Активизация советско-американского диалога и проблемы разоружения. Изменения во взаимоотношениях СССР со странами Западной Европы. Вывод советских войск из Афганистана.

### **Социально-политический и экономический кризис в СССР в 1988-1991 годы**

Наращение экономического кризиса и поиск путей выхода из него: расширение самостоятельности предприятий, развитие негосударственного сектора экономики, разработка проектов перехода к рыночной экономике. Социальное расслоение в обществе. Нарастание дефицита на потребительском рынке.

Начало реформирования политической системы (1989 год - середина 1990 года). Изменения в структуре органов власти и избирательной системе. Первые съезды народных депутатов СССР: их состав, дискуссии, решения, общественно-политический резонанс. Политическая борьба в ходе выборов в местные органы власти (середина 1990 года – середина 1991 года). Активизация национальных движение и формирование новых политических элит.

Политический кризис августа 1991 года. Демонтаж политической системы СССР (сентябрь - декабрь 1991 года). Проекты преобразования советской федерации. Нарастание межэтнических конфликтов и попытки их урегулирования. «Новоогаревский процесс» и распад СССР и его последствия.

Распад мировой социалистической системы и его последствия. СССР и объединение Германии.

### **Современная Россия: 1991-2011 годы**

Россия в 1990-е гг.: десоветизация политической системы, новая Конституция РФ, основные направления и проблемы радикальных экономических реформ, «шоковая терапия», изменение социальной структуры российского общества, развитие культуры и трудности духовного возрождения

В.В. Путин. Два срока у власти: меры по укреплению вертикали государственной власти и ее централизации. Либерализация экономики. Социальные программы. Чеченская проблема и борьба с терроризмом. Активная внешняя миротворческая и паритетная политика РФ. Интеграция русского искусства в художественную жизнь мирового сообщества. Внутренняя и внешняя политика Д.А. Медведева.

## ЛИТЕРАТУРА

Учебные пособия:

Батюк, В. И. История международных отношений: учеб. для акад. бакалавриата / В. И. Батюк. – М.: Юрайт, 2017.

Венков, А.В. История и культура народов Северного Кавказа. XX - начало XXI века: учебное пособие / А. В. Венков [и др.]. - М.: Юрайт, 2019.

Всемирная история: учеб. для студентов вузов / под ред. Г.Б. Поляка, А.Н. Марковой. - 3-е изд., перераб. и доп. – М.: Юнити-Дана, 2015.

Историография истории России: учеб. пособие для акад. бакалавриата / под ред. А. А. Чернобаева; А. А. Чернобаев [и др.]. - 2-е изд., перераб. и доп. – М.: Юрайт, 2017.

История государства и права России: учеб. пособие для вузов. – М.: Юрайт, 2017.

История новейшего времени: Учебник и практикум / В. Л. Хейфец [и др.]. - М.: Издательство Юрайт, 2019.

История России: В 2 т. /А.Н. Сахаров, Л.Е. Морозова, М.А. Рахматуллин и др. - М., 2008.

История России с древнейших времен до 1861 г. / Под ред. Павленко Н.И., Кобрина В.Б., Федорова В.А. - М., 2006.

История России. XIX век: Учебник для студ. высш. учеб.заведений: В 2 ч. /Под ред. В.Г. Тюкавкина. – М., 2006.

Кузьмин, А.Г. История России с древнейших времен до 1618 г. Учебник для студентов вузов. /А.Г. Кузьмин. – В 2-х кн. – М., 2007.

Источниковедение: учеб. пособие / И.Н. Данилевский [и др.]. - М.: Издательский дом Высшей школы экономики, 2015.

Леонтьева, Г. А. Вспомогательные исторические дисциплины: учеб. пособие для вузов / Г. А. Леонтьева, П. А. Шорин, В. Б. Кобрин. - 2-е изд., испр. и доп. – М.: ВЛАДОС, 2015.

Линец С.И., Ермаков В.П. История политических партий и движений в России: учебное пособие для академического бакалавриата. 2-е изд., испр., и доп. М.: Издательство Юрайт, 2018.

Новейшая история Отечества: XX век. / Под ред. А.Ф. Киселева, Э.М. Щагина. - В 2-х тт. – М., 2006.

Новейшая история России 1914-2015: учеб. для акад. бакалавриата / под ред. М. В. Ходякова. - 8-е изд., пер. и доп. – М.: Юрайт, 2016.

Новосельцев, А.П. История России с древнейших времен до конца XVII в./ А.Н. Сахаров, В.И. Буганов, В.Д. Назаров/ Отв. ред. А.Н. Сахаров. – М., 2006.

Специальная литература:

Абсолютизм в России (XVII-XVIII вв.) - М., 1963.

Алексеев С.В. Ярослав Мудрый. Самовластец Киевской Руси / С.В. Алексеев. - М., 2006.

Альшиц, Д.Н. Начало самодержавия в России: государство Ивана Грозного. /Д.Н. Альшиц / - Л.,1988.

Анисимов, Е.В. Государственные преобразования и самодержавие Петра Великого в первой четверти XVIII в. / Е.В. Анисимов. - СПб., 1997.

Анисимов, Е.В. Россия без Петра. / Е.В. Анисимов. - Л. 1994.

Баггер, Х. Реформы Петра Великого. Обзор исследований. /Х. Беггер. - М.,1985.

Балуев, Б. П. Либеральное народничество на рубеже XIX-XX вв. /Б.П. Балуев. - М., 1995.

- Безугольный А.Ю., Бугай Н.Ф., Кринко Е.Ф. Горцы Северного Кавказа в Великой Отечественной войне 1941-1945 гг.: проблемы истории, историографии и источниковедения. – М., 2012.
- Берхин, И.Б. Экономическая политика Советского государства в первые годы советской власти. / И.Б. Берхин. – М., 1970.
- Бескровный, Л. Г. Русская армия и флот в XIX веке. /Л.Г. Бескровный. - М., 1973.
- Болдин, В. И. Крупная буржуазия России. Конец XIX в. - 1914 г. / В. И. Болдин, А. Н. Боханов. - М., 1992.
- Буганов, В. И. Крестьянские войны в России XVII— XVIII вв. / В. И. Буганов. - М., 1976.
- Буганов, В.И. Петр Великий и его время. / В. И. Буганов. - М., 1989.
- Буганов, В.И. Преображенский А.А., Тихонов Ю.А. Эволюция феодализма в России. Социально-экономические проблемы./ В. И. Буганов. - М., Л., 1980.
- Будовниц, И.У. Общественно-политическая мысль Древней Руси. / И.У. Будовниц - М., 1960.
- Великая Отечественная война 1941-1945 гг.: Военно-исторические очерки: В 4т.-М., 1995-1999.-Кн. 1-4.
- Вербицкая, О. М. Российское крестьянство: От Сталина к Хрущеву. / О.М. Вербицкая - М., 1992.
- Виноградов, С. В. Нэп: опыт создания многоукладной экономики. / С.В. Виноградов - М., 1996.
- Гарин, В. Б. Слово и дело: история советской дипломатии / В. Б. Гарин. - Ростов-на-Дону: Феникс, 2010.
- Гимпельсон, Е. Г. Формирование советской политической системы. 1917-1923 гг. / Е.Г. Гимпельсон. - М., 1995.
- Горский А.Д. Очерки экономического положения крестьян Северо-Восточной Руси XIV-XVвв. / А.Д. Горский - М., 1960.
- Горский, А. А. Русские земли в XIII-XIV веках: пути политического развития. / А.А. Горский. - М., 1996.
- Данилевский, И.Н. Древняя Русь глазами современников и политиков (IX-XII вв.): курс лекций. – М., 1998.
- Данилов, А.А. Рождение сверхдержавы СССР в первые послевоенные годы. / А.А. Данилов, А.В. Пыжиков - М., 2001.
- Демин, В.А. Государственная Дума России (1906—1917): механизм функционирования. / В.А. Демин - М., 1996.
- Дорога к Победе. Великая Отечественная глазами современных историков и генералов / сост. А.Ю. Бондаренко. – М., 2015.
- Дружинин, Н. М. Русская деревня на переломе. 1861-1880 гг. /Н.М. Дружинин - М., 1978.
- Дубровский, С. М. Столыпинская земельная реформа. /С.М. Дубровский - М., 1963.
- Жуков Д.А. Войны на руинах СССР / Д.А. Жуков. - М., 2009.
- Захарова, Л. Г. Самодержавие и отмена крепостного права в России. 1856-1861. /Л.Г. - Захарова М, 1984.
- Зимин, А.А. Опричнина Ивана Грозного. /А.А. Зимин - М., 1964.
- Зимин, А.А. Реформы Ивана Грозного. / А.А. Зимин - М., 1960.
- Зимин, А.А. Россия на рубеже XV-XVI столетий. Очерки социально-политической истории. / А.А. Зимин – М., 1984.
- Зубкова, Е. Ю. Послевоенное советское общество: политика и повседневность. 1945-1953. /Е.Ю. Зубкова - М., 2000.
- Зырянов, П. Н. Крестьянская община Европейской России. 1907-1914 гг. /П.Н. Зырянов. - М., 1992.

- Игрицкий, Ю.И. Общественная трансформация в СССР и России: взгляды, концепции. /Ю.И. Игрицкий - М., 1998.
- Известные дипломаты России. Министры Иностранных Дел XX века = Noted diplomats of Russia : Ministers of Foreign Affairs XX-th Century: [в 3 кн.] / отв. ред. А. В. Торкунов; Моск. гос. ин-т междунар. отношений (университет) МИД РФ. – М.: Московские учебники, 2007.
- Каменецкий, А.Б. Российская империя в XVIIIв.: традиции и модернизация. /А.Б. Каменецкий – М., 1999.
- Киняпина, Н. С. Внешняя политика России второй половины XIX в. /Н.С. Киняпина - М.,1974.
- Киняпина, Н. С. Внешняя политика России первой половины XIX в. / Н.С. Киняпина - М.,1963.
- Кипкеева З.Б. Северный Кавказ в Российской империи: народы, миграции, территории. – Ставрополь, 2008.
- Кирилина А. Неизвестный Киров / А. Кирилина. - М., 2002.
- Клычников, Ю. Ю. Северный Кавказ: старые проблемы в новом измерении: Известия Кавказоведческой Школы В. Б. Виноградова. Вып. 1 / Ю. Ю. Клычников; [под ред. и предисл. С. Л. Дударева]; Пятиг. гос. лингвист. ун-т. - Пятигорск: ПГЛУ, 2016.
- Корелин, А. П., Степанов С. А. С.Ю. Витте. / А. П. Корелин, С. А. Степанов - М., 1998.
- Краснобаев, Б.И. Очерки русской культуры XVIII в. / Б.И. Краснобаев - М.,1987.
- Крещение Руси в трудах русских и советских ученых - М., 1988.
- Кристенсен, С.О. История России XVII в. Обзор исследований и источников. /С.О. Кристенсен - М.,1989.
- Крушение пьедестала: Штрихи к портрету М. С. Горбачева. - М.,1995.
- Леонтович, В. В. История либерализма в России. /В.В. Леонтович - М, 1995.
- Линец С.И. Северный Кавказ накануне и в период немецко-фашистской оккупации: состояние и особенности развития (июль 1942 г. – октябрь 1943 г.). - Ростов-на-Дону, 2003.
- Лютов, Л. Н. Государственная промышленность в годы нэпа. 1921- 1923. / Л.Н. Лютов. - Саратов, 1996.
- Малютин Т.П. Авантюра маршала Антонеску: румыны в войне против СССР 1941-1944 гг.: монография / Т.П. Малютин. - Воронеж, 2019.
- Миронов, Б.Н. Социальная история России периода империи (XVIII - нач. XX вв.) / Б.Н. Миронов - Т.1 .- СПб.,1999.
- Новая экономическая политика: Уроки хозяйственных реформ / Отв. ред. Ю. Ф. Воробьев. - М., 1989.
- Ольденбург, С. С. Царствование императора Николая II. / С.С. Ольденбург - СПб, 1992.
- Омельченко, О.А. "Законная монархия" Екатерины II. / О.А. Омельченко - М.,1993.
- Панарина Е.В. Решение социальных проблем населения Дона и Северного Кавказа в годы Великой Отечественной войны 1941-1945. - Армавир, 2009.
- Пихоя, Р. Г. Советский Союз: История власти. 1945-1991 / Р.Г. Пихоя - М., 1998.
- Покоренный Кавка / Сост. А.А. Каспари. - Пятигорск, 2010.
- Политическая история современной России. 1985-1999. - В 2-х тт. - М., 2000.
- Пыхалов И.В. За что Сталин выселял народы? Сталинские депортации – преступный произвол или справедливое возмездие. – М., 2008.
- Рапов, О.М. Русская церковь в IX - первой трети XII в. Принятие христианства. / О.М. Рапов - М., 1988.
- Российская государственность в судьбах народов Кавказа - IX: материалы регион. науч.-практ. конф. (Пятигорск, 24-25 ноября 2016 г.) / Пятиг. гос. ун-т ; [редкол.: Ю. Ю. Клычников (отв. ред.) и др.]. - Пятигорск: ПГУ, 2016.



Российская государственность в судьбах народов Кавказа - XI: материалы регион. науч.-практ. конф. (г. Пятигорск, 26 апр. 2019 г.) / [редкол.: Б. В. Виноградов и др.]; Пятигорск. гос. ун-т. - Пятигорск: ПГУ, 2019.

Россия и СССР в войнах XX века: Статистическое исследование. - М., 2001.

Рыбаков, Б. А. Язычество древней Руси. / Б.А. Рыбаков - М., 1987.

Рыбаков, Б.А. Киевская Русь и русские княжества XII-XIII веков / Б.А. Рыбаков - М., 1982.

Рындзюнский, П.Г. Утверждение капитализма в России. 1850-1880гг. /П.Г. Рындзюнский - М.,1978.

Сахаров, А.Н. Дипломатия Древней Руси: IX-первая половина X в. /А.Н. Сахаров - М., 1980.

Сахаров, А. Н. Россия: Народ. Правители. Цивилизация: [монография] / А.Н. Сахаров. - М.: Директ-Медиа, 2014.

Северный Кавказ с древних времен до начала XX столетия: (ист.-этногр. очерки) / под ред. и с предисл. В. Б. Виноградова; Пятигорск. гос. лингвист. ун-т, Науч. центр истории Сев. Кавказа. - Пятигорск: ПГЛУ, 2010.

Седов, В.В. Славяне в раннем средневековье. /В.В. Седов - М., 1995.

Седов, М. Г. Героический период революционного народничества. /М.Г. Седов - М.,1966.

Соколов, В.В. Цена победы: Великая отечественная война. Неизвестное об известном / В.В. Соколов – М., 1991.

Соколов Ю.В. Выдающиеся российские полководцы глазами современников (IX-XVII вв.). - М., 2002.

Соловьев Б.И. Русское дворянство и его выдающиеся представители / Б.И. Соловьев. - Ростов н/Д., 2000.

Тархова Н.С. Красная армия и сталинская коллективизация. 1928-1933 / Н.С. Тархова. - М., 2010.

Троицкий, С.М. Русский абсолютизм и дворянство в XVIII в. Формирование бюрократии / С.М. Троицкий - М.,1974.

Черепнин, Л. В. Образование Русского централизованного государства в XIV-XV веках / Л.В. Черепнин - М., 1960.

Черменский, Е. Д. Буржуазия и царизм в первой русской революции / Е.Д. Черменский - М.,1970.

Шацилло, К. Ф. Русский либерализм накануне революции 1905-1907 гг. Организация. Программы. Тактика / К.Ф. Шацилло - М., 1985.

Шелохаев, В. В. Идеология и политическая организация российской либеральной буржуазии. 1907-1914 гг. / В.В. Шелохаев - М., 1991.

Шепелев, Л. Е. Крупная буржуазия в России. Конец XIX в. - 1914 г. / Л.Е. Шепелев - М.,1992.

Шишов А.В. Схватка за Кавказ. XVI – XXI века / А.В. Шишов. - М., 2007.

Шмидт, С.О. Становление российского самодержавия / С.О. Шмидт. - М., 1973.

Щапов, Я.Н. Государство и церковь в древней Руси. Ч.1. / Я.Н. Щапов – М., 1996.

Эйдельман Н.Я. Грань веков / Н.Я. Эйдельман - М.,1986.

Эпоха Ельцина: Очерки политической истории. - М., 2001.

### **Программа вступительного испытания в магистратуру по направлению подготовки 47.04.01 – Философия**

**Направленность (профиль):  
«Философия управления и методология принятия решений  
в сфере креативных индустрий»**

Программа вступительного экзамена в магистратуру по направлению 47.04.01 – Философия (магистерская программа: «Философия управления и методология принятия решений в сфере креативных индустрий») составлена на основе требований последнего поколения государственного образовательного стандарта к минимуму содержания и уровню подготовки магистра по направлению Философия (второго уровня высшего профессионального образования).

**Поступающий в магистратуру должен продемонстрировать:**

- понимание предмета философии, и ее роли в истории человеческой культуры, соотношения философии и других форм духовной жизни (религии, науки, искусства);
- знание основных этапов развития мировой философской мысли, школ и учений, выдающихся философов античности, европейского средневековья, нового времени, современной западной философии;
- знание фундаментальных понятий и принципов философии управления;
- знание взаимодействия духовного и телесного, биологического и социального в человеке, сущности, назначения и смысла жизни человека, его отношения к природе и обществу;
- понимание сущности познания, роли и значения абстрактного (логического) мышления в научном познании;
- знание содержания основных философско-этических учений от античности до современности;
- понимание историчности человеческого бытия, многообразия культур и цивилизаций в их взаимодействии, многовариантности исторического процесса, представление об аксиологическом измерении истории;
- общее представление о философии креативных индустрий;
- знание основных этапов исторической эволюции науки от античности до современности, структуры научных теорий, соотношения науки с другими формами постижения действительности.
- знание основных концепций формирования креативных индустрий и креативной среды города.

**Философия управления**

Философия и управление. Сущность понятия «философия управления». От науки к философии менеджмента. Функции управления. Теория идеального государства и философы-правители Платона. Идея мудрого управления в современной теории менеджмента. Метафизика управления: этапы совершенствования управления организацией.

Корпоративная философия. Корпоративная культура. Культурный и социальный капитал организации. Социальный капитал как уникальная возможность создания прибавочной стоимости. Диалектика управления корпоративной культурой. Изменение корпоративной культуры. Культурная добавленная ценность в создании экономического капитала.

Диалектика желаемого и возможного. Компромисс как феномен. Условия компромиссных соглашений. Многомерность управленческих задач. Управленческая сетка Р. Блейка и Дж. Моутон. Оптимальность компромиссного управленческого решения.

Информационные основания современной экономики и теории менеджмента. От иерархического доминирования к сетевому распределённому управлению. Управление пространством и временем в условиях глобализации информационных сетей. О соответствии техники, технологии и организации труда. Особенности организации труда в условиях информационной экономики. Работа в команде – teamwork – как новая форма

организации трудового взаимодействия. Особенности мотивации труда в информационной экономике.

Идеи и принципы построения картины мира с позиции теорий, основанных на системном подходе. Влияние основных представлений системного подхода и теории катастроф на представления об организации социума.

Возможности социального приложения системных теорий и теории катастроф.

### **История и философия науки**

Позитивистский феноменализм как истолкование предмета науки. Эмпириокритицизм о простом описании фактов чувственного восприятия как задаче научного исследования. Эмпириокритицизм и его самооценка как философии естествознания XX века, его проблемы. Принцип Маха и его роль в научном познании. Мах о категориях науки как обозначениях комплексов ощущений.

Философия науки А. Пуанкаре и проблема конвенциональных оснований научного исследования. Учение Пуанкаре о соотношении «голого» факта и научного факта и его значение для понимания механизма формирования знания. Пуанкаре о взаимосвязи опыта, числа математической величины в научном познании. Пуанкаре об опыте, пространстве и природе геометрического знания. Пуанкаре о соотношении интуиции и логики в математике. Пуанкаре о природе научной гипотезы и ее роли в постклассическом типе научной рациональности.

Аналитическая философия науки: понятие, проблемы, подходы. Б. Рассел о специфике философии логического анализа и ее отношении к научному познанию. Установки эмпиризма и логицизма в программе анализа научного знания Б. Рассела. Рассел о наглядном определении, собственных именах, эгоцентрических словах и их роли в научном познании. Рассел о соотношении факта, веры, истины и познания. Рассел об интерпретации, минимальных словарях и их роли в научном познании. Постулаты научного вывода. Рассел о базисных суждениях и их отношении к опыту в работе «Исследование значения и истины». Реализация программы анализа научного знания в работе Рассела «Исследование значения и истины» и ее проблемы.

### **Современная социальная философия**

Предмет, метод и цели социальной философии. Природа социально-философского познания. Философия истории. История как предмет социально-философского анализа. Циклическая концепция исторического процесса. Линеарная концепция истории. Спиралевидная модель истории. Многовариантная концепция всемирной истории. Ризоматическая интерпретация исторического процесса.

Понятие общества. Методологические ориентиры социально-философской картины общества. Развитие и функционирование общества. Социальные парадигмы: индивидуализм, коллективизм. Производственно-экономическая жизнь общества. Социальная и политико-правовая сферы общественной жизни. Духовная жизнь общества. Диалектика целостности в строении, функционировании и развитии общества. Философия человека. Феномен природы человека. Проблема смысла человеческого бытия.

### **Философские аспекты управления социальными коммуникациями**

Коммуникация как предмет изучения. Коммуникационные системы в мире животных, как «языков» человеческого общения. Психолингвистические особенности коммуникационных межкультурных связей в различных социальных аспектах. Социальные коммуникации. Информатика и кибернетика – общие законы формирования и преобразования информативных связей с помощью теоретических курсов и методов. Интегративный базис кибернетики как язык междисциплинарного общения.

Дифференциация методологических подходов к изучению основ социальной коммуникации (Г.Маршалл Маклюэн, Раймонд Розентал, Сидни Финкельстанк,Орин Клап).

### **Социальная онтология культуры**

Культура и общество: общее и особенное. Модусы бытия культуры и общества. Ценностно-смысловой, нормативно-регулятивный и знаково-коммуникативный уровни культуры, их взаимодействие. Субъект общества – субъект культуры: сущностные характеристики. Понятие культурных универсалий, их социально-онтологическое содержание. Понятие культурного комплекса в единстве пространства и времени. Статика и динамика культуры. Традиции и но- 4 ваии. Инкультурация и социализация. Механизм культурной преемственности и культурного наследования: коммуникация и трансляция культуры. Интеграция и дифференциация, вычленение и генерализация, анализ и синтез, кумуляция и селекция как способы формирования социокультурного пространства. Концепция Маргарет Мид: постфигуративная, кофигуративная и префигуративная культура.

### **Список рекомендуемой учебной литературы для подготовки к вступительному испытанию:**

1. **Розин, В.М. Философия управления** [Электронный ресурс] : учеб. пособие / Л. Г. Голубкова, В. М. Розин. - 2-е изд., испр. и доп. - М. : Юрайт, 2018. - 439 с. - (Авторский учебник). - студенты магистратуры. - студенты бакалавриата. - ISBN 978-5-534-06589-3.
2. **Философия управления** [Электронный ресурс]: методологические проблемы и проекты / отв. ред. В .И. Аршинов, В. М. Розин. - Москва: Институт философии РАН, 2013. - 304 с. - ISBN 978-5- 9540-0240-9.
3. **Батурин, В. К. Философия** [Электронный ресурс] : учеб. для бакалавров / В. К. Батурин. - Москва : Юнити-Дана, 2016. - 343 с.
4. **Ивин, А. А. Социальная философия** [Электронный ресурс] : учеб. для бакалавров / А. А. Ивин. - 2-е изд., перераб. и доп. - М. : Юрайт, 2019. - 510 с.
5. **Гобозов, И. А. Социальная философия** [Электронный ресурс]: учеб. для акад. бакалавриата / И. А. Гобозов. - 3-е изд. испр. и доп. - Москва : Юрайт, 2016. - 351 с.
6. **Философия** [Электронный ресурс] : курс лекций (модульный аспект) / сост. О.В. Смирнова, С. С. Касаткина, Ю. Л. Балюшина. - Москва-Берлин : Директ-Медиа, 2016. - 266 с.
7. **Шкляр, М.Ф. Основы научных исследований** [Электронный ресурс]: учеб. пособие / М.Ф. Шкляр. - 5-е изд. - Москва: Дашков и Ко, 2014. - 244 с. - (Учебные издания для бакалавров). - ISBN 978-5-394-01800-8.
8. **Рузавин, Г.И. Методология научного познания** [Электронный ресурс] : учеб. пособие для вузов / Г. И. Рузавин. - Москва: Юнити-Дана, 2015. - 287 с. - ISBN 978-5-238-00920-9.
9. **Овчаров, А.О. Актуальные проблемы современных научных исследований: методология, экономика, статистика** [Электронный ресурс]: сб. ст. / А.О. Овчаров. - Москва: Директ-Медиа, 2013. - 143 с. - аспиранты. - студенты магистратуры. - ISBN 978-5-4458-4175-3.
10. **Малинова, О.Ю. Методика научно-исследовательской работы** [Электронный ресурс]: учеб. пособие для студентов-политологов / О. Ю. Малинова, Е. Ю. Мелешкина. - Москва: МГИМО-Университет, 2014. - 123 с. - ISBN 978-5-9228-1016-6.
11. **Новиков, А.М. Методология научного исследования** [Электронный ресурс] / А. М. Новиков, Д. А. Новиков. - Москва: Либроком, 2010. - 284 с. - ISBN 978-5-397-00849-5.
12. **Кохановский, В.П. Философия и методология науки** [Текст]: учеб. для вузов /

- В.П. Кохановский. - Ростов н/Д : Феникс, 1999. - 574. - Библиогр.: с. 561-571. - ISBN 5-222-00502-X: 49-00.
13. **Лудченко, А.А. Основы научных исследований** [Текст] : учеб. пособие / А.А. Лудченко, Я.А. Лудченко, Т.А. Примак; под ред. А. А. Лудченко. - Киев: Знание, 2000. - 114 с. - Библиогр.: с.112-113. - ISBN 966-620-026-0: 36-00.
  14. **Баранчеев, В.П. Управление инновациями** [Текст]: учеб. для бакалавров / В.П. Баранчеев, Н.П. Масленникова, В.М. Мишин. - 2-е изд., перераб. и доп. - Москва: Юрайт, 2012. - 710, [1] с.: ил. - (Бакалавр). - Библиогр. в конце кн. - ISBN 978-5-9916-1442-9: 429-00.
  15. **Проблемы и перспективы научных исследований и образовательной практики в высшей школе в XXI веке** [Текст]: материалы регион. науч.-практ. конф., посвященной 60-летию РАО и 200-летию Камвинвод / Пятигорск. гос. лингвист. ун-т; [гл. ред. Ю. С. Давыдов]. - Пятигорск: ПГЛУ, 2003. - 109 с. - Библиогр. в конце отд. ст. - ISBN 5-89966-398-7: 13-00.
  16. **Управление проектами** [Текст]: учеб. пособие для студентов / И.И. Мазур [и др.]; под общ. ред. И.И. Мазура и В.Д. Шапиро. - 10-е изд., стер. - Москва: Омега-Л, 2014. - 959 с. - (Современное бизнес-образование). - Библиогр. в конце разд. - ISBN 978-5-370-02800-7: 625-68.
  17. **Философский энциклопедический словарь** [Текст] / сост. Губский Е.Ф., Кораблёва Г.В., Лутченко В.А.. - М.: ИНФРА-М, 2005. - 574 с.
  18. **Кемеров, В.Е. Хрестоматия по социальной философии** [Текст]: учеб. пособие для вузов / В.Е. Кемеров, Т.Х. Керимов. - М.: Академический Проект, 2001. - 569 с.
  19. **Конт-Спонвиль, А. Философский словарь** [Электронный ресурс / А. Конт-Спонвиль ; пер. с фр. Е.В. Головина. - М. : Этерна, 2012. - 751 с.
  20. **Социальная философия** [Текст] : хрестоматия . Ч. 1 / сост. Г.С. Арефьева [и др.]. - М.: Высшая школа, 1994. - 254 с.
  21. **Социальная философия** [Текст] : хрестоматия. Ч. 2 / сост. Г.С. Арефьева [и др.]. - М.: Высшая школа, 1994. - 351 с.

### **Программа вступительного испытания в магистратуру по направлению подготовки 48.04.01 - Теология**

Настоящая программа составлена на основании требований к обязательному минимуму содержания и уровню подготовки бакалавра теологии, определяемых действующим ФГОС ВПО по направлению «Теология» и определяет содержание и форму вступительного экзамена по образовательной программе магистратуры «Государственно-конфессиональные отношения (с православным \ исламским компонентами)

#### **Раздел 1. ГОСУДАРСТВЕННОЕ ЗАКОНОДАТЕЛЬСТВО О РЕЛИГИИ.**

Религия и права человека: свобода совести и свобода вероисповедания. Конституционно-правовые основы свободы совести, свободы вероисповедания и деятельности религиозных организаций. Конституционные гарантии свободы совести. Государство и религиозные объединения. Государственно-церковные отношения в России и за рубежом: история и современность. Законодательство о религии зарубежных стран. Религиозные объединения в России: понятие религиозного объединения, формы религиозных объединений (религиозная группа и религиозная организация). Создание и государственная регистрация религиозных организаций. Права и условия деятельности религиозных организаций. Религиозное образование.

#### **Раздел 2. КОНФЕССИОНАЛЬНОЕ ВЕРОУЧЕНИЕ:**

Конфессиональное вероучение как отражение религиозного опыта. Вероучение и конфессиональные сакральные тексты. Вероучение, его конфессиональная специфика. Влияние вероучения на генезис и эволюцию конфессионального культа. Основные типы вероучения и этапы его развития. Теологические системы, их типы. Конфессиональная апологетика и вероучение. Внутриконфессиональные течения и их представители. Вероучение и метафизика, этика, эстетика. Современное состояние и перспективы научного изучения конфессионального вероучения.

### Раздел 3. ВЕРОУЧИТЕЛЬНАЯ ЛИТЕРАТУРА:

Вероучительная литература конфессии, её генезис, основные памятники и их авторы. Издание и переводы памятников вероучительной письменности; её история; периодизация истории вероучительной литературы. Внутриконфессиональные течения и их вероучительная литература. Основные литературные традиции в конфессии. Современные представители и течения в конфессиональной вероучительной литературе.

### Раздел 4. САКРАЛЬНЫЕ ТЕКСТЫ:

Сакральные тексты конфессии. Происхождение сакральных текстов и проблема ревелиционизма в конфессии. Содержание и структура сакральных текстов. Этапы формирования составляющих сакральных текстов. Язык сакральных текстов. Личность основателя и сакральные тексты. Традиции теологического толкования сакральных текстов. Внутриконфессиональные течения и трактовка значимости сакральных текстов. Комментаторская литература и тематические толкования сакральных текстов.

### Раздел 5. ИСТОРИЯ КОНФЕССИИ:

Соотношение метаистории и истории конфессии. Генезис конфессии, её основатель. Метафизика истории конфессии. История конфессии (церкви) и ее периодизация. Источники по истории конфессии. Основные периоды истории конфессии (церкви). Территориальное распространение конфессии (церкви). Современные течения в конфессии. Специфика территориальных государственно-конфессиональных отношений. Историография конфессии.

### Раздел 6. КОНФЕССИОНАЛЬНОЕ ПРАВО:

Конфессиональная организация и право. Сакральные тексты и генезис правового аспекта. Конфессионально-территориальное право. Эволюция конфессионального права, основные этапы. Источники конфессионального права. Внутриконфессиональные течения и дифференциация правовых стандартов. Специальные работы по конфессиональному праву. Базовые и территориальные документы по конфессиональному праву. Структура и институты власти в конфессиональной организации. Специфика внутриконфессионального управления, имущество организаций. Конфессиональная законодательная и исполнительная системы. Конфессиональные организации и государственно-правовые взаимоотношения.

### Раздел 7. КУЛЬТ КОНФЕССИИ:

Конфессиональный культ и его вероучительное значение. Конфессиональные сакральные тексты и система культовых предписаний. Сакральные тексты и генезис конфессиональной практики религиозной жизни. Источники и основные труды в системе конфессиональных практических предписаний. Многообразие культовой практики в конфессии, основные школы и течения. Эволюция конфессиональной системы практических предписаний и её основные этапы. Внутриконфессиональные вероучительные течения и их влияние на специфику культовой практики. Основные понятия и категории конфессиональной культовой практики. Типология конфессиональных культовых церемоний и их толкование. Роль культовой практики в

современном существовании и развитии конфессии. Антропологический и социальный аспект конфессиональной культовой практики.

#### **Список рекомендуемой литературы для программ с исламским компонентом**

1. А. Саим Кылавуз. Исламское вероучение. - Из-во Ихлас., 2007.
2. Абд ар-Раззак б. Абд аль-Мухсин аль-Бадр. «Причины увеличения и уменьшения веры». /Пер. с арабского Э. Кулиев. — М., 2007.
3. Абдуррахман ибн Насир Саади. «Облегчение от Великодушного и Милостивого». В 2-х т. /Пер. с араб. Э. Р. Кулиева. — М., 2006.
4. Али Будак. Пост в исламе и месяц Рамазан. - Из-во Новый свет, 2006.
5. Аль-Хаками. 200 вопросов по вероучению ислама / Пер. с араб. Абдулла Нирша. – М., 2006.
6. Ван ден Берг, Л.В.С. Основные начала мусульманского права согласно учению имамов Абу Ханифы и Шафии. М., 2005.
7. Гайнутдин Р. И., Муртазин М. Ф. В молитве спасение. — М., 2004.
8. Джалал Ад Дин Ас Суйути. Совершенство в коранических науках. Учение о толковании Корана. - Изд-во. Муравей, 2007.
9. Закарийа бин Шараф ан-Навави. Сады праведных (пер. А. Нирша). М., 2005.
10. Ибн Хаджар Аль-Аскалани. Булуг аль-марам. «Достижение цели в уяснении священных текстов, на которые опирается мусульманское право» (перевод Э.Р. Кулиева). Изд. ДУМЕР. – 2007.
11. Исламоведение: Пособие для преподавателя / Э. Р. Кулиев, М. Ф. Муртазин, Р. М. Мухаметшин. — М., 2008.
12. Керимов Г.М. Шариат: Закон жизни мусульман. Ответы Шариата на проблемы современности. - М., 2007.
13. Кулиев Э. Коран. Перевод смыслов и комментарии.- М., 2004.
14. М. аль-Альбани. Описание молитвы пророка (*да благословит его Аллах и приветствует*). (Пер. Н. Гайнуллин, Д. Хайруддин). М., 2004.
15. М. аль-Альбани. Хадж пророка (*да благословит его Аллах и приветствует*). (Пер. Д.Хайруддин). – М., 2006.
16. Марат Муртазин. Введение в коранические науки. М., 2006.
17. Мирза Махмутов. Мир Ислама.- Казань , 2006.
18. Прозоров С.М. Ислам как идеологическая система.- М., 2004.
19. Прозоров С.М. Хрестоматия по исламу. Пер. с арабского. – М., 1994.
20. Сайфеддин Языджи. Основы исламских знаний. Вероучение. Поклонение. Нравственность.- Из-во САД. 2007.
21. Салих ас-Сухейли, Абд ар-Раззак аль-Бадр, Ибрахим ар-Рухейли. Основы веры в свете Корана и Сунны / Пер. с араб. Э. Р. Кулиева ; [под. Ред. А. Н. Факихи, А. аль-Гамиди]. — М., 2006.
22. Сахих аль-Бухари. Достоверные предания из жизни Пророка Мухаммада, (*да благословит его Аллах и да приветствует*). (Пер. А Нирша). М., 2007.
23. У. аль-Ашкар. Мир джиннов и дьяволов. – М., 2005.
24. Хусейн Ягмур. Хадж. - Из-во. Новый свет, 2006.
25. Э. Кулиев, Р. Абаскулиев. Уроки благословенного месяца. М., 2005.
26. Э. Кулиев. Пророчества о приближении Конца света согласно Корану и Сунне. - М., 2006.
27. Э.Кулиев. На пути к Корану. М., 2003.
28. Юсуф аль-Кардави. Дозволенное и запретное в исламе (Пер. М. Саляхетдинов) — М., 2004.

#### **Список рекомендуемой литературы для программ с исламским компонентом**

1. *Болотов В. В.* Лекции по истории древней Церкви: В 4 т. СПб., 1907–1918. Репринт: М., 1994. Переизд.: *Болотов В. В.* Собрание церковно-исторических трудов: В 8 т. Т. 2–5.
2. *Васечко В., прот.* Сравнительное богословие: Курс лекций. М.: Изд-во ПСТГУ, 2009.
3. *Глубоковский Н. Н.* Русская богословская наука в ее историческом развитии и новейшем состоянии. Варшава, 1928. Переизд.: М., 2002.
4. *Давыденков О., иер.* Догматическое богословие. М.: ПСТБИ, 1997 (и другие годы издания).
5. *Зарин С. М.* Аскетизм по православно-христианскому учению. СПб., 1907 (любое современное издание: М., 1996; 2007; Киев, 2006).
6. *Знаменский П. В.* Руководство по Русской Церковной истории (любое издание).
7. *Кассиан (Безобразов), еп.* Христос и первое христианское поколение. Париж, 1950 (или любое другое издание: М., 2001; М., 2003).
8. *Киприан (Керн), архим.* Евхаристия: Из чтений в Православном Богословском институте в Париже. М.: Храм свв. бесср. Космы и Домиана на Маросейке, 1999 (или любое другое издание).
9. *Киприан (Керн), архим.* Патрология. Т. 1. Лекции: Свято-Сергиевский православный богословский институт в Париже. М.–Париж, 1996(или другие издания: Киев, 2003).
10. *Лосский В. Н.* Догматическое богословие. М., 1991.
11. *Макарий (Булгаков), архим.* Православное догматическое богословие. СПб., 1857 (репринтное воспроизведение 1993 г. и другие годы издания).
12. *Малков П. Ю.* Введение в Литургическое Предание. Таинства Православной Церкви. М., 2008.
13. *Нефедов Г., прот.* Таинства и обряды Православной Церкви. М., 2004 (или любое другое издание).
14. *Платон (Игумнов), архим.* Православно-нравственное богословие. Троице-Сергиева Лавра, 1996.
15. *Попов И. В.* Патрология: Краткий курс. М.: Духовное просвещение, 2003.
16. *Флоровский Г. прот.* Пути русского богословия (любое издание).
17. *Цыпин В., прот.* Церковное право. М., 1996 (или любое другое издание).

### **Список общей литературы**

1. Андреева Л.А. Религия и власть в России. Религиозные и квазирелигиозные доктрины как способ легитимизации политической власти в России. – М., 2001.
2. Государственно-конфессиональные отношения. Методические материалы. Для использования в учебном процессе. – М., 2003.
3. Государственно-конфессиональные отношения: теоретико-правовой анализ / Володина Н.В. – М., 2005.
4. История религий в России: Учебник / Под общ. Ред. Н.А. Трофимчука. – М., 2001.
5. Конституция Российской Федерации. - М., 1996.
6. О свободе совести и о религиозных объединениях: Федеральный закон РФ №125 от 26 сентября 1997 г. // Собрание законодательства РФ. – М., 1997.
7. О. Миронов. Заключение о проверке соответствия федерального закона «О свободе совести и о религиозных объединениях» международно-правовым обязательствам РФ. Консультант Плюс: Проф.
8. Религия и политика в современной России. – М., 1998 г.
9. Религия и право. Российское и международное законодательство о свободе совести и о религиозных объединениях: сборник нормативно-правовых актов. – СПб., 2006.
10. Федеральный закон «О свободе совести и о религиозных объединениях». 26.09.1997. Редакция от 25.07.2002 г. Консультант Плюс: Проф.



**Программа вступительного испытания  
в магистратуру по направлению  
51.04.03 – Социально-культурная деятельность**

Настоящая программа составлена на основании требований к обязательному минимуму содержания и уровню подготовки бакалавра, определяемых действующим Государственным образовательным стандартом высшего и профессионального образования по направлению подготовки «Социально-культурная деятельность» и определяет содержание и форму вступительного экзамена по следующей программе магистратуры: «Менеджмент социально-культурной деятельности».

Соискатели, сдающие вступительный экзамен в магистратуру, должны обладать фундаментальной профессиональной подготовкой по социально-гуманитарным дисциплинам, создающим целостное представление о культурных формах, процессах, практиках и технологиях, их исторической и социальной динамике, возможностях их познания и проектирования.

Поступающий в магистратуру должен знать:

- об истории и основах современной науки, понимать связь естественнонаучного и гуманитарного знания в их историческом взаимодействии,
- об объектах социально-культурной деятельности и сферах ее осуществления;
- о месте социально-культурной деятельности в современных социально-культурных процессах,
- о содержании категорий, понятий и терминов, используемых при изучение социально-культурных процессов и социально-культурной деятельности в соответствии с определенными теориями и концепциями,
- об исторических типах социально-культурной деятельности и социально-культурных технологий и ее современных формах.

## **ОСНОВНЫЕ ТЕМЫ ПРОГРАММЫ**

### ***ТЕМА 1: ИСТОРИЯ СОЦИАЛЬНО-КУЛЬТУРНОЙ ДЕЯТЕЛЬНОСТИ***

Зарождение досуговых форм деятельности у древних славян. Влияние социального статуса на способы времяпровождения и выбор досуговых занятий в эпоху становления феодальных отношений в России (X-XVII вв.). Формирование системы культурно-досуговых учреждений в XVIII-XIX вв. Использование досуговой сферы в целях образования и просвещения. Социально-культурная деятельность на рубеже XIX- начала XX века. Деятельность сословных клубов в России. Русские меценаты.

Государственная политика в области культуры после Революции 1917 г.. Культурная революция. Художественно-творческая деятельность народа в первые послеоктябрьские годы.

Усиление партийно-государственного контроля над деятельностью культурно-просветительных учреждений в 20-е - 30-е годы. Репрессии против советской интеллигенции. Разрушение традиций в культурно-досуговой сфере сельского населения. Идеологизация досуга жителей городов. Культ личности и командно-бюрократический стиль руководства культурой.

Культурно-просветительная работа в годы Великой Отечественной войны (1941-1945 гг.): современный анализ ее исторического опыта, соотношения в нем позитивных и

негативных сторон. Работа по восстановлению культурно-просветительных учреждений в послевоенные годы.

«Оттепель» конца 50-х - начала 60-х годов и ее влияние на оживление демократических, самостоятельных элементов в досуговой сфере. Тенденции в развитии культурных потребностей людей и способах проведения досуга в 70-е – 80-е годы. Развитие новых технологий в области культуры и связанный с ними процесс «одомашнивания» досуга.

Противоречия эпохи «застоя». Нарастание кризиса в экономической, социальной, духовной сферах. Усиление централизации в руководстве деятельностью культурно-просветительных учреждений.

Изменения в организации досуга населения, связанные с перестроечными процессами середины 80-х годов. Возникновение новых типов досуговых учреждений: центров досуга, молодежных центров, социально-культурных объединений. Развитие любительского движения. Коммерциализации досуга.

## **ТЕМА 2: ТЕОРИЯ СОЦИАЛЬНО-КУЛЬТУРНОЙ ДЕЯТЕЛЬНОСТИ**

Понятия «социально-культурная сфера», «культурно-досуговая деятельность», «культура», «досуг», «деятельность», их взаимосвязь.

Культурно-досуговая сфера, ее структура и уровни. Соотношение институализированной и неформальной сфер современной культурно-досуговой деятельности. Среда общения в досуговой сфере как важный фактор социализации личности.

Социальная природа культурно-досуговой деятельности. Основные направления культурно-досуговой деятельности: содержательный аспект. Культурно-досуговая деятельность как единство процессов рекреации и развития личности. Культурно-досуговая деятельность как проявление различных видов самостоятельного творчества людей: художественного, научно-технического, прикладного, социального.

Традиционные формы проектирования и реализации досуга (маркирующих основные события жизни человека и/или социальной группы, сезонных и круглогодичных и т.д.). Современная социокультурная ситуация и учет ее в организации культурно-досуговой деятельности.

Цели и задачи деятельности учреждения культуры как конкретизации функции социально-культурной деятельности. Цель как идеальная модель и проектируемый результат деятельности учреждения культуры. Основные требования к определению целей деятельности учреждений культуры.

Средства интеллектуально-эмоционального воздействия в социально-культурной деятельности. Классификация и характеристика средств интеллектуально-эмоционального воздействия на личность.

Ресурсы социально-культурной деятельности. Творчество как ресурс. Знания, опыт, компетенции как ресурс. Информационные, туристские, художественные и т.п. ресурсы СКД

Понятие «форма» социально-культурной деятельности. Значение формы в методике социально-культурной деятельности. Сравнительная характеристика индивидуальной, массовой и групповой форм социально-культурной деятельности.

Метод как совокупность способов, приемов, средств социально-культурной деятельности с целью воздействия на личность или группу людей. Основные методы социально-культурной деятельности. Метод театрализации. Метод иллюстрирования. Метод игры. Педагогические и психологические методы в социально-культурной деятельности. Исследовательские методы и проектная методология в социально-культурной деятельности.

Личность и социальные группы как субъект и объект СКД. Досуговые сообщества (любительских объединений, клубов по интересам, неформальных групп и т.д.), их роль в организации досуга.

Культура как отрасль непродуцированной сферы. Основные экономические характеристики отрасли культуры. Основные черты хозяйственного механизма в отрасли культуры. Планирование и нормирование в сфере культуры. Ценообразование на услуги учреждений культуры. Экономика труда в отрасли культуры. Нормирование и организация труда. Формы и системы заработной платы. Финансовое обеспечение отрасли культуры. Источники и формы финансирования учреждений культуры.

Организационно-правовые формы культурно-досуговой деятельности. Подсистема социальных институтов (движений, организаций, учреждений, фондов), задействованных в сфере культуры и досуга. Современные типы культурно-досуговых учреждений, их особенности и преимущества.

Организация управления культурой. Конституционные основы управления культурными процессами. Взаимодействие органов отраслевого и территориального управления и общественных организаций в сфере культуры. Организационно-правовые основы и формы управления любительским движением.

### **ТЕМА 3. ТЕХНОЛОГИИ СОЦИАЛЬНО-КУЛЬТУРНОЙ ДЕЯТЕЛЬНОСТИ**

Понятие «технология». Особенности и структура социально-культурных технологий. Характеристика структурных частей социокультурных технологий: концептуальная, содержательная, процессуальная.

Принципы управления социокультурными технологиями - перевод объекта влияния из созерцательной позиции в позицию активного субъекта деятельности. Основные критерии результативности социокультурных технологий: концептуальность, системность, управляемость, эффективность, воспроизводимость, конструктивность, коммуникативность.

Многообразие социокультурных технологий. Классификация социально-культурных технологий по системообразующему признаку: методическому, функциональному, социально-демографическому, содержательному.

*Специфика культуроохранительных технологий.* Музей - связующее звено между традициями и новациями. Технология изучения и учёта памятников культуры, ландшафтных зон, историко-культурных заповедников.

*Культуротворческие технологии.* Творчество его особенности. Виды творчества. Технологии развития творческих способностей. Самодеятельное творчество и профессиональное творчество.

Тенденции развития культуротворческих технологий модернизация самодеятельного творчества, фольклоризация, обращение к традициям расширение импровизационных начал.

*Клубные технологии работы с подростками.* Подростковые досуговые сообщества, принципы формирования и управления. Отечественный опыт социально-культурной работы в подростковых клубах. Психолого-педагогические особенности подростков и профессиональные компетенции работника подросткового клуба.

*Этнокультурные технологии.* Законодательство Российской Федерации о правовых основах национально-культурного самоопределения этнических общностей, сохранения самобытности языка, образования, национальной культуры. Этническая идентификация и общекультурная интеграция. Социокультурные учреждения, способствующие саморазвитию и сохранению этнических групп. Этнокультурные и этноуправляемые технологии. Этно-культурные центры основные принципы и направления работы

*Рекреационные технологии.* Понятие "рекреация". Типы и виды отдыха. Социальные и психофизические аспекты отдыха. Праздник как технологии СК рекреации. Виды

праздников, функции, основные рекреационные ресурсы праздника. Технология подготовки и проведения.

*Игровые технологии.* Игра как форма активной деятельности. Социальное происхождение, содержание и сущность игры. Функции игры: развлечение, упражнение, общение, удовлетворение интересов, способ поддержания высокого морального и жизненного тонуса, духовного подъема личности.

Три компонента в игровых технологиях. Зрелищно-организационная форма, социально-педагогическая значимость процесса игры, квалификация ведущего игровой программы. Структурные элементы игры. Органы управления игрой. Участники игры. Игровой реквизит. Приемы театрализации в игровой программе.

*Ивент-технологии* Понятие «ивент», формы ивент. Атмосфера как главный компонент ивент. Правило пяти чувств. Содержание ивент и работа с ним. Планирование. Работа с партнерами и подрядчиками. Кейтеринг и клиринг. Продвижение и продажа ивент.

*Зрелищные технологии* Понятие "зрелище". Развлекательная, познавательная, воспитательная, рекреационная, гедонистическая функции зрелищ. Виды и типы зрелищ, основные характеристики зрелищ Шоу-бизнес как направление коммерческой стороны деятельности в сфере культуры. Музыкальный шоу-бизнес: направления деятельности и продукты. Субъекты музыкального-шоу бизнеса. Основные этапы создания музыкальных шоу-программ.

*Туристские технологии.* Понятие и сущность туризма как сферы социально-культурной деятельности. Виды туризма. Современное состояние международной туристической деятельности и характеристика основных сегментов индустрии туризма в России.

Экскурсоведение как технология организации и развития туристских на базе историко-культурных и историко-промышленных объектов.

#### **ТЕМА 4. СОЦИАЛЬНО-КУЛЬТУРНАЯ ДЕЯТЕЛЬНОСТЬ В СОВРЕМЕННОМ МИРЕ**

Государственная политика Европейских стран и США в сфере организации досуга. Социально-экономические факторы развития культурно-досуговой сферы: современное состояние и прогнозирование. Законодательная база развития досугового бизнеса, принципы общественно-государственной политики в области молодежного досуга.

Отражение закономерностей жизни американцев, канадцев, англичан в основных направлениях содержания СКД. Волонтерское движение и его роль в организации культурно-досуговых проектов и программ. Влияние религиозных организаций на сферу досуга.

Содержательные аспекты досуга: взаимосвязь различных направлений общественного воспитания детей, подростков и взрослых в содержании СКД; создание и развитие традиционных и нетрадиционных досуговых общностей, разнопрофильных досуговых программ.

Использование электронно-компьютерных средств (мультимедиа, системы виртуальной реальности) в различных областях культурно-досуговой деятельности: новые технологии в индустрии звукозаписи, шоу-программ, игорном бизнесе.

Новые информационные технологии в музейно-выставочной деятельности: виртуальные музеи, телемузеи, сетевые музеи (Компьютерный музей в Бостоне, Музей магии в Блуа, Виртуальный музей университета Карнеги Меллона в Нью-Джерси).

Клуб как центр досуга. История клубного движения за рубежом. Типы клубов. Функции клубов, принципы организации. Ночной клуб: аудитория, направления деятельности.

Праздничная культура: традиционные формы и культурные новации. Праздник как рекреация и бизнес.

Досуг как сфера формирования экологической культуры. Инновации в сфере рекреационных услуг парков. Маркетинг услуг в парках спортивного, тематического,

развлекательно-тематического типа. Специфика деятельности парков по организации досуга подрастающего поколения.

Особенности развития туризма и реабилитационных программ в Америке и Европе. Социальная работа как тип социально-культурной деятельности.

Американская модель организации досуга. Индустрия досуга и развлечений в странах Европы с США: история становления и развития, инфраструктура отрасли, приоритеты развития системы досуга.

Французская анимационная модель организации СКД и проблема вовлечения населения в культурно-досуговую деятельность.

Управленческие аспекты организации досуга: субъекты, организации, подготовка кадров культурно-досуговой сферы и социальной работы.

## РЕКОМЕНДУЕМЫЕ ИСТОЧНИКИ И ЛИТЕРАТУРА

### *Основная*

*Закон Российской Федерации. Основы законодательства Российской Федерации о культуре // Российская газета. - 1992. - 24 ноября.*

*Аванесова Г. А. Культурно-досуговая деятельность. - М., 2006.*

*Ариарский М.А. Прикладная культурология. – Л., 1999.*

*Бирженюк Г.М., Бузене Л.В., Горбунова Н.А. Методическое руководство культурно-просветительной работой. – М., 1989.*

*Болотников И.М. Научное управление культурно-просветительными учреждениями. - М., 1976.*

*Воловик А. Ф. Педагогика досуга. М., 1998.*

*Галин С. А. Исторический опыт культурного строительства в первые годы советской власти. М., 1990.*

*Клюско Е. М. Культурно-досуговая деятельность населения России. (1945-1985). М., 1999.*

*Некрылова А. Ф. Русские народные городские праздники, увеселения и зрелища конца XVIII — начала XX в. Л., 1988.*

*Развлекательная культура России XVIII-XIX вв. Очерки истории и теории. СПб., 2000.*

*Галин С.А. Исторический опыт культурного строительства в первые годы Советской власти (1917-1925). – М., 1990.*

*Галуцкий Г. М. Основы финансов и финансирование культурной деятельности. М., 1996.*

*Генкин Д.М. Сценарное мастерство культпросветработника. - М., 1984.*

*Дуликов В. З. Социальные аспекты культурно-досуговой деятельности за рубежом. М., 1999.*

*Дымникова А. И. Управление культурой в рыночной экономике. СПб., 2000.*

*Жарков А. Д. Технология культурно-досуговой деятельности: Учеб.-методич. пособие. М., 2002.*

*Иванов Г. П., Шустров М. А. Экономика культуры. М., 2001.*

*Каминская Н. Д. Общее и особенное в социокультурной деятельности в сфере досуга в странах Восточной Европы. Л., 1990.*

*Киселева Т.Г., Красильников Ю.Д. Социально-культурная деятельность. – М., 2004.*

*Клеппер Е.В., Нагибина В.В., Чарная И.В. Основы экономики культурно-просветительных учреждений. – М., 1989.*

*Конович А.А. Театрализованные праздники и обряды в СССР. - М., 1990.*

*Мазурицкий М.П. Массовые учреждения культуры в период Великой Отечественной войны. - М., 1992.*

*Мир культуры. Международная мозаика сравнительного анализа культурной политики зарубежных стран / Сост. Е. И. Кузьмина, В. Р. Фирсов. М., 2003.*

*Морозова Е. Я., Тихомирова Э. Д. Экономика и организации предприятий социально-культурной сферы. СПб., 2002.*

- Новаторов В.Е.* Культурно-досуговая деятельность. Словарь-справочник. - Омск, 1992.
- Новаторов В.Е.* Организаторы досуга. – М., 1987.
- Орлов А. С.* Социология рекреации. М., 1995
- Современные технологии социокультурной деятельности. Тамбов, 2002.
- Соколов А.В.* Феномен социально-культурной деятельности. – СПб.: СПбГУП, 2003.
- Социология культуры. Клубный работник сегодня и завтра. – М., 1981.
- Тульчинский Г. Л., Шекова Е. Л.* Менеджмент в сфере культуры, СПб.; М.; Краснодар, 2001.
- Чижиков В.М.* Методическое обеспечение культурно-досуговой деятельности: Учебное пособие. – М., 1991.
- Шамсутдинова Д. В.* Социально-культурная интеграция личности в сфере досуга. Казань, 2001.
- Экономика культуры / Отв. ред. А. Я. Рубинштейн. М., 2005.
- Ярошенко Н.Н.* Социально-культурная деятельность: парадигмы, методология, теория. – М., 2000.

***Дополнительная:***

- Актуальные проблемы возрождения духовности, развития народного музыкального творчества и подготовки кадров в вузах культуры. - М., 1993.
- Бакланова Т.К.* Организация и научно-методическое обеспечение художественной самодеятельности. - М., 1992.
- Жарков А.Д.* Новые аспекты в организации и методике информационно-пропагандистской работы клубов. - М., 1989.
- Жарков А.Д.* Организация культурно-просветительной работы. - М., 1989.
- Жданова Е. И., Иванов С. В., Кротова Н. В.* Менеджмент шоу-бизнеса. М., 1997.
- Каргин А.С.* Самодеятельное художественное творчество: история, теория, практика. - М., 1988.
- Киселева Т.Г., Стрельцов Ю.А., Стрельцова Е.Ю.* Культура и революция. – М., 1998.
- Маркин О.И.* Сценарно-режиссерские основы художественно-педагогической деятельности клуба. - М., 1968.
- Мосалев Б. Г.* Досуг: методология и методика социологических исследований. М., 1995.
- Музыкальный фольклор и дети. - М., 1992.
- Некрасова М.Я.* Народное искусство как часть культуры. - М., 1983.
- Нужнова Н. М.* Методы организации зрелищно-игрового досуга: Учеб. пособие. Улан-Удэ. 2000.
- Организация и методика художественно-массовой работы / Под ред. Генкина Д.М. – М., 1987.
- Петрушин В. И.* Психология и педагогика художественного творчества. – М., 2006.
- Погрешаева Т. А.* Самосозидание личности в свободное время. Саратов, 1999.
- Развитие творческих способностей личности в сфере досуга. Куйбышев, 1990.
- Разумный В.А.* Клуб и культура общения. - М., 1989.
- Сидоренко В. И.* Планирование производственно-экономических и постановочных ресурсов при создании аудиовизуальной продукции в условиях рынка. М., 2000.
- Социология культуры. Культурная активность молодежи: Сб. науч. тр. - М., 1989.
- Стрельцов Ю. А.* Научно-методические основы культурно-просветительной работы: Учебное пособие. – М., 1988.
- Стрельцов Ю. А.* Человек в мире общения: основы досуговой синергетики. М., 1999.
- Стрельцов Ю.А.* Общение в сфере свободного времени. – М., 1991.
- Стрельцов Ю.А.* Социальная педагогика. – М., 1998.
- Титов Б. А.* Социализация детей, подростков и юношества в сфере досуга. СПб., 1996.
- Триодин В. Е.* Клуб и свободное время. М.: Профиздат, 1982. Управление и экономика культурно-просветительных учреждений: Хрестоматия. - М., 1990.

- Триодин В.Е. Педагогика клубной работы. - М., 1984.
- Управление, организация и экономика культурно-просветительных учреждений. - М., 1983.
- Ядов В.А. Социологические методы исследования клубной работы: Метод. пособие. - М., 1986.
- Ядов В.А. Социологическое исследование: методика, программа, методы. – М., 1987.

## **ЭКЗАМЕНАЦИОННЫЕ ВОПРОСЫ**

для поступающих в магистратуру»

### **I. История СКД**

1. Зарождение досуговых форм деятельности у восточных славян до X века
2. Досуговые формы деятельности в Киевской Руси X-XV вв.
3. Социально–культурный уклад России в XV-XVI вв.
4. Реформы Петра I в сфере быта и досуга (XVII).
5. Особенности досуговых форм общения русского дворянства в 18-19 веке
6. Эволюция досуговых форм народной культуры 18-19 вв.
7. Коллекционирование и благотворительность как формы социально-культурной деятельности русских промышленников и купцов рубежа 19-20вв.
8. Досуговое поведение представителей российской художественной элиты в 19-начале 20 века.
9. Культурная революция: идея и ее воплощение. Культурно-просветительская и идеологическая направленность СКД в довоенные годы (1917-1940).
10. Культурно-просветительная работа в годы Великой Отечественной Войны.
11. Культурно-просветительная работа в послевоенные годы (1945-1955)
12. Влияние технического прогресса на трансформацию досуговой сферы в в 70х-90х годах XX века.
13. Современное состояние и направления развития социально-культурной деятельности в России начала XXI века.

### **Тема 2. Теория СКД**

14. Цели и задачи СКД. СКД в условиях современного мира. Основные проблемы и направления деятельности.
15. Формы и методы СКД. Рекреационная, творческая и педагогическая составляющая СКД. Специфика применения педагогических технологий в СК сфере.
16. Средства и ресурсы СКД. Партнерство государства и бизнеса как условие развития социально-культурной деятельности в современных условиях.
17. Социально-этнические группы и регионы как субъекты и объекты СКД. СКД как основная форма реализации прав граждан на сохранение этно-культурной идентичности.
18. Социально-демографические группы как объект СКД.
19. Личность как субъект и объект СКД: Индивид, личность, индивидуальность
20. Культурно-досуговые учреждения социально-культурной сферы: типы, функции, деятельность.
21. Ведущие институты социально-культурной сферы.
22. Содержание и назначение культурно-творческой деятельности как вида социально-культурной деятельности.
23. Учреждения культуры: социальные функции, типы, содержание деятельности.
24. Экономика культуры, ее место в структуре хозяйственной жизни общества. Понятия культурной услуги и культурного продукта.

25. Особенности экономики сферы культуры: информационная асимметрия и недостаточность рыночного регулирования; проблема эффективности финансовых вложений, производительности и материального стимулирования труда.
26. Организационно-правовые формы осуществления СКД: учреждения, некоммерческие партнерства, фонды и т.п. Их преимущества и границы.
27. Особенности менеджмента некоммерческих организаций культуры. Проектный менеджмент в СК сфере. Технология разработки и внедрение проектов.
28. Культура и политика в управлении обществом. Политическая культура и культурная политика.
29. Основные направления культурной политики территорий. Современные механизмы повышения креативности территорий.
30. Правовые механизмы обеспечения социально-культурной деятельности.
31. Социально-культурная политика в южном регионе: история и современное состояние.

#### **Тема 2: Технологии СКД.**

32. Понятие «технология». СК технологии и их специфика. Структура СК технологий.
33. Классификация СКТ как методологическая проблема. Принципы классификации.
34. Культуроохранительные технологии: понятие, типы, механизмы обеспечения. Правовые основы культуроохранительной деятельности.
35. Культуротворческие технологии. Творческие способности и активность личности как объект культуротворческих технологий.
36. Социокультурные технологии конструирования подростковых досуговых сообществ (отечественный опыт). Социокультурные технологии сохранения культурной идентичности (отечественный опыт). Профессиональные компетенции работника этнокультурных центров и объединений.
37. Праздник как технологии СК рекреации: понятие, типы, функции, технология подготовки и проведения.
38. Игровые СК технологии: области применения, формы организации и методики осуществления.
39. Зрелищные технологии: области применения, формы организации и методики осуществления.
40. Туристские технологии: области применения, формы организации и методики осуществления.